



Scan the QR code to access
electronic user manuals



For more information, please visit www.naveetech.com

Manufactured by: Brightway Innovation Intelligent Technology (Suzhou) Co., Ltd.

Address: Building A2, Shangjinwan Headquarters Economic Park, No.2288, Wuzhong Avenue, Wuzhong Economic Development Zone, Suzhou Jiangsu P.R. China

Made in China

Original instructions
NKP21111-A25-EU-A00

NAVEE Electric Scooter N40 User Manual

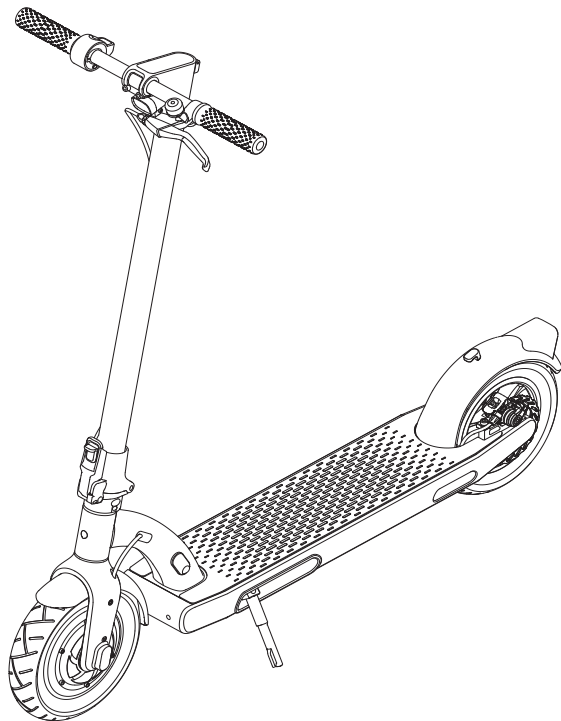

The illustrations in this manual are for reference only, the actual appearance shall be subject to actual product.



EN	User Manual	1
FR	Manuel d'utilisation	23
DE	Benutzerhandbuch	45
IT	Manuale utente	67
ES	Manual de usuario	89
PL	Instrukcja obsługi	111
NL	Gebruikershandleiding	133
PT	Manual do utilizador	155

1. Safety Instructions

IMPORTANT! Please read carefully before using the product and keep for future reference. For detailed e-manual, please visit www.naveetech.com

- This appliance is not intended for use by persons (including children) with reduced physical, sensory or mental capabilities, or lack of experience and knowledge, unless they have been given supervision or instruction concerning use of the appliance by a person responsible for their safety. Children should be supervised to ensure that they do not play with the appliance.
- This appliance is intended for riders older than 16 years and persons with physical and persons with reduced physical, sensory or mental capabilities or lack of experience and knowledge if they have been given supervision or instruction concerning use of the appliance in a safe way and understand the hazards involved. Children shall not play with the appliance. Cleaning and user maintenance shall not be made by children without supervision.
- The appliance is only to be used with the power supply unit provided with the appliance.
- Wear a helmet, elbow pads and knee pads in case of a fall to avoid injury. Improper driving may lead to falls or serious accidents.
- The scooter shall be used by one person only. Shoes must be worn while riding. Do not use the scooter for other purpose. This scooter is not intended for acrobatic use.
- The product is recommended for riders above age of 16 and below age of 50. People who are not suitable for riding this product include: (1) persons under the influence of alcohol or drugs, (2) persons unable to engage in strenuous physical activities due to health or physical conditions, (3) persons who are incapable of keeping their balance or who cannot keep their balance due to impaired motor skills, (4) persons whose size exceeds the weight limit, (5) women who are pregnant, (6) persons who suffer from visual and/or hearing impairments.
- Comply with local laws and regulations when riding this product. Do not ride where prohibited by local laws.
- When riding in countries and regions where there are no relevant national standards and regulations for electric scooters, please be sure to strictly abide by the safety requirements for drivers in this operation manual. Brightway innovation Intelligent Technology (Suzhou) Co., Ltd. will not bear any direct responsibility and joint and several liability for all property, personal losses, accidents, legal disputes, and all other adverse events that cause conflicts of interest caused by the use of behaviors in violation of the instructions for use.
- Do not ride in traffic lanes or residential areas where vehicles and pedestrians are both allowed. When passing through a place designated for pedestrians who are entitled to the right-of-way laws like crosswalk, please get off to walk along with the scooter.
- Do not choose places where children, pedestrians, pets, vehicles, bicycles or other obstacles and potential dangers may appear for your first ride.
- Check the scooter before every use. When you note loose parts, low battery alerts, flat tires, excessive wear, strange sounds, malfunctions and other abnormal conditions, stop riding immediately and call for professional support.
- To ride safely, you must be able to clearly see what is in front of you and you must be clearly visible to others.
- Do not ride in bad weather, low visibility, or after intense physical exertion.
- Always park the scooter with kickstand on an even and stable surface.
- This electric scooter is a leisure device. However, when entering a public area, it will be considered a means of transportation and subject to possible safety risks for all means of transportation. Riding in strict accordance with the instructions in this manual will protect you and others to the greatest extent.

1. Safety Instructions

- The user should check the limits of use in accordance with the local regulations. Ride the scooter on the roads or areas permitted by local regulations and laws and park it in the areas permitted. The maximum speed of the scooter is limited to 25 km/h. If the local regulations and laws have different provisions on the maximum speed, the local regulations and laws will prevail. Please respect and follow the road safety and vehicle rules.
- Respect pedestrians' Right of Way. Try not to startle them while driving, especially children. When you ride from behind pedestrians, ring your bell to give them a heads-up and slow your scooter down to pass from their left, and keep to the right at a low speed while riding across them (applicable to countries where vehicles drive on the right). When you drive across pedestrians, keep the lowest speed or getting off the vehicle.
- In any case, anticipate your trajectory and your speed while respecting the code of the road, the code of the sidewalk and the most vulnerable. Notify your presence when approaching a pedestrian or cyclist when you are not seen or heard. Cross the protected passages while walking. Cross the protected passages while walking. Avoid high traffic areas or overcrowded areas.
- Riding with high speed or a speed that is not appropriate or adequate for the situation (bad weather conditions, bad surface conditions, or the like) may lead into a potential loss of stability or loss of control. To reduce any risk, you must follow all instructions in this manual. Be careful when mounting and dismantling the product, it may fall and cause injury.
- Traffic in the city has many obstacles to cross such as curbs or steps. It is recommended to avoid obstacle jumps. It is important to anticipate and adapt your trajectory and speed to those of a pedestrian before crossing these obstacles. It is also recommended to get out of the vehicle when these obstacles become dangerous due to their shape, height or slippage.
- Do not lend your scooter to whoever does not know the operations. Before lending the electric scooter to others, please make sure that the rider has read this instruction manual and watched the instruction video, and understood the basic operation. Remind riders to wear safety protection correctly to ensure the safety of riders.
- Contact your seller for appropriate training organizations.
- In all cases, take care of yourself and others.
- Any load attached to the handlebar will affect the stability of the vehicle.
- Do not touch the brake system, it could cause injuries due to sharp edges. The brake may become hot in use. Do not touch after use.
- The A-weighted emission sound pressure level is less than 70 dB(A).
- For a better riding experience, it is recommended to carry out a regular maintenance of the product.
- Eliminate any sharp edges caused by use.
- Accessories and any additional items which are not approved by the manufacturer shall not be used.
- Regularly check the tightening of the various bolted elements, in particular the wheel axles, the folding system, the steering system and the brake shaft.
- Do not modify or transform the vehicle, including the steering tube and sleeve, stem, folding mechanism and rear brake.
- Make sure the scooter is turned off when being transported and kept in its original packaging if possible.

1. Safety Instructions

- In order to avoid accidental injuries such as electric shock and fire caused by improper use, please read the instructions carefully before use, and keep them properly for future reference.
- Please use this product in accordance with the instructions in the User Manual. Users are responsible for any loss or damage arising from improper use of this product.
- Do not charge if the charge port or charge cable is wet. Read this manual carefully before charging.
- Do not charge the scooter at an ambient temperature above 45° C or below 0° C.
- **WARNING:** For the purposes of recharging the battery, only use the detachable supply unit provided with this appliance. Do not use a battery charger from any other product. Keep a safe distance from the surrounding combustibles when charging.
- **WARNING:** Do not use any third-party battery or battery charger. Use only with FY0684201500 supply unit.
- **WARNING!** Keep plastic covering away from children to avoid suffocation.
- **WARNING!** Never use the product close to a water source.
- **WARNING!** Stop using the product when damaged.

Environmental Instructions

The scooter contains a rechargeable lithium-ion battery pack, and improper disposal of these batteries will cause harm to the environment. Follow the steps below to remove the batteries before disposing of the scooter and discard the batteries properly:

1. Before removing the batteries, it is better to use them up and make sure the scooter is disconnected from the power supply. Then unscrew the bottom cover of the scooter to remove it.
2. Unplug the battery connector, and then remove the batteries. Do not damage the battery case to avoid any risk of injuries.
3. Discard the removed batteries at a professional recycling facility.

2. Product Overview

Accessories



User Manual

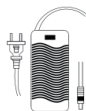

Charger



M3 MS Wrench (3mm)

Scooter

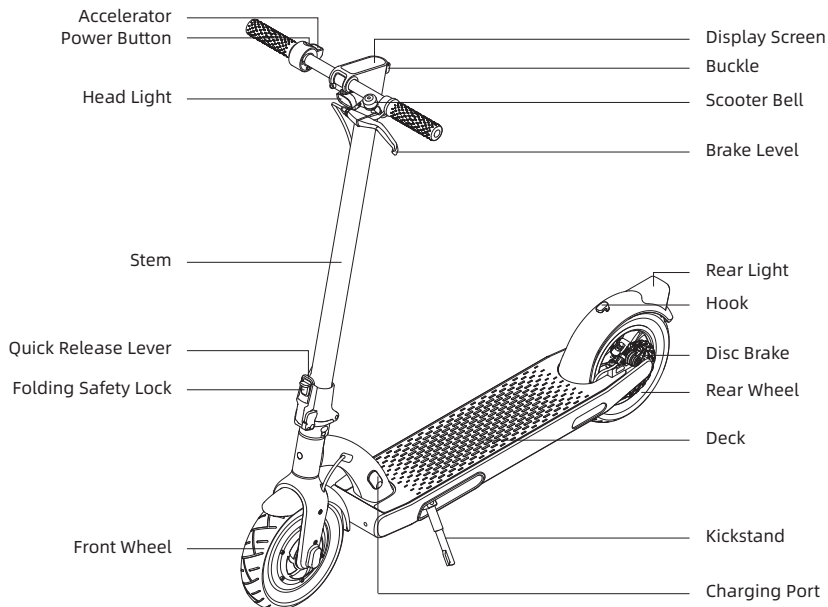



The illustrations in this manual are for reference only, the actual appearance shall be subject to actual product.

2. Product Overview

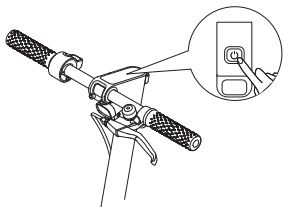
Power Button



Press and hold the button  for 3 seconds to turn the scooter on/off. When the scooter is on, press the button  to turn on/off the headlight and tail light, and press twice to cycle through the modes.

Dashboard

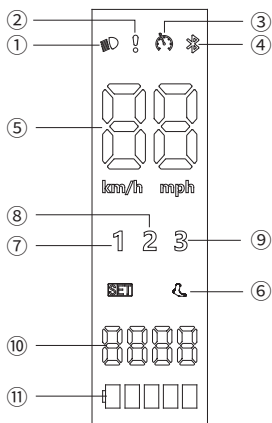

① Headlight State Indicator

② Error Notification: When the wrench icon displays red, it indicates that the scooter has an error.

③ Cruise Control: The cruise control function is disabled by default and can be enabled in the app.

④ Bluetooth: When the bluetooth icon is on, it means that the scooter has been successfully connected to the mobile device.

⑤ Speedmeter: Indicates the current speed.

⑥ Walking Mode:  is for walking mode, and its maximum speed is 6 km/h.

⑦ First Gear

⑧ Second Gear

⑨ Third Gear

⑩ Total Mileage

⑪ Battery Level: The battery power is indicated by 5 bars, each representing approximately 20 % of a full battery.

3. Precautions

Note: Before using the product, please carefully read and abide by the following important safety information.

1. This product can only be used by one person. Do not carry others at the same time while you are riding.

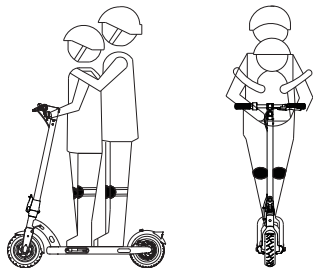

2. When riding this product, please wear a safety helmet and suitable protective devices. Do not ride barefoot, or in high-heeled shoes.

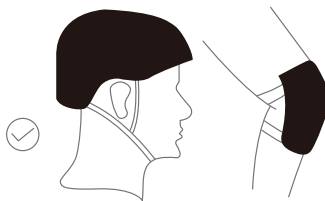

3. Do not ride this product in areas in which it is unsafe or illegal to ride, or on unsafe or off-limits roads.

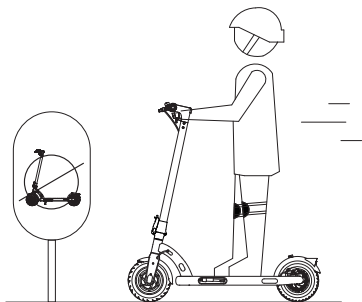

4. It is forbidden to ride this product on public roads and highways.

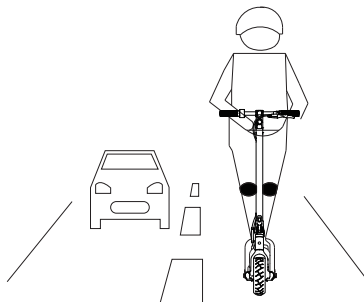

3. Precautions

5. Do not engage in any dangerous or unsafe actions during driving, such as riding with one leg or one hand. Make sure that both of your legs and hands are on the scooter at all times.

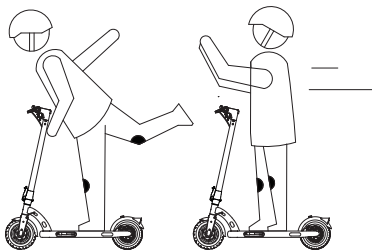

7. For your driving safety, please maintain speeds within 25 km/h while riding. Please try to avoid riding at night. If you are required to ride at night, please turn on the lights and maintain speeds of 15 km/h or less.



6. Do not attempt to ride over steps, curbs, or other obstacles that have a height of more than 3 cm. Doing so may cause the scooter to overturn and thereby cause personal injury or damage to the driver and/or the product. Any steps, curbs and/or other obstacles with a height below 3 cm should also be avoided as far as possible. Do not park the scooter on an incline.

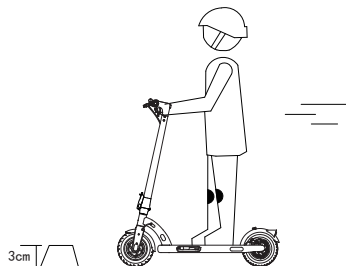

8. Do not use this product in an environment with a temperature below -10°C / 14°F .

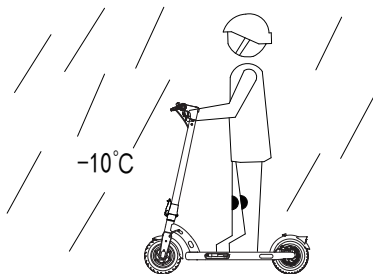

3. Precautions

9. In case of uneven roads or other poor road conditions, please slow down in time and attempt to drive slowly and carefully, or else get off and push it until better conditions are available. The scooter is a special riding product, please try riding on a flat, smooth road in optimal conditions.



10. Do not drive the scooter in snow, rain, mud, icy, or wet roads under any circumstances. Do not drive the scooter over obstacles (such as sand, loose gravel, or road blockages). Doing so may result in loss of balance or grip, and possible injury. If riding in rain is unavoidable, please keep your distance and avoid sudden braking.

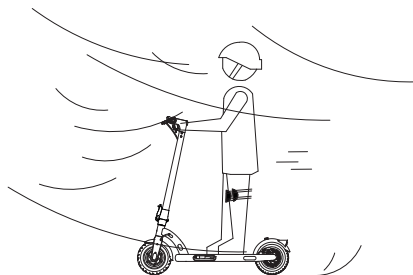

11. Do not immerse the product in water more than 4 cm / 1.57 inches deep to avoid damaging the battery of the scooter.

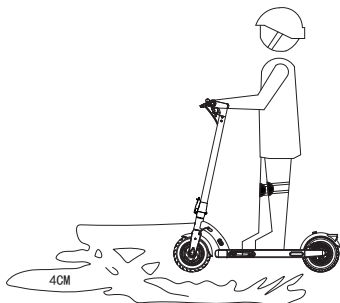

12. Do not ride if the road contains oil or ice on the surface.

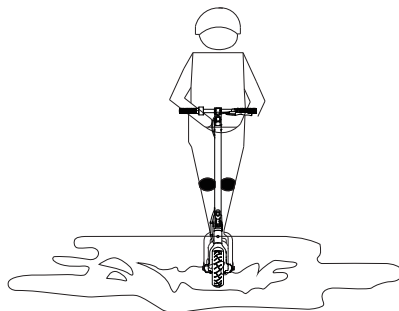

3. Precautions

Safety tips: Do not hang or place any objects on its handlebars and body while riding.

13. Do not use this product beyond the maximum load (100 kg / 220.5 lbs) as specified by this product.

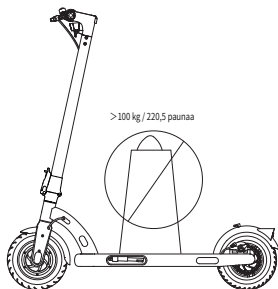

15. Users should ride safely and legally in strict accordance with local laws and regulations.

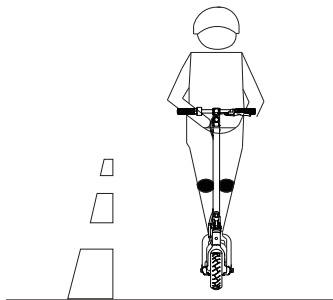

14. Please avoid using or placing this product in an environment where the temperature is above 45 °C / 113° F or below -10 °C / 14 ° F. Please do not place this product together with flammable items so as to reduce the risk fire in the event of unlikely and unfortunate circumstances.

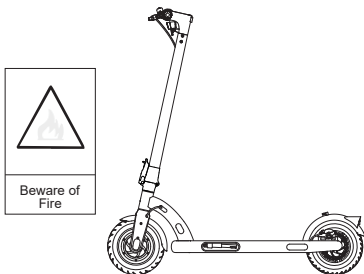

4. Assembly

1. Open the kickstand.

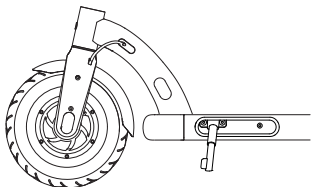

2. Lift the stem up completely until it is in an upright and locked position. Lift the folding safety lock, and push the quick-release lever inward to its end.

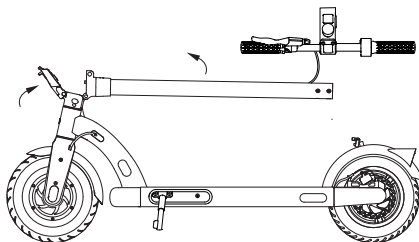

3. Install the handlebars onto the stem, making sure to install the handlebar in the correct direction.

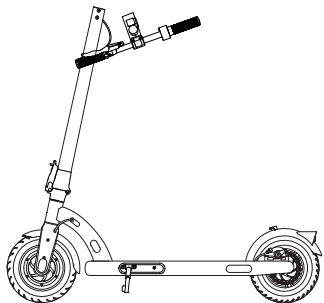

4. Pre-tighten all six screws using the included wrench. Make sure the handlebar is correctly installed before tightening the screws thoroughly.

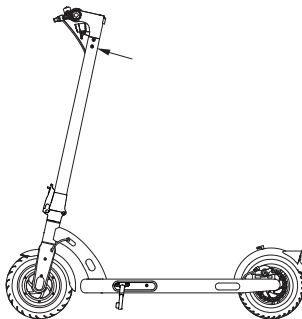

Safety tips: Before each ride, please check to ensure that the screws, folding safety lock, and other linkage parts and components are not loose.

5. Deployment Steps

1. Open the kickstand.

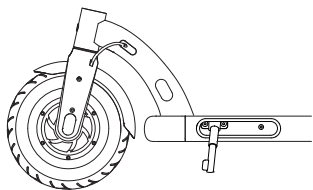

2. Pull the buckle upward to engage its release from the hook.

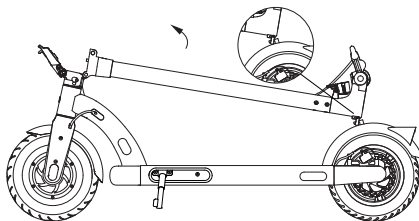

3. Raise the stem back up, lift the folding safety lock, and push the quick-release lever inward to the end.

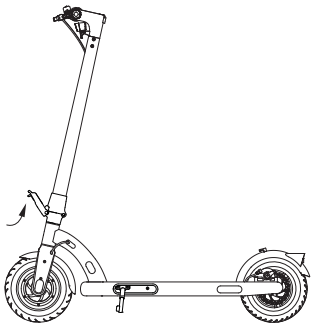

Safety Tips: When lifting the front part of the N40 scooter, NEVER put your hands between the joints as it can result in serious and painful injuries.

6. Folding Steps

The scooter **MUST** be turned off before being folded. Since the product can be folded, for your protection and safety, do not step on or turn the folding safety lock when riding.

1. Open the kickstand.

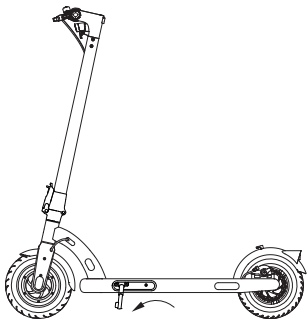

2. Hold the stem, lift the folding safety lock, and open the quick-release lever, then fold the stem.

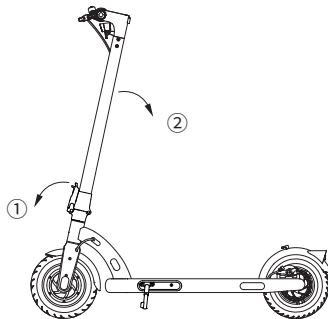

3. Align the buckle with the hook and secure them together.

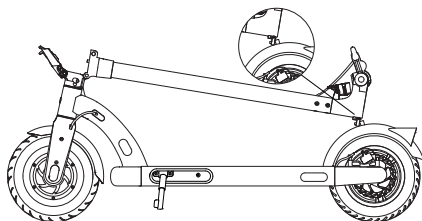

4. Fold up the kickstand to complete scooter folding process.

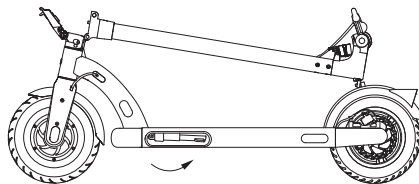

7. Carry

Hold the stem with either one hand or both hands to carry.

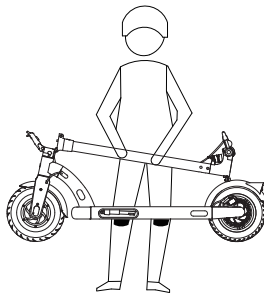
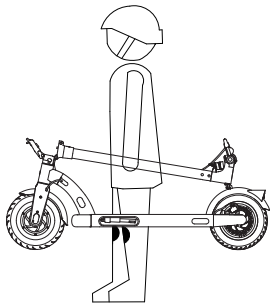

8. Charging

Note: Please always use the original charger. If damaged, please contact the manufacturer to replace.

1. Open the rubber protector plug of the charging port.
 2. Plug the charger into the charging port.
 3. Close the rubber protector plug after charging.
- The scooter is fully charged when the LED on the charger changes from red (charging) to green.

Warning!

- Do not touch the interface when charging, be careful of electric shock.
- Please check and make sure the power is off before charging.
- NEVER turn on the power when charging.
- Do not use this product when charging to avoid damages.
- It is recommended to only charge at temperatures between 0-45 °C / 32-113 ° F.
- Please keep the scooter body away from heat sources, open flames, and flammable and/or explosive gases (pressurized and liquid states).

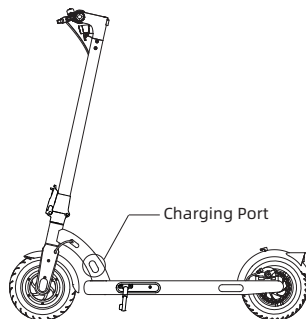

9. Correct Riding Method

1. Check the scooter thoroughly before each ride, and ride only after the folding safety lock is engaged.
2. Wear well-fitted flat heeled or athletic shoes when riding this product.
3. Please practice riding safely in an open space.
4. Keep away from vehicles and crowded areas. Please drive on the roads or areas as stipulated by local laws.
5. Safety helmet and protective equipment must always be worn while riding.
6. Rider age range should ideally be between 16 and 50 years old (inclusive).
7. You should not drive on uneven ground. If there are any obstacles, please stop riding, fold up N40, or walk across the blocked passage with product.
8. Avoid riding in rainy or snowy weather, or at night, and keep away from cars to prevent sudden stops or accidents.
9. The maximum load capacity of the product (user plus luggage) is 100 kg / 220.5 lbs.
10. The ideal height of the rider should be between 1.2 m to 2.0 m. (inclusive).
11. Do not hang or place objects on the scooter body or its handlebars.
12. This product is a personal riding product and should NEVER be used for stunt riding.
13. Users should abide by local laws and regulations.
14. It is recommended that the front and rear lights are checked before each ride.
15. Do not attempt to modify or adapt this product.
16. Never use replacement parts other than professionally produced parts provided by the original manufacturer.

Never use any replacement parts not produced by the manufacturer, nor allow repair by third-parties other than those approved by the manufacturer. You should understand that following the instructions and warnings in this manual can reduce risks, but will not eliminate all risks. Please always remember that you may be at risk of losing control, collisions, and falls while using the scooter. Whenever entering a public area, please abide by the local laws and regulations. Just like all vehicles, the faster you drive a scooter, the longer it takes to stop. On smooth ground, emergency braking may also cause the wheel to slip or the driver to fail. Therefore, it is very important to stay alert and keep a reasonably safe distance from all other people and vehicles. When driving into unfamiliar areas, always stay alert and drive at lower speeds.

Warning!

1. This product should be ridden on the roads and areas stipulated by local laws. It is forbidden to ride outside the roads and areas as stipulated by local laws. It is forbidden to ride on highways.
2. When crossing obstacles, stop riding and fold up the scooter, or slow down to pass safely.
3. When passing pedestrians, or navigating blind corners, please sound the bell to alert people of your presence.

Check the scooter before each ride, and ride only after the folding safety lock is engaged



10. Riding Instructions

Riding Preparation

1. Choose an open space suitable for riding.
2. Ride on flat and smooth roads.
3. Unfold the product according to the instructions and wear protective equipment.
4. Wear comfortable shoes that fit your feet well, yet are suitable for activity.
5. Keep away from vehicles and crowded places.
6. Protect yourself and others under all circumstances.

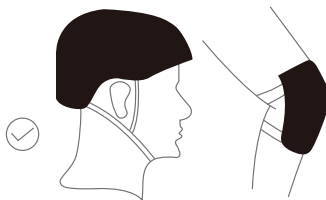

Start Riding

1. Press the power button to turn the scooter on.
2. Place one foot on the deck and the other foot on the ground.
3. Slide the scooter body forward and gently press the accelerator, the scooter will move forward slowly.
4. When riding, hold the handlebar tightly with both hands to avoid injury, or any falls due to loss of balance.
5. Once the scooter is running smoothly, move the other foot onto the pedal. When pressing the accelerator, the greater the acceleration angle applied, the faster the scooter speed.

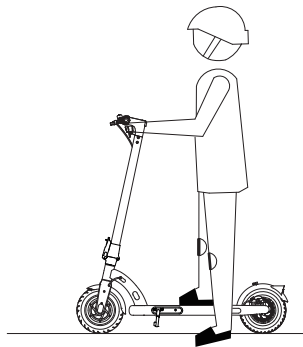

Parking

1. Under normal circumstances, if you hold the left brake handle, the scooter will power off the accelerator and brake immediately. The greater the grip angle, the greater the braking force.
2. In case of emergency, hold the left brake lever tightly to activate the front wheel electromagnetic braking and rear wheel friction braking. The rear brake disc will heat up rapidly during use. Please do not ever touch it as doing so may result in harm or burns.

11. Maintenance

Lubrication

During maintenance, add a small amount of grease or lubricant to the folding part every 6 months. Check the tightness of the screws on the scooter every 3 months and tighten any loose screws.

Battery

Please fully charge the battery before the first use of the scooter.

Charging will not damage the battery. If this product is not used for a long time, please make sure it is charged at least every 3 months.

Storage and Daily Maintenance

The scooter should always be turned off before being cleaning.

Please never leave the scooter in the hot sun or wet place for extended periods of time.

Please keep the scooter clean.

Do not clean the scooter with a high pressure hose or nozzle.

Please never scrub with corrosive soaps or solvents.

Inflate the Tire

Check the tire pressure every month, and inflate the tires if the pressure is too low. The recommended tire pressure is 35 psi.

Do not make any modifications to the N40 scooter

Please never refit or modify the scooter in any way, including the steering column and sleeve, rod, folding parts, and rear brake assembly.

Warning!

- It is recommended to check the folding device, shock absorber, wheel and axle of the scooter regularly. If there is wear, please replace them promptly.
- It is recommended that the frame and front fork are regularly checked. Long term use may lead to loosened screws. Clean and tighten the screws regularly if needed.
- Please replace any parts in case of failure, damage, or malfunction.
- When the parts exceed the expected service life, please replace them in due time.

12. Specifications

Product	Name	NAVEE Electric Scooter N40
	Model	NKP21111-A25
Dimensions	Vehicle: L x W x H (mm) ^[1]	1135 x 500 x 1172
	After Folding: L x W x H (mm)	1135 x 500 x 475
Net Weight	Vehicle Net Weight (kg)	14.5
	Load Range (kg)	25-100
Rider	Age (years)	16-50
	Body Length (cm)	120-200
	Max. Speed (km/h)	25
Assembled Electric Scooter	General Range (km) ^[2]	Approx. 40
	Max. Climbing Angle (%)	Approx. 12
	Suitable Surfaces	Cement or asphalt road, with benches of less than 1 cm or crevices narrower than 3 cm
	Operating Temperature (° C)	-10 to 55
	Storage Temperature (° C)	0 to 45
	IP Rating	IPX4
	Charging Time (h)	Approx. 7-8
	Model	FS005-01
Battery Pack	Nominal Voltage (VDC)	37
	Max. Charge Voltage (VDC)	42.5
	Rated Energy (Wh)	370
	Intelligent Battery Management System	Over-heating, short circuit, over-current, over-discharge, and over-charge protection
	Normal Charging Temperature Range (° C)	0 to 45
	Rated Capacity (Ah)	10
Wheel Motor	Rated Power (kW; W)	0.35; 350
Battery Charger	Output Power (kW; W)	0.063; 63
	Input Voltage (VAC)	100-240
	Max. Output Voltage (VDC)	42.5
	Rated Output (VDC; A)	42.0; 1.5
	Model ^[3]	FY0684201500
Tire	Front & Back Tires	10-inch pneumatic tire
Bluetooth	Frequency Band (s)	2.4000-2.4835 GHz
	Max. RF Power (dBm)	8

1. Vehicle height: From the ground to the top of the scooter.

2. General range: Measured when there is no wind and at 25° C, the scooter's fully charged to ride at a constant speed of 15 km/h on a flat surface with a load of 75 kg.

3. To recharge the battery, only use the battery charger provided in the package. Please see battery charger parameters in Specifications.

13. FAQ

When the product fails, please refer to the following methods when trying for a solution:

Problem Type	Reason	Solution
The display screen is black.	This scooter is exposed to direct sunlight or heat for a long time.	Put the scooter in a cool place for a period of time until cooled enough for use.
The value is inconsistent with the actual value.	Incorrect or missing parameter setting.	Hold down the power button to turn off and then press again to restart the scooter.
The digital display is dim.	Poor battery contact or no battery power.	Turn off the power, and then turn it on again. If the fault still exists after the battery is charged, please contact the manufacturer or dealer.
The stem becomes unstable	The screw at the joint of the stem and the folding seat is loose.	Lower the column, loosen the three screws in order to raise the column, next tighten the screws at the back of the pole, and then lower the pole and finally tighten the three previously loosened screws to correct the problem.
If the product cannot operate normally, please check whether the following checks have been completed.	a. Check that the power is on. b. Check the battery level on the display. c. Check whether the left brake lever and rear disc brake are properly in place. d. Check that all sockets and connections are properly connected. If all steps have been completed and the product still does not work properly, please contact the manufacturer or dealer.	
The controller is damaged.	Do not replace the controller without authorization. Please contact the manufacturer or dealer, do not disassemble the product without authorization.	

14. Troubleshooting

Error	Error Message	Solution
E1	Rx Communication Failure	Check whether the tail light is on, if not, replace the controller or instrument. If it is on, please check whether the wire connection between controller and instrument.
E2	Braking Error	Check the wire connection or replace the brake level.
E3	Accelerator Error	Check the wire connection or replace the accelerator.
E4	Wheel Motor Error	Check whether the wheel motor and the controller cord are well connected or replace the motor.
E5	Controller Error	Check the controller wire connection or replace the controller.
E6	Overheating Warning	Wait until the battery temperature normalizes before resuming use.

15. Certification

EU Declaration of Conformity



This device meets the EU requirements on the limitation of exposure of the general public to electromagnetic fields by way of health protection.

Hereby, Brightway Innovation Intelligent Technology (Suzhou) Co., Ltd. declares that the radio equipment type NKP21111-A25 is in compliance with Directive 2014/53/EU. The full text of the EU declaration of conformity is available at the following internet address: www.naveetech.com



Hereby, Brightway Innovation Intelligent Technology (Suzhou) Co., Ltd. declares that the radio equipment type NKP21111-A25 is in compliance with the Radio Equipment Regulations 2017, Supply of Machinery (Safety) Regulations 2008 and the Restriction of the Use of Certain Hazardous Substances in Electrical and Electronic Equipment Regulations 2012. The full text of the UK declaration of conformity is available at the following internet address: www.naveetech.com

15. Certification

European Union Compliance Statement Battery recycling information for the European Union



Batteries or packaging for batteries are labeled in accordance with European Directive 2006/66/EC and amendment 2013/56/EU concerning batteries and accumulators and waste batteries and accumulators. The Directive determines the framework for the return and recycling of used batteries and accumulators as applicable throughout the European Union. This label is applied to various batteries to indicate that the battery is not to be thrown away, but rather reclaimed upon end of life per this Directive.

In accordance with the European Directive 2006/66/EC and amendment 2013/56/EU, batteries and accumulators are labeled to indicate that they are to be collected separately and recycled at end of life. The label on the battery may also include a chemical symbol for the metal concerned in the battery (Pb for lead, Hg for mercury, and Cd for cadmium). Users of batteries and accumulators must not dispose of batteries and accumulators as unsorted municipal waste, but use the collection framework available to customers for the return, recycling, and treatment of batteries and accumulators. Customer participation is important to minimize any potential effects of batteries and accumulators on the environment and human health due to the potential presence of hazardous substances.

Before placing electrical and electronic equipment (EEE) in the waste collection stream or in waste collection facilities, the end user of equipment containing batteries and/or accumulators must remove those batteries and accumulators for separate collection.

Waste Electrical and Electronic Equipment (WEEE) Directive



All products bearing this symbol are waste electrical and electronic equipment (WEEE as in directive 2012/19/EU) which should not be mixed with unsorted household waste. Instead, you should protect human health and the environment by handing over your waste equipment to a designated collection point for the recycling of waste electrical and electronic equipment, appointed by the government or local authorities. Correct disposal and recycling will help prevent potential negative consequences to the environment and human health. Please contact the installer or local authorities for more information about the location as well as terms and conditions of such collection points.

Restriction of Hazardous Substances Directive (RoHS)

This Brightway Innovation Intelligent Technology (Suzhou) Co., Ltd. product, with included parts (cables, cords, and so on) meets the requirements of Directive 2011/65/EU on the restriction of the use of certain hazardous substances in electrical and electronic equipment ("RoHS" recast or "RoHS 2").

16. Warranty and service

If the product is within the warranty period from the date of your purchase, we will repair, replace or return it free of charge as the case may be if it is confirmed by the manufacturer or dealer that it is faulty or damaged due to quality defects under normal use. Unless otherwise specified by relevant laws, the product or component used for replacement may not be new, but nevertheless performs well and is equivalent, at least, to the original product or component in function. The warranty period is calculated from the first date of purchase of the product, subject to the invoice date. If there is no valid invoice, the warranty period shall be calculated from the date of delivery plus thirty (30) days. If the invoice date is later than the actual delivery date of the product, the warranty period shall be calculated from the actual delivery date. The repaired or replaced products shall continue to enjoy the warranty for the rest of the warranty period, but not less than thirty (30) days. For warranty application, please contact the manufacturer or distributor of the product and follow the instructions. When applying for warranty, an accurate, complete and clear valid sales invoice should be provided.

The above warranty does not apply to failure, malfunction or damage caused by: (a) misuse, abuse or improper transportation, maintenance or storage, such as but not limited to use, storage or maintenance under improper temperature, humidity or other improper environmental conditions; (b) force majeure or accidents, network or power interruption and other reasons beyond our reasonable control; (c) repair or removal without authorization from the manufacturer; (d) the way in which damage has been caused by any third party products or services shall be specified (purposes other than those for which the product has been designated or intended: (f) using the product in violation of the product instructions: (g) using the product for commercial purposes; or (h) the accumulated mileage recorded by the scooter body has exceeded 2000 km. Normal wear and tear or aging, scratches, abrasions and problems caused by the use of coatings, solvents or other chemicals during general use of the product do not fall within the scope of the warranty. If the original identification label of the product is changed or damaged, this warranty will be invalid. The integrity and completeness of the products and of the attached materials are not within the scope of the warranty.. You should inspect the products on the spot when receiving them and object immediately to any ascertained discrepancy/ies.

The above warranty statement applies to our products. This warranty grants the specific legal rights and other rights you may have according to the law. Nothing in this document affects your rights in a fashion that is not susceptible of exclusion or restriction in accordance with law.

Warranty information for the product:

Type	Warranty content	Warranty period
Controller	Controller assembly and central warehouse dashboard	12 months
Lithium battery	Lithium battery pack and protection board	12 months
Main body	Frame assembly, hub motor, front body, rear hub, brake assembly, folding assembly, vertical bar, front fork, rear fork, vertical bar rotating parts, control bus, braking line	12 months
Enclosure	Charger, brake handle, thumb accelerator	6 months

16. Warranty and service

Reminder: The following consumables delivered with the scooter upon purchase are not covered by the warranty: inner and outer tires, front lamp assembly, instrument cover, handle cover, fender, rear tail lamp, decorative cover, foot support, charging port seat, rubber plug and scooter kit. When repairing and replacing parts, do not use any replacement parts other than professional parts provided by the original manufacturer. For replacement, please contact the manufacturer.

This product is the same as any mechanical parts. The scooter can bear high stress and wear. Various materials and components (scooter's machinery, axle) may react differently to wear or fatigue. If the component have reached the expected service life, they may break suddenly, causing the risk of injury. If any problem is found, please repair and replace the parts in time. If there are cracks, scratches and discoloration in the area under high load, it indicates that the component has exceeded its service life. Please contact the manufacturer or dealer to replace the component as soon as possible.

Warranty card

When purchasing the product, we recommend that you clearly fill in the following information and affix the sales seal to protect your legitimate rights and interests:

User's information	Full name		E-mail	
	Mailing address			
	Contact number		Postal Code	
Product information	Name of the product		Sales date	
	Product model		Invoice number	
Vendor information	Name		Contact number	
	Address		Postal Code	
<p>Note:</p> <ol style="list-style-type: none"> 1. This form shall be confirmed by the seller's seal 2. For products applicable to relevant "three guarantees" regulations, this warranty card is equivalent to "three guarantees certificate": 3. The maintenance record is subject to the voucher issued by the authorized service organization. Please keep it in a safe place after applying for service. 				

1. Consignes de sécurité

IMPORTANT ! Lisez attentivement ces consignes avant d'utiliser le produit et conservez-les pour vous y référer ultérieurement.

Rendez-vous sur www.naveetech.com pour consulter l'e-manuel détaillé.

- Ce produit n'est pas destiné à être utilisé par des personnes (y compris des enfants) aux capacités physiques, sensorielles ou mentales réduites ou manquant d'expérience et de connaissances, sauf s'ils sont sous la surveillance d'une personne responsable de leur sécurité ou s'ils ont reçu des instructions sur la manière d'utiliser le produit. Les enfants doivent être surveillés pour s'assurer qu'ils ne jouent pas avec le produit.
- Ce produit est conçu pour des personnes de plus de 16 ans et aux personnes dont les capacités physiques, sensorielles ou mentales sont réduites ou qui manquent d'expérience et de connaissances, à condition qu'ils aient reçu une surveillance ou des instructions concernant l'utilisation de l'appareil en toute sécurité et qu'ils comprennent les risques encourus. Les enfants ne doivent pas jouer avec l'appareil. Le nettoyage et l'entretien par l'utilisateur ne doivent pas être effectués par des enfants sans surveillance.
- Le produit doit être utilisé uniquement avec le bloc d'alimentation fourni.
- Portez un casque et des protections des coudes et des genoux pour éviter les blessures en cas de chute. Une conduite inappropriée peut provoquer des chutes ou des accidents graves
- La trottinette doit être utilisée par une seule personne à la fois. Portez des chaussures quand vous utilisez la trottinette. N'utilisez pas la trottinette à d'autres fins que celle prévue. Cette trottinette n'est pas prévue pour effectuer des acrobaties.
- Ce produit est recommandé pour les personnes âgées de plus de 16 ans et de moins de 50 ans Les personnes pour lesquelles ce produit n'est pas adapté incluent : (1) les personnes étant sous influence de l'alcool ou de drogues, (2) les personnes étant dans l'incapacité d'entreprendre des activités physiques intenses en raison de leur santé ou de leur condition physique, (3) les personnes étant dans l'incapacité de garder leur équilibre ou ne pouvant garder leur équilibre en raison d'une déficience motrice, (4) les personnes dont le poids est supérieur à la limite autorisée pour le produit, (5) les femmes enceintes, (6) les personnes souffrant d'un handicap visuel et/ou auditif.
- Respectez les lois et réglementations locales quand vous roulez. Ne roulez pas dans les endroits interdits par les lois locales.
- Quand vous roulez dans des pays ou des régions où il n'existe aucun standard ni aucune réglementation nationale(e) pertinent(e), veuillez à suivre strictement les consignes de sécurité de ce manuel d'utilisation à l'attention des conducteurs. Brightway innovation Intelligent Technology (Suzhou) Co., Ltd. n'assumera aucune responsabilité directe ou conjointe pour les pertes matérielles, personnelles, les accidents, les litiges d'ordre juridique et autres événements préjudiciables pouvant causer des conflits d'intérêt en raison d'un non-respect des consignes d'utilisation.
- Ne roulez pas sur les voies de circulation ou les zones résidentielles où les véhicules et les piétons sont tous deux autorisés. Quand vous passez par un endroit destiné aux piétons et où ils ont la priorité, comme un passage piéton, descendez pour marcher avec la trottinette à la main.
- Ne choisissez pas pour votre première sortie des endroits où les vélos, les piétons, les animaux domestiques, les enfants ou autres obstacles et dangers potentiels peuvent survenir.
- Effectuez une inspection de base de la trottinette électrique avant chaque sortie. En cas de situation anormale, comme des pièces desserrées, une alerte de batterie faible, des pneus dégonflés ou une usure excessive des pneus, des sons étranges, des dysfonctionnements et autres situations anormales, arrêtez immédiatement de rouler et faites appel à un professionnel.
- Pour rouler en toute sécurité, vous devez voir clairement ce qui est en face de vous et être clairement visible pour les autres.

1. Consignes de sécurité

- Ne conduisez pas par mauvais temps, quand la visibilité est mauvaise ou après une activité physique intense.
- Garez toujours la trottinette avec sa béquille sur une surface plate et stable.
- La trottinette électrique est un équipement de loisir. Toutefois, quand vous pénétrez dans un lieu public, il sera considéré comme un moyen de transport et vous soumettra aux mêmes risques de sécurité éventuels que tous les autres modes de transport. Le strict respect des instructions contenues dans ce manuel vous protégera, vous et les autres.
- L'utilisateur doit se renseigner sur les limites d'utilisation de la trottinette selon la réglementation locale. Conduisez la trottinette sur les routes et dans les zones autorisées par les lois et les réglementations locales et garez-la dans les zones autorisées. La vitesse maximale de la trottinette est limitée à 25 km/h. Si les lois et les réglementations locales ont des dispositions différentes concernant la vitesse maximale autorisée, les lois et les réglementations prévalent. Veuillez respecter les règles du code de la route.
- Respectez les passages réservés aux piétons. Essayez de ne pas les surprendre quand vous roulez, particulièrement les enfants. Quand vous roulez derrière des piétons, actionnez la sonnette pour les prévenir et ralentissez pour les dépasser sur leur gauche, et maintenez votre droite en roulant lentement quand vous passez au milieu des piétons (dans les pays où les véhicules roulent à droite). Quand vous roulez au milieu des piétons, roulez le plus lentement possible ou descendez de la trottinette.
- Dans tous les cas, anticipez votre trajectoire et votre vitesse en respectant le code de la route et les réglementations sur les trottoirs et en respectant les plus vulnérables. Avertissez de votre présence quand vous approchez d'un piéton ou d'un cycliste quand vous n'êtes pas visible ou audible. Traversez aux passages piétons quand vous marchez. Traversez aux passages piétons quand vous marchez. Évitez les zones à circulation dense ou les zones bondées.
- Le fait de rouler à grande vitesse ou à une vitesse non adaptée à la situation (mauvais temps, terrain en mauvais état ou autres conditions similaires) peut conduire à une perte de stabilité ou à une perte de contrôle. Pour éviter tout risque, vous devez respecter toutes les instructions contenues dans ce manuel. Soyez prudent quand vous montez ou démontez ce produit, car il peut tomber et causer des blessures.
- La circulation en ville présente de nombreux obstacles tels que des bordures et des marches. Il est recommandé d'éviter de sauter les obstacles. Il est important d'anticiper et d'adapter votre trajectoire et votre vitesse à ceux des piétons avant de passer ces obstacles. Il est également recommandé de descendre de la trottinette quand ces obstacles deviennent dangereux en raison de leur forme, leur hauteur ou leur manque d'adhérence.
- Ne prêtez pas votre trottinette à une personne qui ne connaît pas son fonctionnement. Avant de prêter la trottinette électrique, assurez-vous que la personne a lu ce manuel et a regardé la vidéo de présentation et qu'elle a compris le fonctionnement de l'engin. Il est rappelé aux conducteurs de porter correctement les équipements de protection pour assurer leur sécurité.
- Contactez votre vendeur pour connaître des organismes de formation compétents.
- Dans tous les cas, soyez attentifs à vous-même et aux autres.
- Toute charge attachée au guidon affectera la stabilité du véhicule.
- Ne touchez pas le système de freinage pour éviter des blessures dues aux bords coupants. Le frein peut chauffer pendant l'utilisation. Ne pas le toucher après l'avoir utilisé.
- Le niveau sonore avec la pondération A est inférieur à 70 dB(A).

1. Consignes de sécurité

- Pour une meilleure expérience de conduite, il est recommandé d'effectuer une maintenance régulière du produit.
- Supprimez tout bord tranchant causé par l'usure.
- Les accessoires et les autres éléments qui ne sont pas approuvés par le fabricant ne doivent pas être utilisés.
- Contrôlez régulièrement le serrage des divers éléments vissés, en particulier les axes des roues, le système pliant, le système de direction et l'arbre de frein.
- Ne modifiez pas et ne transformez pas le véhicule, que ce soit la colonne et les manchons de direction, la potence, le mécanisme de pliage ou le frein arrière.
- Assurez-vous d'éteindre la trottinette pour le transport et de la conserver dans son emballage d'origine si possible.
- Pour éviter des blessures accidentelles telles que des chocs électriques et des incendies en raison d'une mauvaise utilisation, veuillez lire les instructions attentivement avant d'utiliser la trottinette et conservez-les soigneusement pour vous y référer ultérieurement.
- Veuillez utiliser le produit conformément aux instructions contenues dans le manuel de l'utilisateur. Les utilisateurs sont responsables de toute perte ou dommage résultant d'une mauvaise utilisation de ce produit.
- Ne chargez pas la trottinette si le port de charge ou le câble de charge est mouillé. Lisez ce manuel attentivement avant de charger.
- Ne chargez pas la trottinette par une température ambiante supérieure à 45 ° C ou inférieure à 0 ° C.
- ATTENTION : Pour recharger la batterie, utilisez uniquement le bloc d'alimentation amovible fourni avec le produit. N'utilisez pas l'adaptateur secteur d'un autre produit. Maintenez une distance de sécurité avec les combustibles à proximité quand vous chargez la batterie.
- ATTENTION : N'utilisez pas la batterie ou l'adaptateur secteur de quelqu'un d'autre. À utiliser uniquement avec le bloc d'alimentation FY0684201500.
- ATTENTION ! Gardez l'emballage plastique à distance des enfants pour éviter un risque de suffocation.
- AVERTISSEMENT ! N'utilisez jamais ce produit à proximité d'une source d'eau.
- AVERTISSEMENT ! Arrêtez d'utiliser le produit lorsqu'il est endommagé.

Consignes de recyclage

La trottinette contient un bloc batterie lithium-ion rechargeable, et une mauvaise élimination de ces batteries peut être nocive à l'environnement. Suivez les étapes ci-dessous pour retirer les batteries avant de jeter la trottinette et d'éliminer les batteries correctement :

1. Avant de retirer les batteries, il est préférable de les utiliser à fond et de s'assurer que la trottinette est déconnectée de l'alimentation. Dévissez le couvercle du dessous de la trottinette pour le retirer.
2. Débranchez le raccord de la batterie puis retirez les batteries. N'endommagez pas le boîtier de la batterie pour éviter tout risque de blessure.
3. Déposez les batteries retirées dans un établissement de recyclage spécialisé.

2. Présentation du produit

Accessoires



Manuel d'utilisation

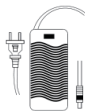

Chargeur



Clé 6 pans (3 mm)

Corps de la trottinette

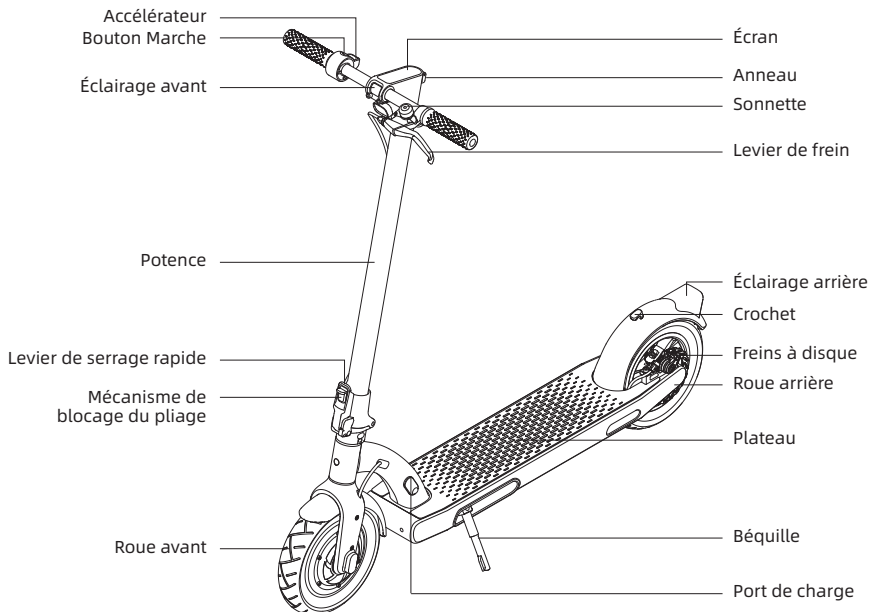

Les illustrations de ce manuel sont fournies à titre de référence uniquement, le produit reçu fait foi.

2. Présentation du produit

Bouton Marche

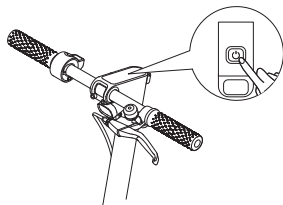





Appuyez sur le bouton  pendant 3 secondes pour allumer/éteindre la trottinette. Une fois la trottinette allumée, appuyez sur le bouton  pour allumer/éteindre l'éclairage avant et appuyez deux fois pour naviguer entre les modes.

Tableau de bord

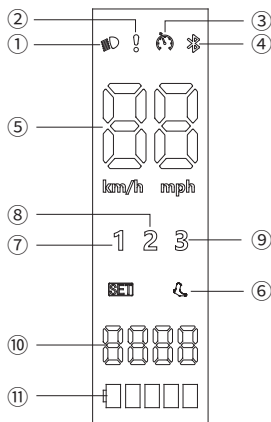

- ① Indicateur de statut de l'éclairage avant
- ② Notification d'erreur : la trottinette rencontre une erreur si l'icône de clé à molette clignote en rouge.
- ③ Contrôle de la navigation: La fonction contrôle de la navigation est désactivée par défaut et peut être activée dans l'application .
- ④ Bluetooth:  icône Bluetooth est toujours allumée, indiquant que la trottinette est bien connectée à l'appareil mobile.
- ⑤ Compteur de vitesse: Indique la vitesse actuelle.
- ⑥ Mode piéton  : lorsque ce mode est activé, la vitesse maximale est de 6 km/h.
- ⑦ Vitesse 1
- ⑧ Vitesse 2
- ⑨ Vitesse 3
- ⑩ Kilométrage total
- ⑪ Niveau de batterie : l'énergie de la batterie est indiquée avec 5 barres, chacune représentant environ 20 % d'une batterie entièrement chargée.

3. Précautions

Note : Veuillez lire attentivement et respecter les informations suivantes importantes relatives à la sécurité avant d'utiliser le produit.

1. Ce produit ne peut être utilisé que par une seule personne. Ne pas transporter d'autres personnes pendant que vous roulez.

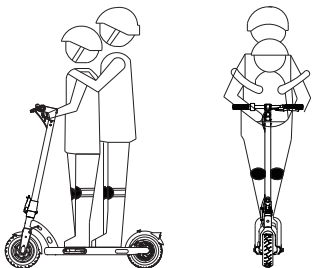

2. Quand vous utilisez ce produit, veuillez porter un casque et des dispositifs de protection adaptés. Ne restez pas pieds nus et ne portez pas de talons hauts.

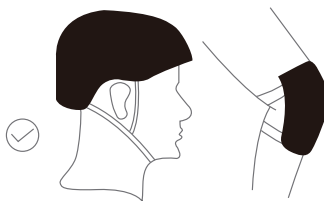

3. N'utilisez pas ce produit dans des zones ou sur des routes dangereuses ou interdites.

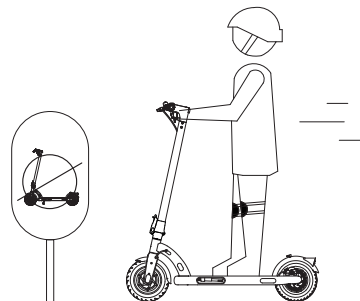

4. Il est interdit d'utiliser ce produit sur les routes publiques, les routes réservées aux véhicules motorisés et les autoroutes.

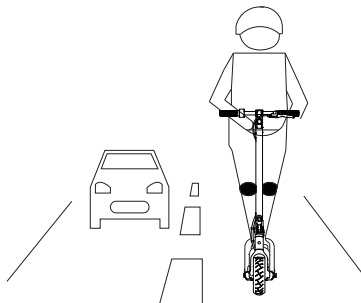

3. Précautions

5. N'adoptez pas d'attitude dangereuse pendant l'utilisation du produit, telle que rouler avec une seule jambe ou une seule main. Veillez à garder les jambes et les mains sur la trottinette en permanence.

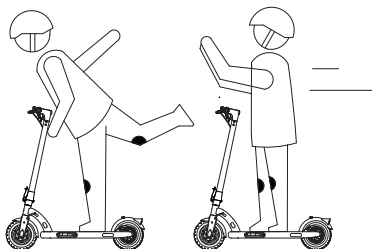

7. Pour votre sécurité, roulez à une vitesse inférieure à 25 km/h. Évitez de rouler de nuit. Si vous devez rouler de nuit, allumez les éclairages et maintenez une vitesse maximale de 15 km/h.



6. N'essayez pas de rouler sur des marches, des bordures ou tout autre obstacle d'une hauteur supérieure à 3 cm. Cela pourrait renverser la trottinette et provoquer des blessures et/ou des dégâts matériels. Les marches, bordures et/ou tout autre obstacle d'une hauteur inférieure à 3 cm devraient également être évités dans la mesure du possible. Ne garez pas la trottinette sur un terrain en pente.

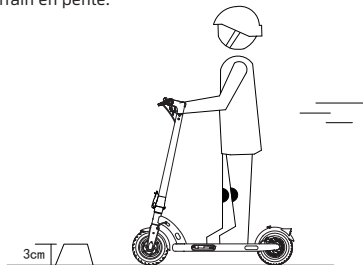

8. N'utilisez pas ce produit par une température inférieure à -10°C / 14°F .

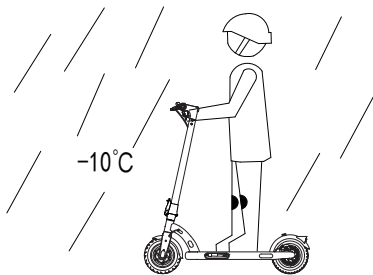

3. Précautions

9. Si les routes sont irrégulières ou en mauvais état, ralentissez et veillez à rouler lentement et prudemment, ou descendez de la trottinette et poussez-la jusqu'à ce que le terrain soit en meilleur état. La trottinette est un engin roulant spécial, veuillez l'utiliser sur terrain plat et lisse et dans des conditions optimales.

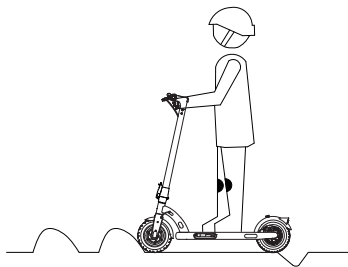

11. Ne roulez pas dans une eau d'une profondeur supérieure à 4 cm / 1,57" pour éviter d'endommager la batterie du scooter.

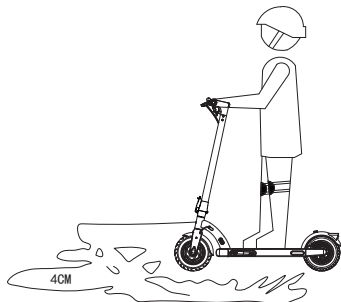

10. Ne conduisez jamais la trottinette dans la neige, sous la pluie, dans la boue, sur route verglacée ou mouillée. Ne roulez pas avec la trottinette sur des obstacles (sable, gravier ou balises d'obstacle). Vous risquez de perdre l'équilibre ou de perdre prise et de vous blesser. Si vous ne pouvez pas éviter de rouler sous la pluie, gardez vos distances et évitez les freinages brusques.

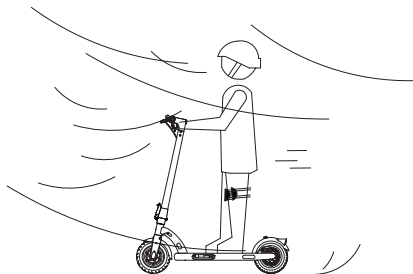

12. Ne roulez pas sur un terrain dont la surface est grasse ou glacée.

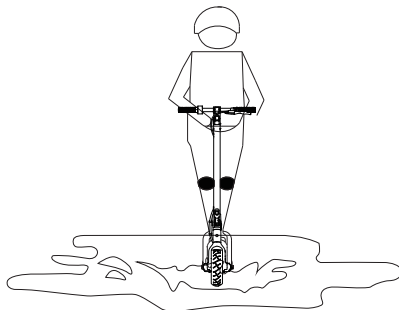

3. Précautions

Astuce de sécurité : n'accrochez pas et ne posez pas d'objets sur le guidon et le corps de la trottinette quand vous roulez.

13. N'utilisez pas ce produit au-delà de la charge maximale (100 kg/220,5 lbs) spécifiée pour ce produit.

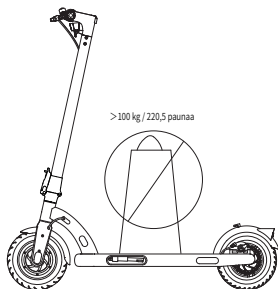

15. Les utilisateurs doivent rouler prudemment et en respectant les lois et réglementations locales.

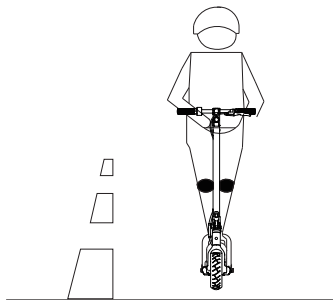

14. Évitez d'utiliser ou de poser ce produit dans un endroit où la température est supérieure à 45 °C/113 °F ou inférieure à -10 °C/14 °F. Ne posez pas ce produit à proximité d'objets inflammables pour éviter un risque d'incendie dans des cas exceptionnels.

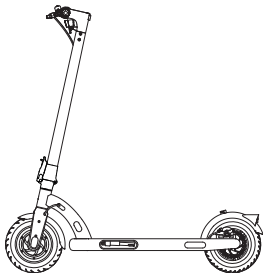

4. Montage

1. Dépliez la béquille.

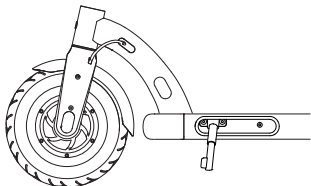

3. Installez les poignées sur la potence, assurez-vous d'installer le guidon dans le bon sens.

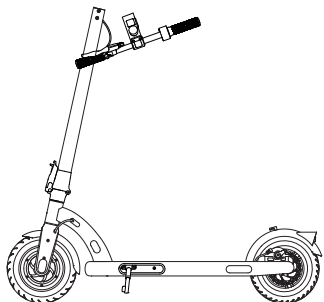

2. Soulevez la potence complètement jusqu'à ce qu'elle soit en position verticale et verrouillée. Soulevez le blocage du mécanisme de pliage et poussez le levier de serrage rapide à fond vers l'intérieur.

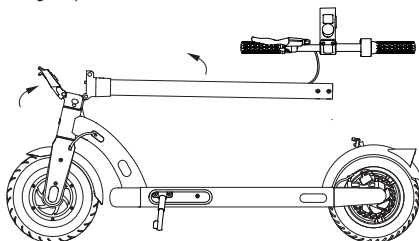

4. Présérrez les six vis à l'aide de la clé fournie. Assurez-vous que le guidon est correctement installé avant de serrer les vis à fond.

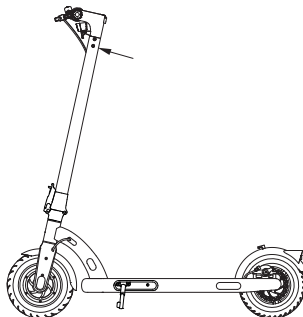

Astuce de sécurité : avant chaque sortie, contrôlez la trottinette pour vous assurer que les vis, le mécanisme de blocage du pliage et les autres pièces et composants de liaison ne sont pas desserrés.

5. Étapes du dépliage

1. Dépliez la béquille.

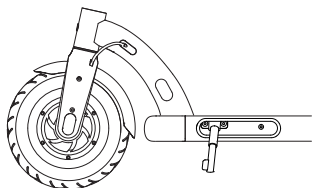

2. Poussez l'anneau vers le haut pour le détacher du crochet.

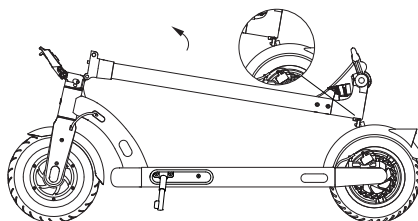

3. Relevez la potence, soulevez le mécanisme de blocage du pliage et poussez le levier de serrage rapide à fond vers l'intérieur.



Astuces de sécurité : Quand vous soulevez la partie avant de la trottinette N40, ne mettez JAMAIS vos mains au niveau des jonctions pour ne pas vous blesser.

6. Étapes du pliage

La trottinette DOIT être éteinte avant d'être pliée. Pour éviter que le produit ne se replie, pour votre protection et votre sécurité, n'appuyez pas sur le mécanisme de blocage du pliage pendant que vous roulez.

1. Dépliez la béquille.

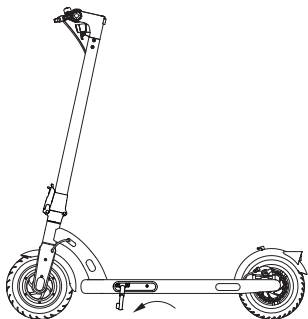

2. Maintenez la potence, soulevez le mécanisme de blocage du pliage et soulevez le levier de serrage rapide, puis repliez la potence.

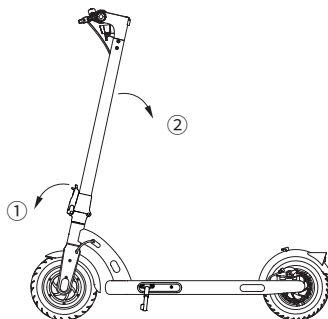

3. Alignez l'anneau avec le crochet et accrochez-les ensemble.

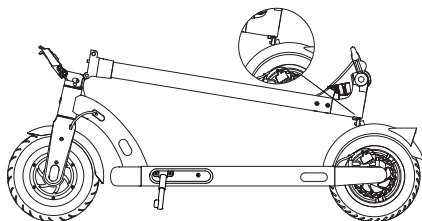

4. Repliez la béquille pour terminer le pliage complet de la trottinette.

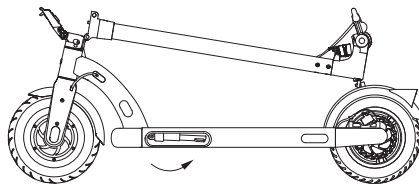

7. Transport

Portez la trottinette par la potence avec une main ou deux mains.

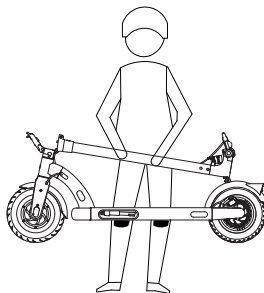
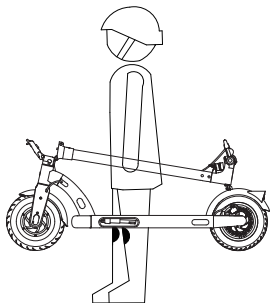

8. Mise en charge

Note : Utilisez toujours le chargeur d'origine. S'il est endommagé, veuillez contacter le fabricant pour le remplacer.

1. Enlevez la protection en caoutchouc du port de charge.
 2. Branchez le chargeur au port de charge.
 3. Remettez la protection en caoutchouc quand la charge est terminée.
- La trottinette est complètement chargée quand la LED du chargeur passe au rouge.

Attention !

- Ne touchez pas l'interface quand la trottinette est en charge pour éviter les chocs électriques.
- Vérifiez que la trottinette est éteinte avant de la charger.
- N'allumez JAMAIS la trottinette quand elle est en train de charger.
- N'utilisez pas ce produit quand il est en charge pour éviter de l'endommager.
- Il est recommandé de mettre la trottinette en charge par une température située entre 0 et 45 ° C/32 et 113 ° F.
- Tenez le corps de la trottinette à distance des sources de chaleur, des flammes ouvertes et des gaz inflammables et/ou explosifs (état comprimé ou liquide).



9. Bonnes pratiques

1. Contrôlez soigneusement la trottinette avant chaque sortie et roulez seulement après avoir bloqué le mécanisme de pliage.
2. Portez des chaussures bien ajustées à talon plat ou des chaussures de sport quand vous utilisez ce produit.
3. Conduisez prudemment dans un espace ouvert.
4. Restez à l'écart des véhicules et des zones fréquentées.
5. Conduisez sur les routes ou les zones indiquées par les lois locales.
6. L'âge du conducteur devrait se situer entre 16 et 50 ans (inclus).
7. Vous ne devez pas conduire sur un terrain irrégulier. En cas d'obstacles, arrêtez de rouler, pliez la N40 ou marchez sur la distance du passage bloqué en poussant le produit à la main.

Contrôlez la trottinette avant chaque sortie et roulez uniquement après avoir bloqué le mécanisme de pliage.

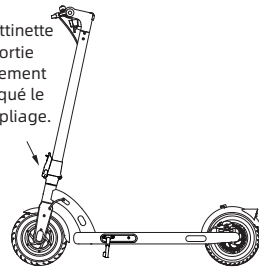

8. Évitez de rouler par temps de pluie ou de neige, ou de nuit, et restez à distances des voitures pour éviter des arrêts brusques ou des accidents.
9. La capacité de charge maximale du produit (utilisateur plus bagage) est de 100 kg/220,5 lbs.
10. La taille idéale du conducteur se situe entre 1,2 m et 2,0 m (inclus).
11. N'accrochez pas et ne placez pas d'objets sur le corps ou le guidon de la trottinette.
12. Ce produit est un engin roulant individuel et ne doit JAMAIS être utilisé pour des effectuer des figures acrobatiques.
13. Les utilisateurs doivent respecter les lois et réglementations locales.
14. Il est recommandé de contrôler les éclairages avant et arrière avant chaque sortie.
15. N'essayez pas de modifier ou d'adapter ce produit.
16. N'utilisez jamais de pièces détachées autres que les pièces fabriquées par le fabricant d'origine.

N'utilisez jamais de pièces détachées autres que celles fabriquées par le fabricant, et ne faites jamais réparer le produit pas un tiers autre que ceux approuvés par le fabricant. Vous devez comprendre que le respect des instructions et mises en garde contenues dans ce manuel peut réduire les risques mais ne peut pas éliminer tous les risques. N'oubliez jamais qu'il y a toujours un risque de perte de contrôle, de collision et de chute quand vous utilisez la trottinette. Quand vous pénétrez dans une zone publique, respectez les lois et réglementations locales. Comme avec tous les véhicules, plus vous roulez vite, plus il vous faut du temps pour freiner. Sur terrain lisse, le freinage d'urgence peut aussi faire dérapé la roue ou faire tomber le conducteur. Il est donc très important de rester concentré et de conserver une distance de sécurité raisonnable avec les passants et les véhicules. Quand vous conduisez dans des endroits avec lesquels vous n'êtes pas familiers, restez toujours concentré et conduisez à vitesse réduite.

Attention !

1. Ce produit doit être utilisé uniquement sur les routes et dans les zones indiquées par les lois locales. Il est interdit de rouler en dehors de ces routes et de ces zones. Il est interdit de rouler sur les autoroutes.
2. Quand vous rencontrez des obstacles, arrêtez de rouler et repliez la trottinette, ou ralentissez pour passer en toute sécurité.
3. Quand vous croisez des piétons ou que vous circulez dans un angle mort, actionnez la sonnette pour alerter de votre présence.

10. Consignes de conduite

Préparation à la conduite

1. Choisissez un espace ouvert adapté à la conduite.
2. Roulez sur des routes plates et lisses.
3. Dépliez le produit en suivant les instructions et portez un équipement de protection.
4. Portez des chaussures confortables bien ajustées à vos pieds et adaptées à cette activité.
5. Restez à distance des véhicules et des endroits très fréquentés.
6. Protégez-vous et protégez les autres en toutes circonstances.

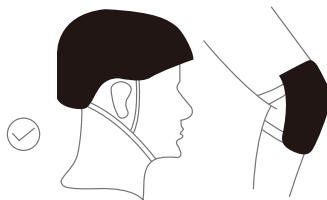

Commencer à rouler

1. Appuyez sur le bouton Marche pour allumer la trottinette.
 2. Placez un pied sur le plateau et l'autre pied sur le sol.
 3. Faites avancer le corps de la trottinette et appuyez doucement sur l'accélérateur pour la faire avancer lentement.
 4. Quand vous roulez, tenez le guidon fermement avec les deux mains pour éviter de vous blesser ou de perdre l'équilibre et de tomber.
 5. Une fois que la trottinette est lancée, mettez l'autre pied sur la pédale.
- Quand vous appuyez sur l'accélérateur, plus l'angle d'accélération appliqué est élevé, plus la trottinette avance vite.

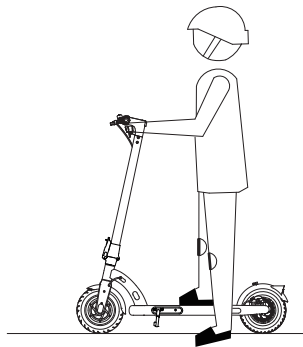

Stationnement

1. En conditions normales, si vous maintenez la poignée de frein gauche, la trottinette désactive l'accélérateur et freine immédiatement. Plus l'angle de la poignée est grand, plus la force de freinage est importante.
2. En cas d'urgence, serrez très fort le levier du frein gauche pour activer le freinage électromagnétique de la roue avant et le freinage à friction de la roue arrière. Le disque du frein avant chauffe rapidement pendant l'utilisation. Ne le touchez pas, pour éviter des blessures ou des brûlures.

11. Entretien et maintenance

Lubrification

Pendant l'entretien, ajoutez une petite quantité de graisse ou de lubrifiant à la partie pliante tous les 6 mois. Vérifiez le serrage des vis de la trottinette tous les 3 mois et resserrez les vis desserrées.

Batterie

Chargez la batterie complètement avant la première utilisation de la trottinette.

La charge n'endommagera pas la batterie. Si ce produit n'est pas utilisé pendant longtemps, veillez à recharger la batterie au moins tous les 3 mois.

Stockage et entretien quotidien

La trottinette doit toujours être éteinte avant d'être nettoyée.

Ne laissez jamais la trottinette en plein soleil ou dans un endroit humide pendant une période prolongée.

Gardez la trottinette en bon état de propreté.

Ne nettoyez pas la trottinette avec un tuyau ou une buse haute pression.

Ne grattez jamais la trottinette avec des savons ou des solvants corrosifs.

Gonflage des pneus

Vérifiez la pression des pneus tous les mois, et gonflez les pneus si la pression est trop basse. La pression recommandée pour les pneus est de 35 psi.

N'apportez pas de modifications à la trottinette N40

Ne rééquipez et ne modifiez jamais la trottinette de quelque façon que ce soit, y compris la colonne et les manchons de direction, la tige, les pièces pliantes et l'ensemble du freinage arrière.

Attention !

- Il est recommandé de contrôler régulièrement le dispositif pliant, l'amortisseur, la roue et l'axe de la trottinette. En cas d'usure, remplacez rapidement les pièces.
- Il est recommandé de contrôler régulièrement le cadre et la fourche avant. Une utilisation à long terme peut causer un desserrage des vis. Nettoyez et resserrez les vis régulièrement le cas échéant.
- Remplacez toute pièce en cas de panne, dommage ou dysfonctionnement.
- Remplacez les pièces quand elles arrivent en fin de leur durée de vie.

12. Caractéristiques

Produit	Nom	NAVEE Electric Scooter N40
	Modèle	NKP21111-A25
Dimensions	Véhicule : L x l x H (mm) ¹⁾	1135 x 500 x 1172
	Après pliage : L x l x H (mm)	1135 x 500 x 475
Poids net	Poids net du véhicule (kg)	14,5
Utilisateur	Plage de charge (kg)	25-100
	Âge (années)	16 à 50
	Taille (cm)	120 à 200
Trottinette électrique assemblée	Vitesse maximale (km/h)	25
	Plage générale (km) ²⁾	Environ 40
	Angle maximum de montée(%)	Environ 12
	Surfaces adaptées	Route revêtu en ciment et d'asphalte, avec des bermes inférieures à 1 cm ou des crevasses inférieures à 3 cm.
	Température de fonctionnement (° C)	-10 à 55
	Température de stockage (° C)	0 à 45
	Indice de protection (IP)	IPX4
	Temps de charge (h)	Environ 7-8
Bloc de batterie	Modèle	FS005-01
	Tension nominale (VCC)	37
	Tension d'entrée maximale(VCC)	42,5
	Énergie nominale (Wh)	370
	Système intelligent de gestion de batterie	Surchauffe, court-circuit, surintensité, surcharge et protection contre la surcharge.
	Plage de températures de charge normales (° C)	0 à 45
Moteur-roue	Capacité nominale (Ah)	10
	Puissance nominale (kW ; W)	0,35; 350
Chargeur de batterie	Puissance de sortie (kW ; W)	0.063; 63
	Tension d'entrée (VCA)	100 à 240
	Tension de sortie maximale(VCC)	42,5
	Puissance de sortie nominale (VCC ; A)	42,0; 1,5
Pneu	Modèle ³⁾	FY0684201500
	Pneus avant et arrière	Pneu 10 pouces
Bluetooth	Bande de fréquences (s)	2,4000 à 2,4835 GHz
	Puissance d'émission maximale (dBm)	8

1. Hauteur du véhicule : depuis le sol jusqu'en haut de la trottinette.

2. Plage générale : mesurée à 25 ° C lorsqu'il n'y a pas de vent, la trottinette entièrement chargée et roulant à une vitesse régulière de 15 km/h sur une surface plane avec une charge de 75 kg.

3. Ne rechargez la batterie qu'avec le chargeur fourni dans l'emballage. Consultez les paramètres du chargeur de batterie dans la section Caractéristiques.

13. FAQ

En cas de panne du produit, référez-vous aux méthodes ci-dessous pour trouver une solution :

Type de problème	Raison	Solution
L'écran est noir.	La trottinette a été en plein soleil ou exposée à la chaleur pendant un long moment.	Placez la trottinette dans un endroit frais pendant quelque temps pour qu'elle refroidisse assez avant de l'utiliser.
La valeur ne correspond pas à la valeur réelle.	Paramétrage incorrect ou manquant.	Appuyez sur le bouton Marche pour éteindre la trottinette et appuyez à nouveau pour la redémarrer.
L'affichage numérique est peu visible.	Mauvais contact de la batterie ou pas de batterie.	éteignez la trottinette puis rallumez-la. Si le défaut persiste une fois la batterie rechargée, contactez le fabricant ou le revendeur.
La potence devient instable.	La vis à la jonction entre la potence et le mécanisme de pliage est desserrée.	Abaissez la colonne, desserrez les trois vis pour soulever la colonne, puis serrez les vis à l'arrière de la tige, puis abaissez le pole et enfin serrez les trois vis précédemment desserrées pour corriger le problème.
Si le produit ne fonctionne pas normalement, contrôlez les points suivants.	<p>a. Vérifiez que la trottinette est bien allumée.</p> <p>b. Vérifiez le niveau de batterie sur l'écran.</p> <p>c. Vérifiez que le levier du frein gauche et le frein à disque arrière sont bien en place.</p> <p>d. Vérifiez que toutes les prises et connexions sont bien reliées.</p> <p>Si toutes ces étapes ont été vérifiées et que le produit ne fonctionne toujours pas correctement, contactez le fabricant ou le revendeur.</p>	
Le contrôleur est endommagé. Ne remplacez pas le contrôleur par vous-même.	Contactez le fabricant ou le revendeur, ne démontez pas le produit par vous-même.	

14. Dépannage

Erreur	Message d'erreur	Solution
E1	Problème de communication Rx	Vérifiez que le feu arrière est allumé, si ce n'est pas le cas, remplacez le contrôleur ou l'instrument. S'il est allumé, vérifiez que la connexion des fils entre le contrôleur et l'instrument est adéquate.
E2	Erreur freinage	Vérifiez la connexion du fil ou remplacez le niveau de freinage.
E3	Erreur Poignée	Vérifiez la connexion du fil ou remplacez la pédale d'accélérateur.
E4	Wheel Motor Error	Vérifiez que le moteur de la roue et le câble du contrôleur sont bien connectés ou remplacez le moteur.
E5	Erreur Régulateur	Vérifiez la connexion des fils du contrôleur ou remplacez le contrôleur.
E6	Alerte de surchauffe	Laissez la température de la batterie revenir à la normale avant de reprendre l'utilisation.

15. Certifications

Directive relative à la limitation de Utilisation de certaines substances dangereuses (RoHS)

Ce produit Brightway Innovation Intelligent Technology (Suzhou) Co., Ltd., et ses pièces incluses (câbles, cordon, etc.), répondent aux exigences de la directive 2011/65/UE relative à la limitation de l'utilisation de certaines substances dangereuses dans les équipements électriques et électroniques (« Refonte de la directive RoHS » ou « RoHS 2 »).

Déclaration de conformité pour l'Union européenne



Cet équipement répond aux exigences relatives à la limitation de l'exposition du public aux champs électromagnétiques dans le cadre de la protection de la santé.

Par la présente, Brightway Innovation Intelligent Technology (Suzhou) Co., Ltd. déclare que cet équipement radio de type NKP21111-A25 est conforme à la Directive européenne 2014/53/UE. L'intégralité de la déclaration de conformité pour l'UE est disponible à l'adresse suivante : www.naveetech.com

15. Certifications

Déclaration UE de conformité

Informations sur recyclage des batteries pour l'Union européenne



Les batteries et l'emballage pour les batteries sont étiquetés conformément à la directive européenne 2006/66/CE et à l'amendement 2013/56/UE relatifs aux batteries et accumulateurs, ainsi qu'aux batteries et aux accumulateurs usagés. La directive détermine le cadre pour le retour et le recyclage des batteries et accumulateurs usagés, applicable pour toute l'Union européenne. Cette étiquette est appliquée sur différentes batteries pour indiquer qu'elles ne doivent pas être jetées, mais qu'elles doivent être recyclées au terme de sa durée de vie utile selon cette directive.

Conformément à la directive européenne 2006/66/CE et à l'amendement 2013/56/UE, les batteries et les accumulateurs sont étiquetés pour indiquer qu'ils doivent être collectés séparément et recyclés au terme de leur durée de vie utile. L'étiquette de la batterie peut également comprendre un symbole chimique pour le métal concerné dans la fabrication de la batterie (Pb pour le plomb, Hg pour le mercure et Cd pour le cadmium). Les utilisateurs de batteries et d'accumulateurs ne doivent pas les jeter comme des déchets ménagers non triés, mais doivent utiliser la structure disponible pour le renvoi, le recyclage, et le traitement des batteries et des accumulateurs. La participation du client est indispensable pour réduire au minimum les effets des batteries et des accumulateurs sur l'environnement et la santé humaine en raison de la présence éventuelle de produits dangereux.

Avant de déposer les équipements électriques et électroniques (EEE) dans les installations de collecte des déchets, l'utilisateur final des équipements comprenant des batteries ou des accumulateurs doit retirer ces derniers pour une collecte séparée.

Directive relative aux déchets d'équipements électriques et électroniques (DEEE)



Tous les produits portant ce symbole deviennent des déchets d'équipements électriques et électroniques (DEEE dans la Directive européenne 2012/19/UE) qui ne doivent pas être mélangés aux déchets ménagers non triés. Vous devez contribuer à la protection de l'environnement et de la santé humaine en apportant l'équipement usagé à un point de collecte dédié au recyclage des équipements électriques et électroniques, agréé par le gouvernement ou les autorités locales. Le recyclage et la destruction appropriés permettront d'éviter tout impact potentiellement négatif sur l'environnement et la santé humaine.

Contactez l'installateur ou les autorités locales pour obtenir plus d'informations concernant l'emplacement ainsi que les conditions d'utilisation de ce type de point de collecte.

16. Garantie et service

Si le produit est sous garantie à partir de la date d'achat, nous le réparerons, le remplacerons ou le retournerons gratuitement si le fabricant ou le vendeur certifie que le produit est défectueux ou endommagé en raison de défauts de qualité dans des conditions normales d'utilisation. Sauf exigence contraire de la loi applicable, le produit ou le composant utilisé pour le remplacement peut ne pas être neuf, mais peut néanmoins être en bon état de fonctionnement et avoir des performances au moins équivalentes à celles du produit ou du composant d'origine. La période de garantie est calculée à partir de la première date d'achat du produit, en tenant compte de la date de la facture. En l'absence d'une facture valide, la période de garantie est calculée à partir de la date de livraison plus trente (30) jours. Si la date de facturation est postérieure à la date de livraison effective du produit, la période de garantie sera calculée à partir de la date de livraison effective. Les produits réparés ou remplacés sont garantis jusqu'à la fin de la période de garantie, mais pas moins de trente (30) jours. Pour faire valoir la garantie, veuillez contacter le fabricant ou le distributeur du produit et suivre les instructions. Une facture de vente valide, précise, complète et claire doit être présentée lors de la demande de garantie.

La garantie ci-dessus ne s'applique pas aux défauts, dysfonctionnements ou dommages causés par : (a) une mauvaise utilisation, un abus ou un transport, un entretien ou un stockage inappropriés, tels que, mais sans s'y limiter, l'utilisation, le stockage ou l'entretien à une température, une humidité ou d'autres conditions environnementales inappropriées; (b) des catastrophes naturelles ou des accidents, une interruption du réseau ou de l'alimentation électrique et d'autres causes indépendantes de notre volonté ; (c) la réparation ou la dépose sans l'autorisation du fabricant; (d) la manière dont les dommages ont été causés par des produits ou des services tiers est déterminée (à des fins autres que celles pour lesquelles le produit a été spécifié ou destiné : (f) l'utilisation du produit en violation des instructions d'utilisation du produit ; (g) l'utilisation du produit à des fins commerciales; ou (h) le kilométrage total enregistré par l'autorité du scooter a dépassé 2 000 km. L'usure normale ou le vieillissement, les rayures, les éraflures et les problèmes causés par l'utilisation de revêtements, de solvants ou d'autres produits chimiques pendant l'utilisation générale du produit ne sont pas couverts par la garantie. Si l'étiquette d'identification originale du produit est altérée ou endommagée, cette garantie ne s'applique pas. L'intégrité et l'exhaustivité des produits et du matériel d'accompagnement ne sont pas couvertes par cette garantie. Vous devez inspecter les produits sur place dès leur réception et signaler immédiatement toute anomalie ou non-conformité constatée.

La déclaration de garantie ci-dessus s'applique à nos produits. Cette garantie vous donne des droits statutaires spécifiques et d'autres droits que vous pouvez avoir en vertu de la loi. Aucune disposition du présent document n'affecte vos droits d'une manière qui ne peut être exclue ou limitée par la loi.

Informations sur la garantie du produit:

Type	Contenu de la garantie	Période de garantie
Contrôleur	Ensemble de contrôle et tableau de bord de stockage central	12 mois
Batterie au lithium	Batterie au lithium et plaque de protection	12 mois
Corps principal	Assemblage du cadre, moteur du moyeu, boîtier avant, moyeu arrière, assemblage du frein, assemblage du pliage, barre verticale, fourche avant, fourche arrière, barre verticale pièces rotatives, guide de direction, ligne de frein	12 mois
Logement	Chargeur, levier de frein, levier d'accélérateur à pouce	6 mois

16. Garantie et service

Remarque : les consommables suivants fournis avec le scooter au moment de l'achat ne sont pas couverts par la garantie : pneus intérieurs et extérieurs, ensemble de feux avant, cache-instruments, cache-poignées, garde-boue, feu arrière, cache décoratif, repose-pieds, siège chargeur, bouchon en caoutchouc et kit scooter. Lors de la réparation et du remplacement des pièces, n'utilisez pas de pièces de rechange autres que les pièces professionnelles fournies par le fabricant d'origine. Veuillez contacter le fabricant pour un remplacement.

Ce produit est identique à toutes les pièces mécaniques. Le scooter peut supporter des charges et une usure importantes. Les différents matériaux et composants (scooter, essieu) peuvent réagir différemment à l'usure ou à la fatigue. Si les composants ont atteint leur durée de vie, ils peuvent se briser soudainement, entraînant un risque de blessure. Si vous trouvez un problème, réparez et remplacez les pièces à temps. Si des fissures, des rayures et des décolorations apparaissent dans la zone soumise à une forte charge, cela signifie que la durée de vie du composant a été dépassée. Contactez le fabricant ou le revendeur pour remplacer le composant dès que possible.

Carte de garantie

Lorsque vous achetez le produit, nous vous recommandons de remplir clairement les informations suivantes et d'apposer le sceau de vente afin de protéger vos droits et intérêts légaux :

Informations sur l'utilisateur	Nom complet		Adresse électronique	
	Adresse postale			
	Numéro de contact		Code postal	
Informations sur le produit	Nom du produit		Date de la vente	
	Modèle de produit		Numéro de facture	
Détails du vendeur	Nom		Numéro de contact	
	Adresse		Code postal	
Remarques : (1) Ce formulaire doit être revêtu du cachet du vendeur. (2) Pour les produits soumis à la réglementation des "trois garanties", cette carte de garantie équivaut à un "certificat de trois garanties" : (3) Le carnet d'entretien doit faire l'objet d'un justificatif délivré par un organisme de service agréé. Veuillez le conserver en lieu sûr après avoir demandé le service.				

1. Sicherheitshinweise

WICHTIG! Bitte lesen Sie das Handbuch sorgfältig durch, bevor Sie das Produkt benutzen, und bewahren Sie es zum späteren Nachschlagen auf.

Ein ausführliches elektronisches Handbuch finden Sie unter www.naveetech.com

- Dieses Gerät ist nicht für Personen (einschließlich Kinder) mit eingeschränkten physischen, sensorischen oder geistigen Fähigkeiten oder mangelnder Erfahrung und Kenntnis bestimmt, es sei denn, sie werden von einer für ihre Sicherheit zuständige Person beaufsichtigt oder erhalten von ihr Anweisungen zum Gebrauch des Geräts. Kinder sollten beaufsichtigt werden, damit sie nicht mit dem Gerät spielen.
- Dieses Gerät ist für Personen über 16 Jahren und auch Personen mit eingeschränkten körperlichen, sensorischen oder geistigen Fähigkeiten oder mangelnder Erfahrung und Kenntnis bestimmt, wenn sie von einer für ihre Sicherheit zuständigen Person beaufsichtigt oder in die sichere Verwendung des Geräts eingewiesen wurden und die damit verbundenen Gefahren verstehen. Kinder dürfen nicht mit dem Gerät spielen. Reinigungs- und Wartungsarbeiten dürfen von Kindern nur unter Aufsicht durchgeführt werden.
- Das Gerät darf nur mit dem mitgelieferten Netzgerät verwendet werden.
- Tragen Sie einen Helm, Ellbogen- und Knieschützer, um Verletzungen im Falle eines Sturzes zu vermeiden. Unsachgemäßes Fahren kann zu Stürzen oder schweren Unfällen führen.
- Der Scooter darf nur von einer Person und unter Tragen von geeigneten Schuhen gefahren werden. Der Scooter darf nicht für andere Zwecke und akrobatischen Einsatz verwendet werden.
- Das Produkt wird für Fahrer über 16 Jahren und unter 50 Jahren empfohlen. Nicht geeignet für das Fahren mit diesem Produkt sind unter anderem: (1) Personen, die unter Alkohol- oder Drogeneinfluss stehen; (2) Personen, die aus gesundheitlichen oder körperlichen Gründen keine anstrengenden körperlichen Aktivitäten ausüben können; (3) Personen, die ihr Gleichgewicht nicht halten können, z.B. wegen eingeschränkter motorischer Fähigkeiten; (4) Personen, deren Größe die Gewichtsgrenze überschreitet; (5) Schwangere Frauen; (6) Personen, die unter Seh- und/oder Hörbehinderungen leiden.
- Halten Sie beim Fahren mit diesem Produkt die örtlichen Rechtsvorschriften ein und fahren Sie nur in erlaubten Bereichen.
- Wenn Sie in Ländern und Regionen fahren, in denen es keine einschlägigen nationalen Normen und Vorschriften für Elektro-Scooter gibt, halten Sie sich bitte unbedingt an die Sicherheitsanforderungen für Fahrer in dieser Bedienungsanleitung. Brightway innovation Intelligent Technology (Suzhou) Co., Ltd. übernimmt keine direkte Verantwortung und keine gesamtschuldnerische Haftung für alle Sach- und Personenschäden, Unfälle, Rechtsstreitigkeiten und alle anderen nachteiligen Ereignisse, die zu Interessenkonflikten führen, die durch Verhaltensweisen verursacht werden, die gegen die Benutzeranleitung verstoßen.
- Fahren Sie nicht auf Fahrspuren oder in Wohngebieten, in denen sowohl Fahrzeuge als auch Fußgänger zugelassen sind. Wenn Sie eine Stelle passieren, die für Fußgänger bestimmt ist, die das Recht auf Vorfahrt haben, wie z.B. einen Zebrastreifen, steigen Sie bitte ab und gehen Sie mit dem Scooter.
- Wählen Sie für Ihre erste Fahrt keine Orte, an denen Kinder, Fußgänger, Haustiere, Fahrzeuge, Fahrräder oder andere Hindernisse und potenzielle Gefahren auftreten können.
- Führen Sie vor jeder Fahrt eine grundlegende Inspektion des Elektro-Scooters durch. Bei abnormalen Zuständen wie lockeren Teilen, niedrigem Akkustand, platten Reifen oder übermäßigem Reifenverschleiß, seltsamen Geräuschen, Fehlfunktionen usw. beenden Sie sofort die Fahrt und holen Sie professionelle Hilfe.

1. Sicherheitshinweise

- Um sicher zu fahren, müssen Sie in der Lage sein, den Bereich vor Ihnen deutlich zu sehen, und Sie müssen für andere gut sichtbar sein.
- Fahren Sie nicht bei schlechtem Wetter, schlechter Sicht oder nach starker körperlicher Anstrengung.
- Stellen Sie den Scooter immer mit dem Ständer auf einer ebenen und stabilen Fläche ab.
- Dieser Elektro-Scooter ist ein Freizeitgerät. Wenn Sie damit jedoch einen öffentlichen Bereich betreten, ist er ein Verkehrsmittel mit den möglichen Sicherheitsrisiken für alle Verkehrsmittel. Das Fahren unter strikter Einhaltung der Anweisungen in diesem Handbuch schützt Sie und andere in höchstem Maße.
- Der Benutzer sollte die Nutzungseinschränkungen gemäß den örtlichen Regelungen überprüfen. Fahren Sie den Scooter nur auf den Straßen oder in den Bereichen, die durch die örtlichen Rechtsvorschriften erlaubt sind, und parken Sie ihn in den erlaubten Bereichen. Die Höchstgeschwindigkeit des Scooters ist auf 25km/h begrenzt. Wenn die örtlichen Regelungen andere Vorgaben haben, haben Sie Vorrang. Bitte respektieren und befolgen Sie die Sicherheitsvorschriften für Straßenverkehr.
- Respektieren Sie das Recht der Fußgänger und verunsichern Sie sie, insbesondere Kinder, während der Fahrt nicht. Wenn Sie hinter Fußgängern fahren, klingeln Sie, um sie zu warnen, und fahren Sie langsamer, um sie von links zu überholen. Halten Sie sich beim Überqueren rechts mit geringer Geschwindigkeit (gilt für Länder, in denen Fahrzeuge auf rechter Seite fahren). Wenn Sie an Fußgängern vorbeifahren, fahren Sie langsam oder steigen Sie ab.
- Auf jeden Fall fahrend Sie vorausschauend unter Beachtung der jeweiligen Verkehrsregeln für Straßen und Gehwege. Machen Sie sich von Fußgängern oder Radfahrern bemerkbar, wenn Sie ihnen nähern. Überqueren Sie geschützte Passagen zu Fuß. Meiden Sie Bereiche mit hohem Verkehrsaufkommen oder überfüllte Bereiche.
- Das Fahren mit hoher oder unangemessener Geschwindigkeit (bei schlechter Witterung, schlechtem Untergrund oder ähnlichem) kann zum Verlust der Stabilität oder der Kontrolle führen. Um jegliches Risiko zu verringern, befolgen Sie alle Anweisungen in dieser Anleitung. Seien Sie bei der Montage und Demontage des Produkts vorsichtig, da es umfallen und Verletzungen verursachen kann.
- Im Stadtverkehr gibt es viele Hindernisse wie Bordsteinkanten oder Stufen zu überqueren. Vermeiden Sie möglichst Hindernissprünge. Es ist wichtig, dass Sie vor dem Überqueren dieser Hindernisse Ihre Fahrlinie und Geschwindigkeit an die eines Fußgängers anpassen und vorausschauend fahren. Es wird auch empfohlen, vom Scooter abzusteigen, wenn die Hindernisse wegen ihrer Form, Höhe oder Rutschigkeit gefährlich sind.
- Verleihen Sie Ihren Scooter nicht an Personen, die mit der Bedienung nicht vertraut sind. Bevor Sie den Elektro-Scooter verleihen, seien Sie bitte sicher, dass der Fahrer dieses Handbuch gelesen, das Anleitungsvideo gesehen und die grundlegende Bedienung verstanden hat. Weisen Sie die Fahrer darauf hin, dass sie die richtige Schutzkleidung tragen, um ihre Sicherheit zu gewährleisten.
- Erkundigen Sie sich bei Ihrem Verkäufer nach geeigneten Schulungseinrichtungen.
- Achten Sie in jedem Fall auf sich und andere.
- Jede Last am Lenker beeinträchtigt die Fahrzeugstabilität.
- Berühren Sie das Bremssystem nicht, da es wegen scharfer Kanten zu Verletzungen führen kann. Die Bremse kann bei Gebrauch heiß werden. Fassen Sie sie nach dem Gebrauch nicht an.
- Der A-gewichtete Emissionsschalldruckpegel beträgt unter 70dB(A).
- Für ein besseres Fahrgefühl wird empfohlen, das Produkt regelmäßig zu warten.

1. Sicherheitshinweise

- Beseitigen Sie alle scharfen Kanten, die durch den Gebrauch entstehen.
- Zubehör und zusätzliche Gegenstände, die nicht vom Hersteller zugelassen sind, dürfen nicht verwendet werden.
- Überprüfen Sie regelmäßig den festen Sitz der verschiedenen Schraubverbindungen, insbesondere der Radachsen, des Klappsystems, der Lenkung und der Bremswelle.
- Nehmen Sie keine Veränderungen oder Umbauten am Fahrzeug vor, einschließlich des Lenkrohrs und der Hülse, des Vorbaus, des Klappmechanismus und der Hinterradbremse.
- Achten Sie darauf, dass der Scooter beim Transport ausgeschaltet ist und möglichst in der Originalverpackung liegt.
- Um Verletzungen wie Stromschlag und Brand durch unsachgemäßen Gebrauch zu vermeiden, lesen Sie bitte die Anleitung vor dem Gebrauch sorgfältig durch und bewahren Sie sie zum späteren Nachschlagen auf.
- Bitte verwenden Sie dieses Produkt gemäß den Anweisungen im Benutzerhandbuch. Der Benutzer ist für alle Verluste oder Schäden durch unsachgemäßen Gebrauch dieses Produkts verantwortlich.
- Laden Sie nicht, wenn der Ladeanschluss oder das Ladekabel nass ist. Lesen Sie diese Anleitung vor dem Aufladen sorgfältig durch.
- Laden Sie den Scooter nicht bei einer Umgebungstemperatur über 45° C oder unter 0° C auf.
- **WARNUNG:** Verwenden Sie zum Aufladen des Akkus nur das abnehmbare Netzteil, das mit diesem Gerät geliefert wird. Verwenden Sie kein Akkuladegerät eines anderen Produkts. Halten Sie beim Aufladen einen sicheren Abstand zu umgebenden brennbaren Gegenständen ein.
- **WARNUNG:** Verwenden Sie keine Akkus oder Akkuladegeräte von Drittanbietern. Verwenden Sie nur das Netzteil FY0684201500.
- **WARNUNG!** Halten Sie die Kunststoffabdeckung von Kindern fern, um Erstickungsgefahr zu vermeiden.
- **WARNUNG!** Verwenden Sie das Produkt niemals in der Nähe einer Wasserquelle.
- **WARNUNG!** Sie dürfen das Produkt nicht wenden, wenn es beschädigt ist.

Hinweise zum Umweltschutz

Der Scooter enthält ein wiederaufladbares Lithium-Ionen-Akkupack, dessen unsachgemäße Entsorgung die Umwelt belastet. Folgen Sie den nachstehenden Schritten, um die Akkus zu entnehmen, bevor Sie den Scooter entsorgen, und entsorgen Sie die Akkus umweltgerecht:

1. Bevor Sie die Akkus entnehmen, ist es besser, sie zu verbrauchen. Trennen Sie dann den Scooter von der Stromversorgung ab und schrauben Sie die untere Abdeckung ab, um die Akkus zu entnehmen.
2. Ziehen Sie den Akkustecker ab und nehmen Sie die Akkus heraus. Achten Sie darauf, dass das Akkugehäuse nicht beschädigt wird, um Verletzungsgefahr zu vermeiden.
3. Entsorgen Sie die entnommenen Akkus in einer fachgerechten Recyclinganlage.

2. Produktübersicht

Zubehör



Handbuch

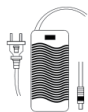

Ladegerät



M3 MS-Schlüssel (3mm)

Scooter-Körper

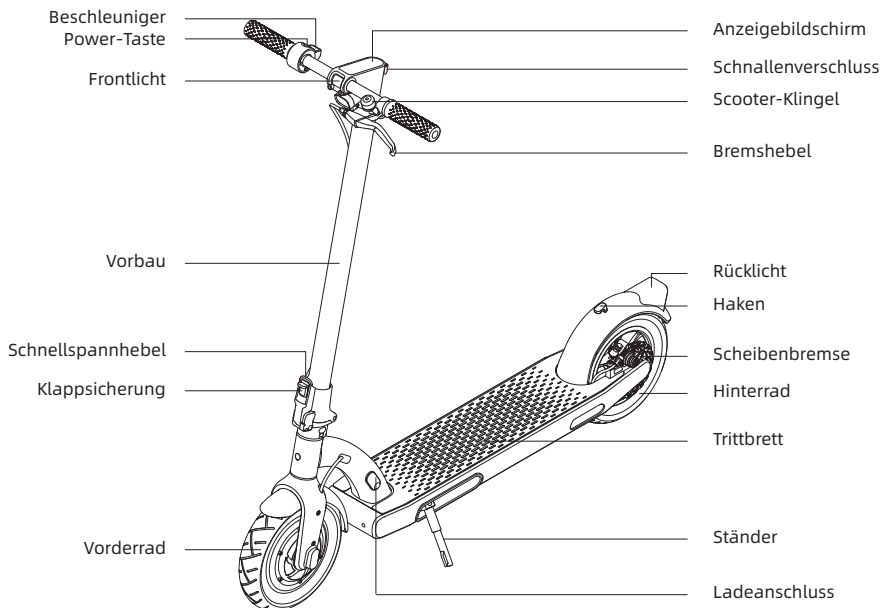



Die Abbildungen in diesem Handbuch dienen nur als Referenz, das tatsächliche Aussehen ist abhängig vom jeweiligen Produkt.

2. Produktübersicht

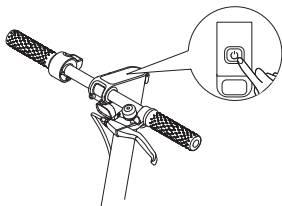
Power-Taste



Halten Sie die Taste  3 Sekunden lang gedrückt, um den Scooter ein-/ auszuschalten. Wenn der Scooter eingeschaltet ist, drücken Sie die Taste , um das Frontlicht ein-/ auszuschalten, und drücken Sie zweimal, um zwischen den Modi zu wechseln.

Armaturenbrett

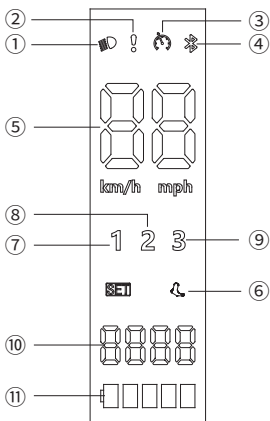

- ① Frontlicht-Statusanzeige
- ② Fehlerbenachrichtigung: Leuchtet das Schraubenschlüssel-Symbol rot, ist dies ein Hinweis auf eine Störung des Rollers.
- ③ Geschwindigkeitsregler: Die Geschwindigkeitsregelungsfunktion ist standardmäßig deaktiviert und kann in der App aktiviert werden.
- ④ Bluetooth: Wenn das Symbol aufleuchtet, bedeutet dies, dass der Roller erfolgreich mit dem mobilen Gerät verbunden wurde.
- ⑤ Geschwindigkeitsmesser: Zeigt die aktuelle Geschwindigkeit an.
- ⑥ Gehmodus:  steht für Gehen-Modus; die Höchstgeschwindigkeit beträgt 6 km/h.
- ⑦ Erster Gang
- ⑧ Zweiter Gang
- ⑨ Dritter Gang
- ⑩ Gesamt-Kilometerstand
- ⑪ Batteriestand: Die Batterieladung wird mit 5 Balken angezeigt, wobei jeder Balken für ca. 20 % der vollen Akkuladung steht.

3. Vorsichtsmaßnahmen

Hinweis: Bitte lesen Sie die folgenden wichtigen Sicherheitshinweise sorgfältig durch, bevor Sie das Produkt verwenden.

1. Dieses Produkt kann nur von einer Person gleichzeitig benutzt werden.

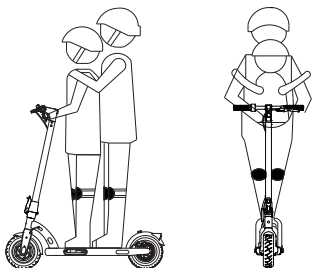

2. Wenn Sie mit diesem Produkt fahren, tragen Sie bitte einen Schutzhelm und geeignete Schutzausrüstung. Fahren Sie nicht barfuß oder mit Stöckelschuhen.

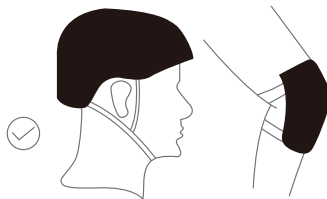

3. Fahren Sie mit diesem Produkt nicht in Gebieten, in denen das Fahren unsicher oder illegal ist, oder auf unsicheren bzw. nicht zugelassenen Straßen.

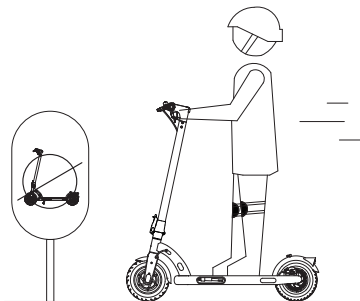

4. Es ist verboten, mit diesem Produkt auf öffentlichen Straßen und Autobahnen zu fahren.

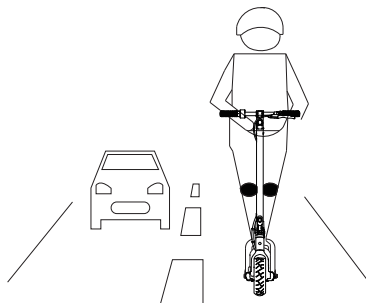

3. Vorsichtsmaßnahmen

5. Führen Sie während der Fahrt keine gefährlichen oder unsicheren Handlungen aus, wie z. B. das Fahren mit einem Bein oder einer Hand. Halten Sie immer beide Beine und Hände auf dem Scooter.

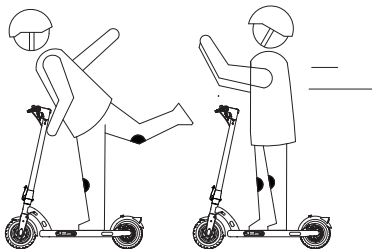

7. Um Ihre Fahrsicherheit zu gewährleisten, sollten Sie nicht schneller als 25km/h fahren. Vermeiden Sie Nachtfahrten. Wenn Sie nachts fahren müssen, schalten Sie bitte die Beleuchtung ein und fahren Sie nicht schneller als 15km/h.



6. Versuchen Sie nicht, über Stufen, Bordsteine oder andere Hindernisse zu fahren, die eine Höhe von über 3cm haben. Dies kann dazu führen, dass der Scooter umkippt und dadurch Körperverletzungen und Sachschäden entstehen. Auch Stufen, Bordsteine und/oder andere Hindernisse unter 3cm Höhe sollten möglichst vermieden werden. Stellen Sie den Scooter nicht auf einer Schräge ab.

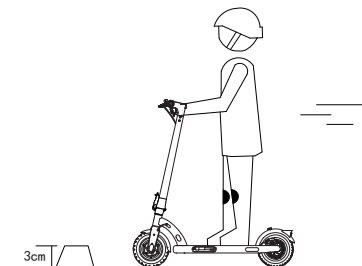

8. Verwenden Sie dieses Produkt nicht in einer Umgebung mit einer Temperatur unter -10°C / 14°F

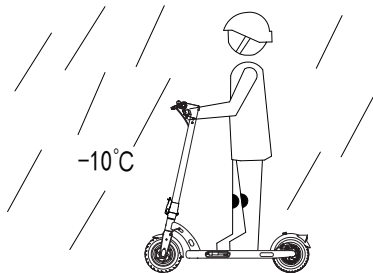

3. Vorsichtsmaßnahmen

9. Bei unebenen Straßen oder anderen schlechten Straßenverhältnissen fahren Sie bitte rechtzeitig langsamer und besonders vorsichtig, oder steigen Sie ab und schieben Sie ihn, bis bessere Bedingungen vorliegen. Der Scooter ist ein spezielles Fahrprodukt und sollte auf einer ebenen, glatten Straße unter optimalen Bedingungen gefahren werden.



11. Tauchen Sie das Produkt nicht tiefer als 4cm in Wasser ein, um eine Beschädigung seiner Batterie zu vermeiden.

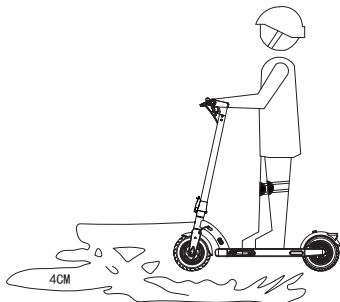

10. Fahren Sie mit dem Scooter unter keinen Umständen in Schnee, Regen, Schlamm, auf vereisten oder nassen Straßen. Fahren Sie nicht über Hindernisse (wie Sand, losen Kies oder Straßenblockaden). Dies kann zum Verlust des Gleichgewichts oder der Bodenhaftung und zu Verletzungen führen. Wenn das Fahren im Regen unvermeidbar ist, halten Sie bitte Sicherheitsabstand und vermeiden Sie plötzliches Bremsen.

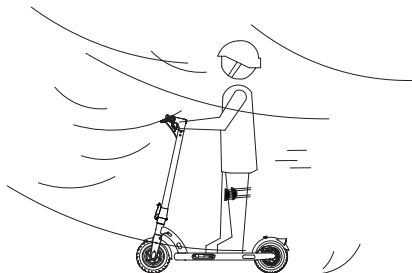

12. Fahren Sie nicht, wenn die Straße mit Öl oder Eis benetzt ist.

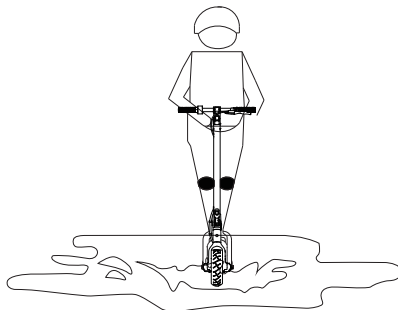

3. Vorsichtsmaßnahmen

Sicherheitstipps: Hängen Sie während der Fahrt keine Gegenstände an den Lenker oder den Körper.

13. Verwenden Sie dieses Produkt nicht über die für dieses Produkt angegebene Höchstlast (100kg / 220,5 lbs) hinaus.

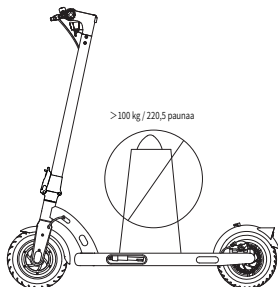

15. Benutzer sollten sicher und legal in strikter Einhaltung der örtlichen Gesetzesvorschriften fahren.

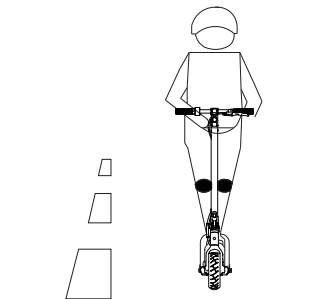

14. Vermeiden Sie es, dieses Produkt in einer Umgebung zu verwenden oder aufzustellen, in der die Temperatur über 45°C / 113° F oder unter -10°C / 14° F liegt. Bitte stellen Sie dieses Produkt nicht zusammen mit brennbaren Gegenständen auf, um die Brandgefahr aufgrund von unwahrscheinlichen und unglücklichen Umständen zu verringern.



4. Montage

1. Öffnen Sie den Ständer.

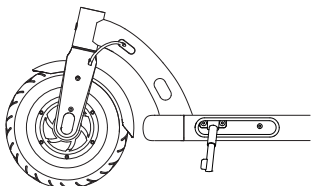

3. Montieren Sie den Lenker auf den Vorbau und achten Sie darauf, dass er in der richtigen Richtung montiert wird.

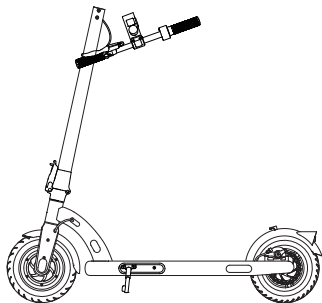

2. Heben Sie den Vorbau vollständig an, bis er sich in einer aufrechten und gesicherten Position befindet. Heben Sie die Klappsicherung an und drücken Sie den Schnellspannhebel bis zum Ende nach innen.

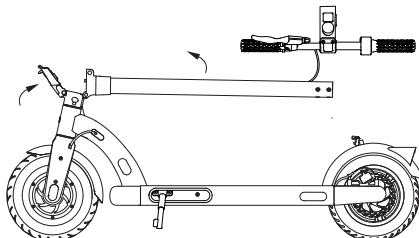

4. Ziehen Sie alle sechs Schrauben mit dem mitgelieferten Schlüssel vor. Achten Sie darauf, dass der Lenker richtig montiert ist, bevor Sie die Schrauben fest anziehen.

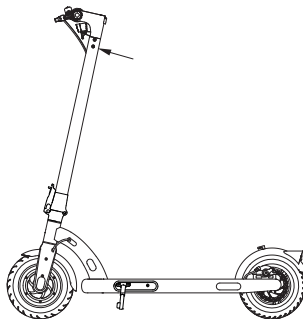

Sicherheitstipps: Überprüfen Sie vor jeder Fahrt, ob die Schrauben, die Klappsicherung und andere Verbindungsteile und Komponenten nicht locker sind.

5. Schritte zum Aufklappen

1. Öffnen Sie den Ständer.

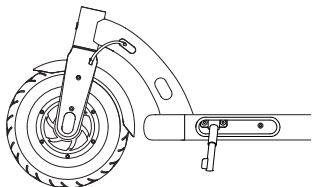

2. Ziehen Sie den Schnallenverschluss nach oben, um ihn aus dem Haken zu lösen.

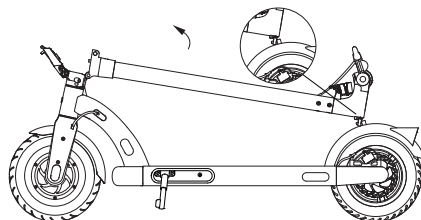

3. Heben Sie den Vorbau wieder an, heben Sie die Klappsicherung an und schieben Sie den Schnellspannhebel nach innen bis zum Ende.

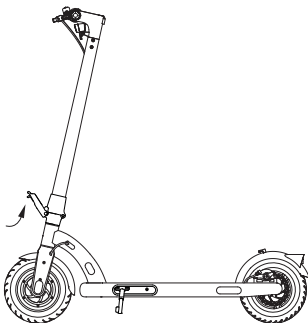

Sicherheitstipps: Wenn Sie den vorderen Teil des N40 Scooters anheben, stecken Sie NIEMALS Ihre Hände zwischen die Gelenke, da dies zu schweren und schmerzhaften Verletzungen führen kann.

6. Schritte zum Zusammenklappen

Der Scooter MUSS vor dem Zusammenklappen ausgeschaltet werden. Da das Produkt klappbar ist, sollten Sie zu Ihrem Schutz und Ihrer Sicherheit während der Fahrt nicht auf die Klappsicherung treten oder diese drehen.

1. Öffnen Sie den Ständer.

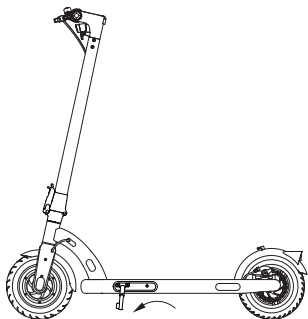

2. Halten Sie den Vorbau fest, heben Sie die Klappsicherung an und öffnen Sie den Schnellspannhebel, dann klappen Sie den Vorbau ein.

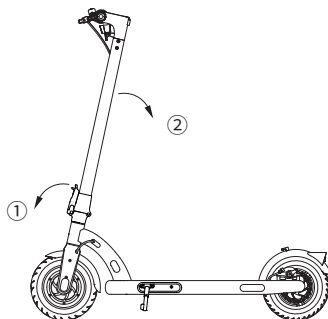

3. Richten Sie die Schnalle mit dem Haken aus und befestigen Sie sie zusammen.

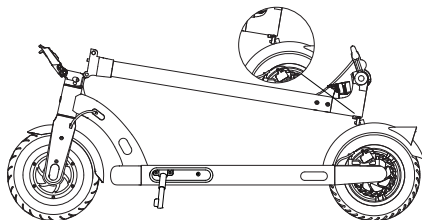

4. Klappen Sie den Ständer hoch, um den Klappvorgang des Scooters abzuschließen.

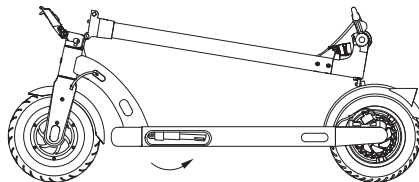

7. Tragen

Halten Sie den Vorbau entweder mit einer Hand oder mit beiden Händen, um ihn zu tragen.

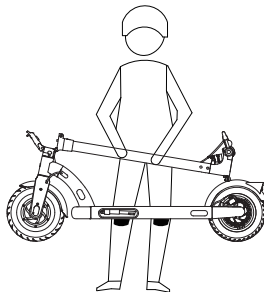
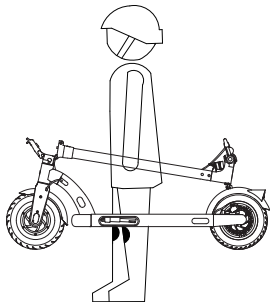

8. Aufladen

Hinweis: Bitte verwenden Sie immer das Original-Ladegerät. Wenn es beschädigt ist, wenden Sie sich bitte an den Hersteller, um es auszutauschen.

1. Öffnen Sie den Gummischutzstopfen des Ladeanschlusses.
2. Stecken Sie das Ladegerät in den Ladeanschluss.
3. Nach dem Aufladen schließen Sie den Gummischutzstopfen.
Der Scooter ist vollständig geladen, wenn die LED am Ladegerät von rot (Laden) auf grün wechselt.

Warnung!

- Berühren Sie beim Aufladen nicht die Schnittstelle, um einen Stromschlag zu vermeiden.
- Vergewissern Sie sich vor dem Aufladen, dass der Strom ausgeschaltet ist.
- Schalten Sie NIEMALS den Scooter während des Aufladens ein.
- Benutzen Sie das Produkt während des Ladevorgangs nicht, um Schäden zu vermeiden.
- Es wird empfohlen, nur bei Temperaturen zwischen 0-45°C / 32-113° F zu laden.
- Bitte halten Sie den Scooter-Körper von Hitzequellen, offenen Flammen und brennbaren und/oder explosiven Gasen (unter Druck und in flüssigem Zustand) fern.

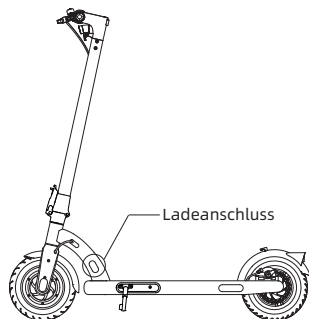

9. Richtiges Fahrverhalten

1. Überprüfen Sie den Scooter vor jeder Fahrt gründlich, und fahren Sie nur, wenn die Klappsicherung eingerastet ist.

2. Tragen Sie gut sitzende Schuhe mit flachen Absätzen oder Sportschuhe, wenn Sie damit fahren.

3. Bitte üben Sie das sichere Fahren auf einer freien Fläche.

4. Halten Sie sich vom Verkehr und von überfüllten Bereichen fern. Bitte fahren Sie auf den Straßen oder in den Bereichen, die von den örtlichen Gesetzen erlaubt sind.

5. Tragen Sie während des Fahrens immer einen Schutzhelm und Schutzausrüstung.

6. Das Alter der Fahrer sollte idealerweise zwischen 16 und 50 Jahren (einschließlich) liegen.

7. Fahren Sie nicht auf unebenem Gelände. Bei Hindernissen ist die Fahrt zu unterbrechen, N40 zusammenzuklappen bzw. die blockierte Stelle zu Fuß zu überqueren.

8. Vermeiden Sie Fahrten bei Regen, Schnee oder in der Nacht und halten Sie Abstand zu Autos, um plötzliches Anhalten oder Unfälle zu vermeiden.

9. Die maximale Tragfähigkeit des Produkts (Benutzer plus Gepäck) beträgt 100kg / 220,5 lbs.

10. Die ideale Körpergröße des Fahrers sollte zwischen 1,2 m und 2,0 m liegen.

11. Hängen Sie keine Gegenstände an den Scooter oder den Lenker.

12. Dieses Produkt ist ein persönliches Fahrgerät und sollte NIEMALS für Stuntfahrten verwendet werden.

13. Benutzer sollten sich an die örtlichen Gesetzesvorschriften halten.

14. Es wird ratsam, die Front- und Rücklichter vor jeder Fahrt zu überprüfen.

15. Versuchen Sie nicht, dieses Produkt zu modifizieren oder anzupassen.

16. Verwenden Sie keine Ersatzteile, die nicht original vom Hersteller stammen.

Verwenden Sie keine Ersatzteile, die nicht vom Hersteller stammen, und lassen Sie keine Reparaturen durch Dritte zu, die nicht vom Hersteller zugelassen sind. Sie sollten verstehen, dass die Befolgung der Anweisungen und Warnungen in diesem Handbuch die Gefahren verringert, aber sie nicht alle beseitigt. Bitte denken Sie immer daran, dass Sie bei der Benutzung des Scooters die Kontrolle verlieren, kollidieren und stürzen können. Wenn Sie einen öffentlichen Bereich betreten, halten Sie sich bitte an die örtlichen Gesetzesvorschriften. Wie bei allen Fahrzeugen gilt: Je schneller Sie fahren, desto länger dauert es, bis der Scooter zum Stehen kommt. Auf glattem Untergrund kann eine Vollbremsung auch dazu führen, dass das Rad rutscht oder der Fahrer ausfällt. Deshalb ist es sehr wichtig, aufmerksam zu sein und einen angemessenen Sicherheitsabstand zu anderen Personen und Fahrzeugen zu halten. Wenn Sie in unbekannte Gegenden fahren, seien Sie immer aufmerksam und fahren Sie mit niedriger Geschwindigkeit.

Warnung!

1. Dieses Produkt darf nur auf den Straßen und in den Bereichen gefahren werden, die durch die örtlichen Rechtsvorschriften zugelassen sind. Fahren Sie niemals auf rechtlich verbotenen Straßen oder gar auf Autobahnen.

2. Wenn Sie Hindernisse überqueren, halten Sie an und klappen Sie den Scooter zusammen, oder fahren Sie langsamer, um sicher zu überholen.

3. Wenn Sie Fußgänger überholen oder durch unübersichtliche Kurven fahren, klingeln Sie, um andere auf Ihre Anwesenheit aufmerksam zu machen.

Überprüfen Sie den Scooter vor jeder Fahrt, und fahren Sie nur bei eingerasteter Klappsicherung.



10. Anweisungen zum Fahren

Vorbereitung auf das Fahren

1. Wählen Sie einen freien Platz, der sich zum Fahren eignet.
2. Fahren Sie auf ebenen und glatten Straßen.
3. Klappen Sie das Produkt gemäß den Anweisungen aus und ziehen Sie Ihre Schutzausrüstung an.
4. Tragen Sie bequeme Schuhe, die Ihren Füßen gut passen und dennoch für die Aktivität geeignet sind.
5. Halten Sie sich vom Verkehr und von überfüllten Plätzen fern.
6. Schützen Sie sich und andere unter allen Umständen.

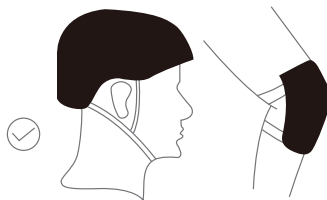

Start zum Fahren

1. Drücken Sie die Einschalttaste, um das Elektromobil einzuschalten.
2. Stellen Sie einen Fuß auf das Trittbrett und den anderen Fuß auf den Boden.
3. Schieben Sie den Scooter-Körper nach vorne und drücken Sie leicht auf den Beschleuniger, der Scooter wird sich langsam vorwärts bewegen.
4. Halten Sie während der Fahrt den Lenker mit beiden Händen fest, um Verletzungen oder Stürze aufgrund von Gleichgewichtsverlust zu vermeiden.
5. Sobald der Scooter gleichmäßig läuft, stellen Sie den anderen Fuß auf das Trittbrett. Wenn Sie den Beschleuniger betätigen, ist die Geschwindigkeit des Scooters umso höher, je größer der angewandte Beschleunigungswinkel ist.

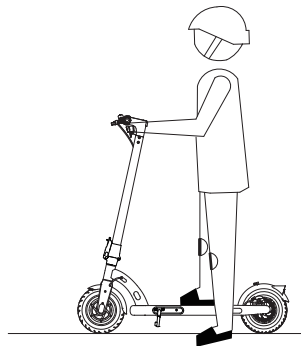

Parken

1. Unter normalen Umständen, wenn Sie den linken Bremshebel halten, wird der Scooter den Beschleuniger abschalten und sofort bremsen. Je größer der Griffwinkel ist, desto größer ist die Bremskraft.
2. Im Notfall halten Sie den linken Bremshebel fest, um die elektromagnetische Vorderradbremse und die Hinterrad-Reibungsbremse zu aktivieren. Die hintere Bremsscheibe erwärmt sich während des Bremsens schnell. Bitte berühren Sie sie niemals, da dies zu Verletzungen oder Verbrennungen führen kann.

11. Wartung

Schmierung

Geben Sie bei der Wartung alle 6 Monate eine kleine Menge Fett oder Schmiermittel in das Klappteil. Überprüfen Sie alle 3 Monate den festen Sitz der Schrauben am Scooter und ziehen Sie alle losen Schrauben fest.

Batterie

Bitte laden Sie die Batterie vor dem ersten Gebrauch des Scooters vollständig auf.

Das Aufladen schadet der Batterie nicht. Wenn dieses Produkt für längere Zeit nicht benutzt wird, stellen Sie bitte sicher, dass es mindestens alle 3 Monate aufgeladen wird.

Lagerung und tägliche Wartung

Der Scooter sollte vor der Reinigung immer ausgeschaltet werden.

Bitte lassen Sie den Scooter nie längere Zeit in der heißen Sonne oder an einem feuchten Ort stehen.

Bitte halten Sie den Scooter sauber.

Reinigen Sie den Scooter nicht mit einem Hochdruckstrahl oder einer Düse.

Bitte schrubben Sie ihn nicht mit ätzenden Seifen oder Lösungsmitteln.

Aufpumpen des Reifens

Prüfen Sie einmal im Monat den Reifendruck und pumpen Sie die Reifen bei zu niedrigem Druck auf. Der empfohlene Reifendruck beträgt 35 psi.

Nehmen Sie keine Veränderungen am N40 Scooter vor

Bitte bauen Sie den Scooter nicht um oder verändern Sie ihn in irgendeiner Weise, einschließlich der Lenksäule und -hülse, der Stange, der Klappteile und der hinteren Bremseinheit.

Warnung!

- Es wird empfohlen, die Klappvorrichtung, den Stoßdämpfer, das Rad und die Achse des Scooters regelmäßig zu überprüfen. Bei Verschleiß sollten sie umgehend ausgetauscht werden.
- Es wird empfohlen, den Rahmen und die Vordergabel regelmäßig zu überprüfen. Bei längerem Gebrauch können sich die Schrauben lockern. Reinigen Sie die Schrauben regelmäßig und ziehen Sie sie bei Bedarf nach.
- Bitte ersetzen Sie alle Teile, die ausfallen, beschädigt sind oder nicht mehr funktionieren.
- Wenn die Teile die erwartete Lebensdauer überschritten haben, ersetzen Sie sie bitte rechtzeitig.

12. Spezifikationen

Produkt	Bezeichnung	NAVEE Elektroroller N40
	Modell	NKP21111-A25
Abmessungen	Fahrzeug: L x B x H (mm) ¹⁾	1135 x 500 x 1172
	Zusammengeklappt: L x B x H (mm)	1135 x 500 x 475
Nettogewicht	Nettogewicht des Fahrzeugs (kg)	14,5
Fahrer	Last (kg)	25-100
	Alter (Jahre)	16-50
	Körpergröße (cm)	120-200
Montierter Elektroroller	Höchstgeschwindigkeit (km/h)	25
	Allgemeine Reichweite (km) ²⁾	ca. 40
	Max. Steigwinkel (%)	ca. 12
	Geeignete Oberflächen	Beton- oder Asphaltstraßen mit Schwellen unter 1 cm bzw. Spalten unter 3 cm.
	Betriebstemperatur (°C)	-10 bis 55
	Lagertemperatur (°C)	0 bis 45
	Schutzgrad	IPX4
	Ladedauer (h)	ca. 7-8
	Akkupack	Modell
Nennspannung (V DC)		37
Max. Eingangsspannung (VDC)		42,5
Energieverbrauch (Wh)		370
Intelligentes Akkuverwaltungssystem		Schutz vor Überhitzung, Kurzschluss, Überstrom, Überentladung und Überladung
Normaler Temperaturbereich während des Ladens (°C)		0 bis 45
Nennleistung (Ah)		10
Radmotor	Nennleistung (kW; W)	0,35; 350
	Ausgangsleistung (kW; W)	0,063; 63
Akkuladegerät	Eingangsspannung (VAC)	100 à 240
	Max. Ausgangsspannung (VDC)	42,5
	Nennausgangsspannung/-strom (VDC; A)	42,0; 1,5
	Modell ³⁾	FY0684201500
Reifen	Vorder- und Hinterradreifen	10-Zoll Luftreifen
	Frequenzbereich(e)	2,4000-2,4835 GHz
Bluetooth	Max. Funkleistung (dBm)	8

1. Fahrzeughöhe: vom Boden zum höchsten Punkt des Rollers.

2. Allgemeine Reichweite: gemessen bei Windstille und 25 °C, voll geladenem Roller und einer gleichmäßigen Fahrgeschwindigkeit von 15 km/h auf ebener Oberfläche und mit einer Last von 75 kg.

3. Zum Laden des Akkus verwenden Sie nur das in dieser Verpackung mitgelieferte Ladegerät. Die Parameter des Akkuladegeräts entnehmen Sie bitte den Spezifikationen.

13. FAQ

Wenn das Produkt ausfällt, wenden Sie bitte die folgenden Methoden an, um eine Lösung zu finden:

Problem Typ	Grund	Lösung
Der Bildschirm ist schwarz.	Der Scooter ist über einen längeren Zeitraum direktem Sonnenlicht oder Hitze ausgesetzt.	Stellen Sie den Scooter für eine gewisse Zeit an einen kühlen Ort, bis er abgekühlt ist, um ihn zu benutzen.
Der Wert stimmt nicht mit dem tatsächlichen Wert überein.	Falsche oder fehlende Parametereinstellung.	Halten Sie die Power-Taste gedrückt, um das Gerät auszuschalten, und drücken Sie sie dann erneut, um den Scooter neu zu starten.
Die Digitalanzeige ist blass.	Schlechter Batteriekontakt oder schwache Batterie.	Schalten Sie die Stromversorgung aus und dann wieder ein. Wenn der Fehler nach dem Aufladen des Akkus weiterhin besteht, wenden Sie sich bitte an den Hersteller oder Händler.
Der Vorbau wird instabil.	Die Schraube an der Verbindung von Stange und Klappsitz ist locker.	Senken Sie die Säule ab, lösen Sie die drei Schrauben, um die Säule anzuheben, ziehen Sie dann die Schrauben an der Rückseite der Stange an, senken Sie dann die Stange ab und ziehen Sie schließlich die drei zuvor gelösten Schrauben an, um das Problem zu beheben.
Wenn das Produkt nicht normal funktioniert, überprüfen Sie bitte, ob die folgenden Kontrollen durchgeführt wurden.	<ul style="list-style-type: none"> a. Prüfen Sie, ob das Gerät eingeschaltet ist. b. Prüfen Sie den Batteriestand auf dem Display. c. Prüfen Sie, ob der linke Bremshebel und die hintere Scheibenbremse richtig angebracht sind. d. Prüfen Sie, ob alle Steckdosen und Anschlüsse richtig angeschlossen sind. Wenn alle Schritte durchgeführt wurden und das Produkt immer noch nicht richtig funktioniert, wenden Sie sich bitte an den Hersteller oder Händler.	
Das Steuergerät ist beschädigt. Tauschen Sie das Steuergerät nicht ohne Autorisierung aus.	Wenden Sie sich bitte an den Hersteller oder Händler, zerlegen Sie das Produkt nicht ohne Autorisierung.	

14. Fehlerbehebung

Fehler	Fehlermeldung	Lösung
E1	Fehler in der Rx-Kommunikation	Prüfen Sie, ob das Rücklicht eingeschaltet ist, wenn nicht, tauschen Sie das Steuergerät oder das Instrument aus. Wenn es leuchtet, prüfen Sie bitte, ob die Kabelverbindung zwischen Steuergerät und Instrument funktioniert.
E2	Fehler beim Abbremsen	Überprüfen Sie die Kabelverbindung oder tauschen Sie den Bremshebel aus.
E3	Handgriff-Fehler	Überprüfen Sie die Kabelverbindung oder tauschen Sie das Gaspedal aus.
E4	Radmotor-Fehler	Prüfen Sie, ob der Radmotor und das Kabel des Reglers richtig angeschlossen sind, oder tauschen Sie den Motor aus.
E5	Steuergerät-Fehler	Prüfen Sie die Kabelverbindung des Reglers oder tauschen Sie den Regler aus.
E6	Überhitzungswarnung	Warten Sie, bis sich die Temperatur der Batterie normalisiert hat, bevor Sie den Betrieb wieder aufnehmen.

15. Zertifizierung

RoHS-Richtlinie

Dieses Produkt von Brightway Innovation Intelligent Technology (Suzhou) Co., Ltd. und die zugehörigen Teile (Kabel, Stromkabel usw.) erfüllen die Anforderungen der Richtlinie 2011/65/EU zur Beschränkung der Verwendung bestimmter gefährlicher Stoffe in Elektro- und Elektronikgeräten („RoHS recast“ bzw. „RoHS 2“).

EU-Konformitätserklärung



Dieses Gerät erfüllt die EU-Anforderungen zur Begrenzung der Exposition der Bevölkerung gegenüber elektromagnetischen Feldern.

Hiermit bestätigt Brightway Innovation Intelligent Technology (Suzhou) Co., Ltd., dass das Funkgerät des Typs NKP21111-A25 mit der Verordnung 2014/53/EU in Einklang steht. Der vollständige Wortlaut der EU-Konformitätserklärung ist unter der folgenden Internetadresse abrufbar: www.naveetech.com

15. Zertifizierung

EU-Konformitätserklärung

Batterie-Recyclinginformationen für die Europäische Union



Batterien und ihre Verpackungen sind gemäß der EU-Richtlinie 2006/66/EG sowie deren Änderung durch Richtlinie 2013/56/EU über Batterien und Akkumulatoren sowie Altbatterien und Altakkumulatoren gekennzeichnet. Die Richtlinie bestimmt das in der gesamten EU gültige System für die Rückgabe und das Recycling von gebrauchten Batterien und Akkumulatoren. Dieses Kennzeichen findet sich auf verschiedenen Batterien und gibt an, dass die Batterie nicht entsorgt, sondern gemäß dieser Richtlinie wiederverwertet werden muss.

Batterien und Akkumulatoren sind gemäß EU-Richtlinie 2006/66/EG sowie deren Änderung durch Richtlinie 2013/56/EU mit einer Kennzeichnung versehen, die angibt, dass sie nach Ablauf ihrer Nutzungsdauer getrennt zu sammeln und der Wiederverwertung zuzuführen sind. Das Kennzeichen auf der Batterie kann auch ein chemisches Zeichen für das in der Batterie enthaltene Metall (Pb für Blei, Hg für Quecksilber und Cd für Cadmium) aufweisen. Die Nutzer von Batterien und Akkumulatoren müssen diese gemäß dem verfügbaren Sammelsystem für Rückgabe, Recycling und Wiederaufbereitung von Batterien und Akkumulatoren getrennt entsorgen. Die Mitwirkung der Kunden spielt für die Eingrenzung der möglichen Auswirkungen von Batterien und Akkumulatoren auf Umwelt und Gesundheit durch die potenziell enthaltenen gefährlichen Substanzen eine wesentliche Rolle.

Bevor Elektro- und Elektronikgeräte (EEE) in den Entsorgungskreislauf oder in Abfallsammelanlagen gelangen, muss der Endverbraucher von Geräten, die Batterien und/oder Akkumulatoren enthalten, diese Batterien und Akkumulatoren zur getrennten Sammlung entfernen.

Richtlinie über Elektro- und Elektronik-Altgeräte (WEEE)



Alle mit diesem Symbol gekennzeichneten Produkte sind Elektroschrott und Elektrogeräte (WEEE entsprechend EU-Richtlinie 2012/19/EU) und dürfen nicht mit unsortiertem Haushaltsmüll vermischt werden. Schützen Sie stattdessen Ihre Mitmenschen und die Umwelt, indem Sie Ihre zu entsorgenden Geräte an eine dafür vorgesehene, von der Regierung oder einer lokalen Behörde eingerichtete Sammelstelle zum Recycling von Elektroschrott und Elektrogeräten bringen. Eine ordnungsgemäße Entsorgung und Recycling helfen, negative Auswirkungen auf die Gesundheit von Umwelt und Menschen zu vermeiden. Wenden Sie sich bitte an den Installateur oder lokale Behörden, um Informationen zum Standort und den allgemeinen Geschäftsbedingungen solcher Sammelstellen zu erhalten.

16. Garantie und Service

Befindet sich das Produkt innerhalb der Garantiezeit ab dem Kaufdatum, werden wir es je nach Fall kostenlos reparieren, ersetzen oder zurücksenden, wenn vom Hersteller oder Händler bestätigt wird, dass es aufgrund von Qualitätsmängeln bei normalem Gebrauch fehlerhaft oder beschädigt ist. Sofern die einschlägigen Gesetze nichts anderes vorschreiben, darf das als Ersatz verwendete Produkt oder Bauteil nicht neu sein, muss aber dennoch eine gute Leistung erbringen und in seiner Funktion dem ursprünglichen Produkt oder Bauteil mindestens gleichwertig sein. Die Garantiezeit wird ab dem ersten Kaufdatum des Produkts berechnet, wobei das Rechnungsdatum maßgeblich ist. Liegt keine gültige Rechnung vor, berechnet sich die Garantiezeit ab dem Datum der Lieferung plus dreißig (30) Tage. Liegt das Rechnungsdatum nach dem tatsächlichen Lieferdatum des Produkts, so wird die Garantiezeit ab dem tatsächlichen Lieferdatum gerechnet. Für die reparierten oder ausgetauschten Produkte gilt die Garantie noch für den Rest der Garantiezeit, mindestens jedoch für dreißig (30) Tage. Für die Beantragung der Garantie wenden Sie sich bitte an den Hersteller oder Händler des Produkts und befolgen Sie die dortigen Anweisungen. Bei der Beantragung der Garantie sollte eine genaue, vollständige und eindeutige gültige Verkaufsrechnung vorgelegt werden.

Die obige Garantie gilt nicht für Ausfälle, Fehlfunktionen oder Schäden, die verursacht werden durch: (a) unsachgemäßen Gebrauch, Missbrauch oder unsachgemäßen Transport, Wartung oder Lagerung, wie z. B. Verwendung, Lagerung oder Wartung unter ungeeigneten Temperatur-, Feuchtigkeits- oder anderen ungeeigneten Umgebungsbedingungen; (b) höhere Gewalt oder Unfälle, Netz- oder Stromunterbrechungen und andere Gründe, die außerhalb unserer Kontrolle liegen; (c) Reparatur oder Entfernung ohne Genehmigung des Herstellers; (d) die Art und Weise, in der der Schaden durch Produkte oder Dienstleistungen Dritter verursacht wurde, wird (für andere Zwecke als die, für die das Produkt bestimmt oder vorgesehen ist, angegeben; (f) Verwendung des Produkts unter Verstoß gegen die Produktanweisungen; (g) die Verwendung des Produkts für kommerzielle Zwecke; oder (h) die von der Rollerkarosserie aufgezeichnete Gesamtkilometerleistung hat 2000 km überschritten. Normale Abnutzung oder Alterung, Kratzer, Abschürfungen und Probleme, die durch die Verwendung von Lacken, Lösungsmitteln oder anderen Chemikalien während des allgemeinen Gebrauchs des Produkts entstehen, fallen nicht unter die Garantie. Wenn das Original-Kennzeichnungsetikett des Produkts verändert oder beschädigt wird, ist diese Garantie ungültig. Die Unversehrtheit und Vollständigkeit der Produkte und der beigefügten Materialien fallen nicht in den Geltungsbereich der Garantie. Sie sollten die Produkte bei Erhalt an Ort und Stelle prüfen und festgestellte Unstimmigkeiten sofort beanstanden.

Die vorstehende Garantieerklärung gilt für unsere Produkte. Diese Garantie gewährt Ihnen die spezifischen gesetzlichen Rechte und andere Rechte, die Ihnen nach dem Gesetz zustehen. Nichts in diesem Dokument beeinträchtigt Ihre Rechte in einer Weise, die nicht gemäß dem Gesetz ausgeschlossen oder eingeschränkt werden kann.

Informationen zur Garantie für das Produkt:

Typ	Inhalt der Garantie	Dauer der Garantie
Steuergerät	Controller-Baugruppe und Zentrallager-Armaturenblett	12 Monate
Lithium-Batterie	Lithium-Batterie-Pack und Schutzplatte	12 Monate
Hauptkörper	Rahmenbaugruppe, Nabenmotor, vordere Karosserie, hintere Nabe, Bremsbaugruppe, Klappbaugruppe, vertikale Stange, Vordergabel, Hintergabel, vertikale Stange, rotierende Teile, Steuerbus, Bremsleitung	12 Monate
Gehäuse	Ladegerät, Bremsgriff, Daumenbeschleuniger	6 Monate

16. Garantie und Service

Zur Erinnerung: Die folgenden Verbrauchsmaterialien, die beim Kauf des Rollers mitgeliefert wurden, sind nicht von der Garantie abgedeckt: Innen- und Außenreifen, Frontlampeneinheit, Instrumentenabdeckung, Griffabdeckung, Schutzblech, Rückleuchte, Zierabdeckung, Fußstütze, Sitz für den Ladeanschluss, Gummistopfen und Rollerset. Verwenden Sie bei der Reparatur und dem Austausch von Teilen keine anderen Ersatzteile als die vom Originalhersteller gelieferten professionellen Teile. Für Ersatz wenden Sie sich bitte an den Hersteller.

Dieses Produkt ist das gleiche wie alle mechanischen Teile. Der Scooter kann hohen Belastungen und Verschleiß ausgesetzt werden. Verschiedene Materialien und Komponenten (Maschinen, Achsen) können unterschiedlich auf Verschleiß oder Ermüdung reagieren. Wenn die Komponenten die erwartete Lebensdauer erreicht haben, können sie plötzlich brechen, was eine Verletzungsgefahr darstellt. Wenn ein Problem festgestellt wird, reparieren oder ersetzen Sie die Teile bitte rechtzeitig. Wenn Risse, Kratzer und Verfärbungen im Bereich hoher Belastung auftreten, deutet dies darauf hin, dass das Bauteil seine Lebensdauer überschritten hat. Wenden Sie sich bitte an den Hersteller oder Händler, um das Bauteil so bald wie möglich auszutauschen.

Garantieschein

Beim Kauf des Produkts empfehlen wir Ihnen, die folgenden Informationen deutlich auszufüllen und das Verkaufssiegel anzubringen, um Ihre legitimen Rechte und Interessen zu schützen:

Angaben zum Benutzer	Vollständiger Name		E-Mail	
	Postanschrift			
	Kontaktnummer		Postleitzahl	
Informationen zum Produkt	Name des Produkts		Verkaufsdatum	
	Modell des Produkts		Rechnungsnummer	
Informationen über den Verkäufer	Name		Kontaktnummer	
	Anschrift		Postleitzahl	
Anmerkung:				
(1) Dieses Formular muss durch das Siegel des Verkäufers bestätigt werden.				
(2) Für Produkte, die den einschlägigen "Drei-Garantien"-Vorschriften unterliegen, ist diese Garantiekarte gleichbedeutend mit dem "Drei-Garantien-Zertifikat":				
(3) Das Wartungsprotokoll unterliegt dem von der autorisierten Serviceorganisation ausgestellten Beleg. Bitte bewahren Sie ihn nach der Beantragung von Serviceleistungen an einem sicheren Ort auf.				

1. Istruzioni di sicurezza

IMPORTANTE! Leggere attentamente prima di utilizzare il prodotto e conservarlo per futuri riferimenti.

Per l'e-manual dettagliato, visitare www.naveetech.com

- Questo apparecchio non è destinato all'uso da parte di persone (compresi i bambini) con ridotte capacità fisiche, sensoriali o mentali o prive di esperienza e conoscenza, a meno che non siano sotto la supervisione o siano state istruite sull'uso dell'apparecchio da una persona responsabile della loro sicurezza. I bambini devono essere sorvegliati per assicurarsi che non giochino con l'apparecchio.
- Questo apparecchio è destinato ai guidatori di età superiore a 16 anni e persone con ridotte capacità fisiche, sensoriali o mentali o con mancanza di esperienza e conoscenza solo se sotto la supervisione o sono state istruite sull'uso dell'apparecchio in modo sicuro e hanno compreso i rischi coinvolti. I bambini non devono giocare con l'apparecchio. La pulizia e la manutenzione da parte dell'utente non devono essere effettuate da bambini senza supervisione da parte di un adulto.
- L'apparecchio deve essere utilizzato esclusivamente con l'alimentatore in dotazione con l'apparecchio.
- Indossare un casco, gomitiere e ginocchiere in caso di caduta per evitare lesioni. Una guida impropria può causare cadute o gravi incidenti.
- Il monopattino deve essere utilizzato da una sola persona. Le scarpe devono essere indossate durante la guida. Non utilizzare il monopattino per altri scopi. Questo monopattino non è destinato per l'uso acrobatico.
- Il prodotto è consigliato per i guidatori di età superiore ai 16 anni e di età inferiore ai 50 anni. Le persone che non sono idonee alla guida di questo prodotto includono: (1) persone sotto l'effetto di alcol o droghe, (2) persone incapaci di svolgere attività fisiche faticose a causa di condizioni di salute o fisiche, (3) persone che non sono in grado di mantenere l'equilibrio o che non riescono a mantenere l'equilibrio a causa di capacità motorie ridotte, (4) persone la cui taglia supera il limite di peso, (5) donne in gravidanza, (6) persone che soffrono di disabilità visive e/ o uditive.
- Rispettare le leggi e le normative locali durante la guida di questo prodotto. Non guidare dove proibito dalle leggi locali.
- Quando si guida in paesi e regioni in cui non esistono norme e regolamenti nazionali pertinenti per i monopattini elettrici, assicurarsi di attenersi rigorosamente ai requisiti di sicurezza per i conducenti in questo manuale d'uso. Brightway innovation Intelligent Technology (Suzhou) Co., Ltd. non si assume alcuna responsabilità diretta e solidale per tutte le proprietà, perdite personali, incidenti, controversie legali e tutti gli altri eventi avversi che causano conflitti di interesse causati dall'uso di comportamenti in violazione delle istruzioni per l'uso.
- Non circolare nelle corsie di flusso del traffico o nelle aree residenziali in cui sono ammessi sia i veicoli che i pedoni. Quando si passa in un luogo designato per i pedoni che hanno diritto di precedenza, come le strisce pedonali, Scendere a piedi con il monopattino.
- Non scegliere luoghi in cui bambini, pedoni, animali domestici, veicoli, biciclette o altri ostacoli potrebbero presentarsi durante la prima corsa.
- Eseguire un'ispezione di base del monopattino elettrico prima di ogni corsa. Se si verificano condizioni anomale come parti allentate, avvisi di batteria scarica, pneumatici sgonfi o usura eccessiva degli pneumatici, suoni strani, malfunzionamenti e altre condizioni anomale, interrompere immediatamente la guida e chiamare un supporto professionale.

1. Istruzioni di sicurezza

- Per guidare in sicurezza, si deve essere in grado di vedere chiaramente ciò che si ha di fronte e si deve essere chiaramente visibili agli altri.
- Non guidare in caso di maltempo, scarsa visibilità o dopo uno sforzo fisico intenso.
- Parcheggiare sempre il monopattino con il cavalletto su una superficie piana e stabile.
- Questo monopattino elettrico è un dispositivo per il tempo libero. Tuttavia, quando si entra in un'area pubblica, sarà considerato un mezzo di trasporto e soggetto a possibili rischi per la sicurezza di tutti i mezzi di trasporto. Guidare in stretta conformità con le istruzioni in questo manuale proteggerà te e gli altri nella massima misura.
- L'utente deve verificare i limiti di utilizzo in conformità con le normative locali. Guidare il monopattino su strade o aree consentite dalle normative e leggi locali e parcheggiarlo nelle aree consentite. La velocità massima del monopattino è limitata a 25 km/h. Se i regolamenti e le leggi locali prevedono disposizioni diverse sulla velocità massima, prevarranno i regolamenti e le leggi locali. Rispettare e seguire le norme sulla sicurezza stradale e sui veicoli.
- Rispettare il diritto di passaggio dei pedoni. Cercare di non spaventarli durante la guida, specialmente i bambini. Quando si guida da dietro i pedoni, suonare il campanello per avvisarli e rallentare il monopattino per passare alla loro sinistra e mantenere la destra a bassa velocità mentre li si supera (applicabile ai paesi in cui i veicoli guidano sul lato destro). Quando si superano dei pedoni, mantenere la velocità più bassa o scendere dal veicolo.
- In ogni caso, anticipare la tua traiettoria e la tua velocità rispettando il codice della strada, il codice del marciapiede e i più vulnerabili. Avvisare della presenza quando ci si avvicina a un pedone o a un ciclista quando non è possibile essere visti o sentiti. Attraversare i passaggi protetti camminando. Evitare le zone ad alto traffico o le zone sovraffollate.
- La guida ad alta velocità o non adeguata alla situazione (cattive condizioni atmosferiche, cattive condizioni della superficie o simili) può comportare una potenziale perdita di stabilità o di controllo. Per ridurre qualsiasi rischio, è necessario seguire tutte le istruzioni in questo manuale. Prestare attenzione durante il montaggio e lo smontaggio del prodotto, il quale potrebbe cadere e causare lesioni.
- Il traffico in città presenta molti ostacoli da attraversare come marciapiedi o gradini. Si raccomanda di evitare salti ed altri ostacoli. È importante anticipare e adattare la traiettoria e la velocità a quelle di un pedone prima di attraversare questi ostacoli. Si raccomanda inoltre di uscire dal veicolo quando questi ostacoli diventano pericolosi a causa della loro forma, altezza o slittamento.
- Non prestare il monopattino a chi non ne conosca il funzionamento. Prima di prestare il monopattino elettrico ad altri, assicurarsi che il guidatore abbia letto questo manuale di istruzioni, guardato il video di istruzioni e compreso le operazioni di base. Ricordare ai guidatori di indossare correttamente le protezioni di sicurezza per garantire la loro sicurezza.
- Contattare il proprio venditore per organizzare un corso di formazione appropriato.
- In ogni caso, prendersi cura di se stessi e degli altri.
- Qualsiasi carico attaccato al manubrio influirà sulla stabilità del veicolo.
- Non toccare l'impianto frenante, potrebbe causare lesioni a causa degli spigoli vivi. Il freno potrebbe surriscaldarsi durante l'uso. Non toccare dopo l'uso.
- Il livello di pressione sonora di emissione ponderato-A è inferiore a 70 dB(A).

1. Istruzioni di sicurezza

- Per una migliore esperienza di guida, si consiglia di effettuare una regolare manutenzione del prodotto.
- Eliminare gli spigoli vivi causati dall'uso.
- Gli accessori ed eventuali articoli aggiuntivi non approvati dal produttore non devono essere utilizzati.
- Controllare regolarmente il serraggio dei vari elementi bullonati, in particolare i perni delle ruote, il sistema di piegatura, l'impianto sterzante e l'albero del freno.
- Non modificare o trasformare il veicolo, compresi tubo sterzo e guaina, asta, meccanismo di piegamento e freno posteriore.
- Assicurarsi che il monopattino sia spento durante il trasporto e possibilmente riposto nella sua confezione originale.
- Per evitare lesioni accidentali come scosse elettriche e incendi causati da un uso improprio, leggere attentamente le istruzioni prima dell'uso e conservarle correttamente per riferimenti futuri.
- Utilizzare questo prodotto secondo le istruzioni nel Manuale d'Uso. Gli utenti sono responsabili per qualsiasi perdita o danno derivante da un uso improprio di questo prodotto.
- Non caricare se la porta di ricarica o il cavo di ricarica sono bagnati. Leggere attentamente questo manuale prima di ricaricare.
- Non ricaricare il monopattino a una temperatura ambiente superiore a 45° C o inferiore a 0° C.
- **ATTENZIONE:** Per la ricarica della batteria, utilizzare esclusivamente l'unità di alimentazione rimovibile fornita con questo apparecchio. Non utilizzare un alimentatore di qualsiasi altro prodotto. Mantenere una distanza di sicurezza dai combustibili circostanti durante la ricarica.
- **ATTENZIONE:** non utilizzare batterie o caricabatteria di terze parti. Utilizzare solo con l'unità di alimentazione FY0684201500.
- **ATTENZIONE!** Tenere la copertura di plastica lontano dalla portata dei bambini per evitare il soffocamento.
- **AVVERTENZA!** Non utilizzare mai il prodotto vicino a una fonte d'acqua.
- **AVVERTENZA!** Smettere di utilizzare il prodotto se danneggiato.

Istruzioni ambientali

Il monopattino contiene una batteria ricaricabile agli ioni di litio e lo smaltimento improprio di queste batterie causerà danni all'ambiente. Seguire i seguenti passaggi per rimuovere le batterie prima di smaltire il monopattino e smaltire le batterie correttamente:

1. Prima di rimuovere le batterie, è meglio esaurirle e assicurarsi che il monopattino sia scollegato dall'alimentazione. Quindi svitare il coperchio inferiore del monopattino per rimuoverlo.
2. Scollegare il connettore della batteria, quindi rimuovere le batterie. Non danneggiare la custodia della batteria per evitare qualsiasi rischio di lesioni.
3. Smaltire le batterie rimosse presso un centro di riciclaggio professionale.

2. Panoramica del prodotto

Accessori



Manuale

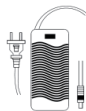

Caricabatterie



Chiave M3 MS (3 mm)

Corpo del monopattino

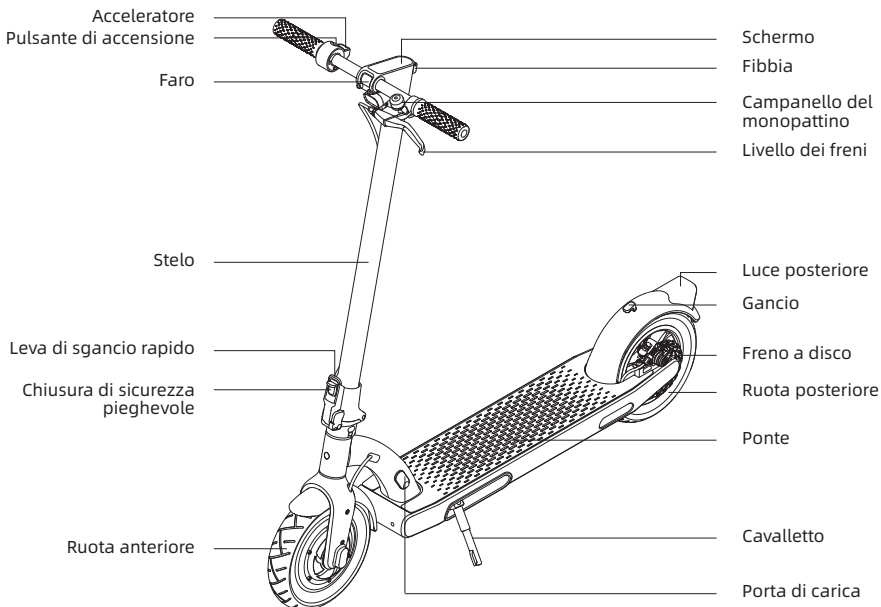



Le illustrazioni in questo manuale sono solo di riferimento, l'aspetto reale è soggetto al prodotto reale.

2. Panoramica del prodotto

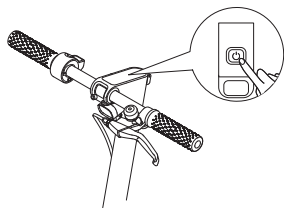
Pulsante di accensione



Tenere premuto il pulsante  per 3 secondi per accendere/spengere il monopattino. Quando il monopattino è acceso, premere il pulsante  per accendere/spengere il faro e premere due volte per passare da una modalità all'altra.

Dashboard

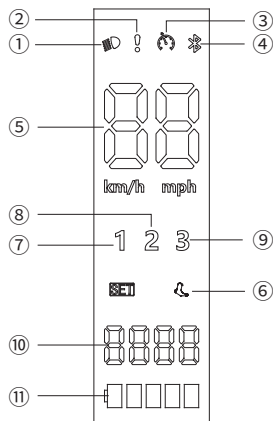

- ① Indicatore dello stato dei fari
- ② Notifica di errore: Se l'icona a forma di chiave inglese viene visualizzata in rosso, il monopattino ha un problema.
- ③ Controllo della velocità di crociera: La funzione di controllo automatico della velocità è disabilitata per impostazione predefinita e può essere abilitata nell'app
- ④ Bluetooth: Quando l'icona si illumina, indica che il monopattino è connesso con il dispositivo mobile.
- ⑤ Tachimetro: Indica la velocità attuale.
- ⑥ Modalità camminata:  обозначает режим пешей прогулки, во время которого максимальная скорость составляет 6 км/ч.
- ⑦ Prima marcia
- ⑧ Seconda marcia
- ⑨ Terza marcia
- ⑩ Chilometraggio totale
- ⑪ Livello della batteria: Il livello della batteria è indicato da 5 barre, ognuna rappresenta circa il 20% della batteria.

3. Precauzioni

Nota: prima di utilizzare il prodotto, leggere attentamente e attenersi alle seguenti importanti informazioni sulla sicurezza.

1. Questo prodotto può essere utilizzato solo da una persona.

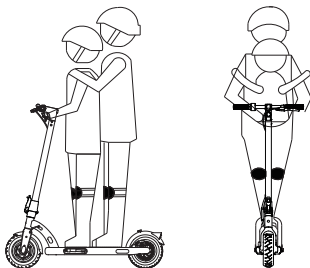

2. Quando si guida questo prodotto, indossare un casco di sicurezza e dispositivi di protezione adeguati. Non guidare a piedi nudi o con scarpe col tacco alto.

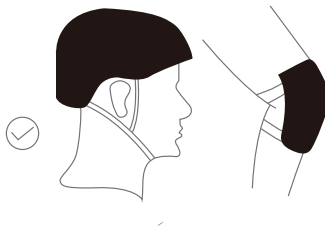

3. Non utilizzare questo prodotto in aree in cui la guida non è sicura o illegale, o su strade non sicure o vietate.

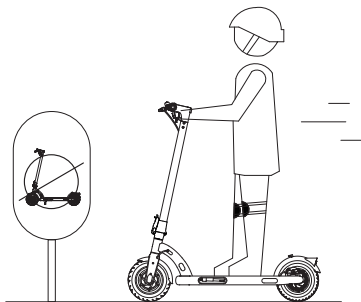

4. È vietato utilizzare questo prodotto su strade pubbliche e autostrade.

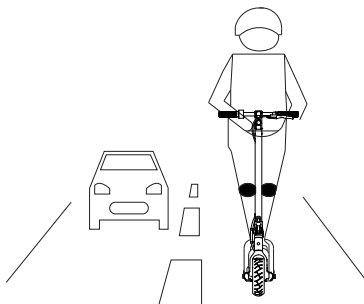

3. Precauzioni

5. Non intraprendere azioni pericolose o non sicure durante la guida, come guidare con una gamba o una mano sola. Assicurarsi che entrambe le gambe e le mani siano sempre sul monopattino.

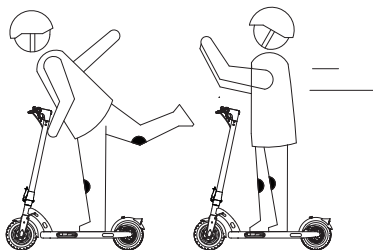

7. Per la propria sicurezza di guida, mantenere la velocità entro 25 km/h durante la guida. Cercare di evitare di guidare di notte. Se si deve guidare di notte, accendere le luci e mantenere una velocità di 15 km/h o inferiore.



6. Non tentare di superare gradini, cordoli o altri ostacoli di altezza superiore a 3 cm. Ciò potrebbe causare il ribaltamento del monopattino e quindi lesioni personali o danni al conducente e/o al prodotto. Anche eventuali gradini, cordoli e/o altri ostacoli di altezza inferiore a 3 cm devono essere evitati per quanto possibile. Non parcheggiare il monopattino in pendenza.

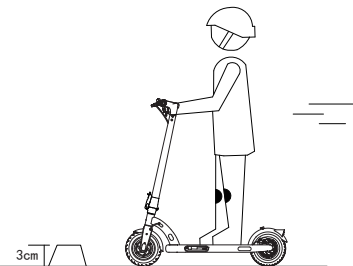

8. Non utilizzare questo prodotto in un ambiente con una temperatura inferiore a -10°C / 14°F

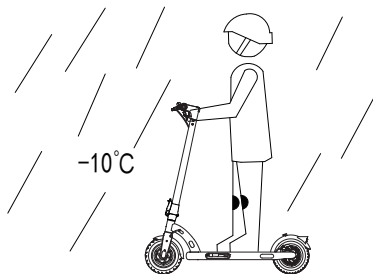

3. Precauzioni

9. In caso di strade irregolari o altre cattive condizioni stradali, rallentare per tempo e cercare di guidare lentamente e con cautela, oppure scendere e spingere fino a quando non sono disponibili condizioni migliori. Il monopattino è un prodotto di guida speciale, provare a guidare su una strada piana e liscia in condizioni ottimali.

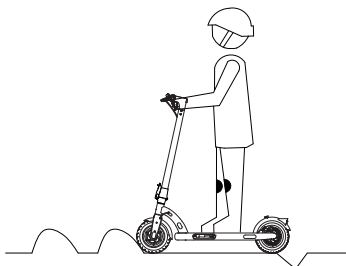

11. Non immergere il prodotto in acqua a una profondità superiore a 4 cm / 1,57 pollici per evitare di danneggiare la batteria del monopattino.

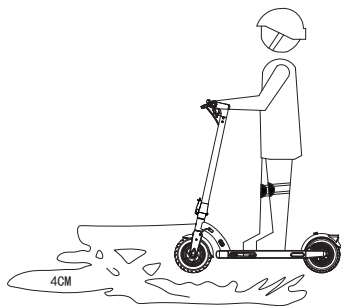

10. Non guidare in nessun caso il monopattino su neve, pioggia, fango, ghiaccio o strade bagnate. Non guidare il monopattino sopra ostacoli (come sabbia, ghiaia smossa o blocchi stradali). Ciò potrebbe causare la perdita di equilibrio o presa e possibili lesioni. Se la guida sotto la pioggia è inevitabile, mantenere la distanza ed evitare frenate improvvise.

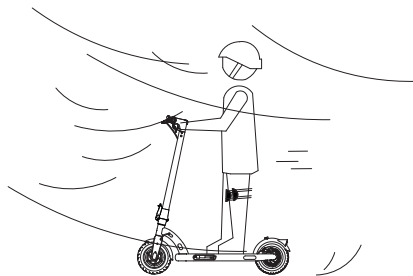

12. Non guidare se la strada presenta olio o ghiaccio in superficie.

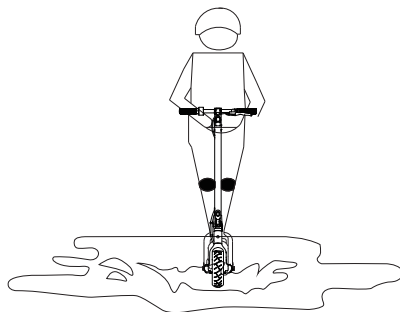

3. Precauzioni

Consigli per la sicurezza: non appendere o appoggiare oggetti sul manubrio e sul corpo durante la guida.

13. Non utilizzare questo prodotto oltre il carico massimo (100 kg / 220,5 libbre) specificato da questo prodotto.

15. Gli utenti devono guidare in modo sicuro e legale in stretta conformità con le leggi e i regolamenti locali.

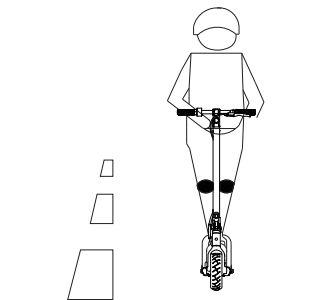
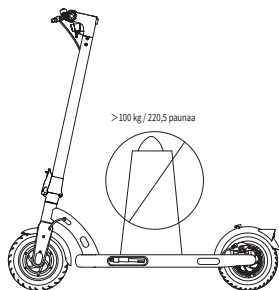

14. Evitare di utilizzare o posizionare questo prodotto in un ambiente in cui la temperatura è superiore a 45 °C / 113 °F o inferiore a -10 °C / 14 °F. Non mettere questo prodotto insieme ad oggetti infiammabili in modo da ridurre il rischio di incendio in caso di circostanze improbabili e sfortunate.



4. Montaggio

1. Aprire il cavalletto.

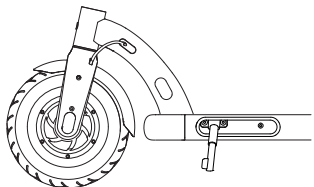

3. Installare il manubrio sull'attacco del manubrio, assicurandosi di installare il manubrio nella direzione corretta.

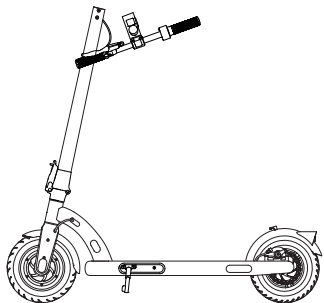

2. Sollevare completamente lo stelo finché non è in posizione verticale e bloccata. Sollevare il blocco di sicurezza pieghevole e spingere la leva di sgancio rapido verso l'interno fino all'estremità.

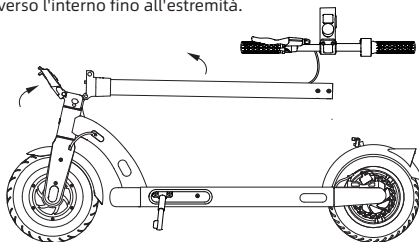

4. Serrare tutte e sei le viti utilizzando la chiave in dotazione. Assicurarsi che il manubrio sia installato correttamente prima di serrare a fondo le viti.

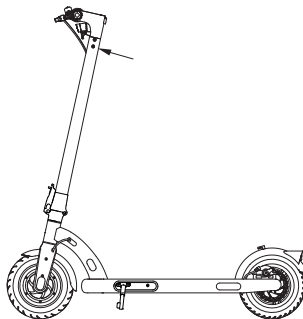

Suggerimenti per la sicurezza: prima di ogni corsa, verificare che le viti, il blocco di sicurezza pieghevole e altre parti e componenti del collegamento non siano allentati.

5. Fasi per la configurazione

1. Aprire il cavalletto.

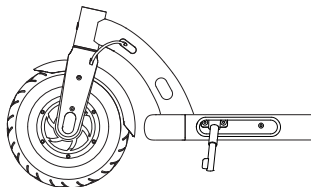

2. Tirare la fibbia verso l'alto per innestare il suo rilascio dal gancio.

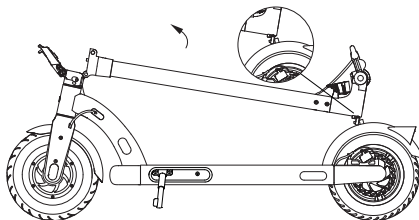

3. Sollevare lo stelo, sollevare il blocco di sicurezza pieghevole e spingere la leva di sgancio rapido verso l'interno fino all'estremità.

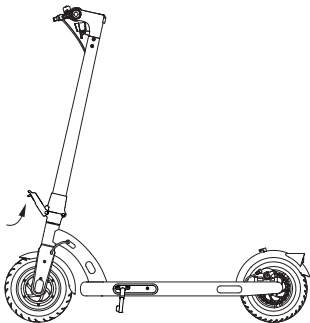

Suggerimenti per la sicurezza: quando si solleva la parte anteriore del monopattino N40, non mettere MAI le mani tra le giunture poiché può causare lesioni gravi e dolorose.

6. Fasi per ripiegare

Il monopattino DEVE essere spento prima di essere ripiegato. Poiché il prodotto può essere piegato, per la tua protezione e sicurezza, non calpestare o girare il blocco di sicurezza pieghevole durante la guida.

1. Aprire il cavalletto.

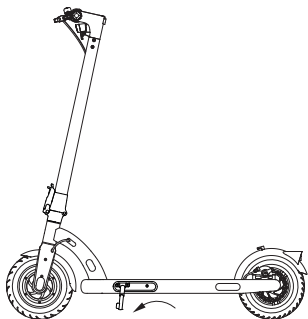

2. Tenere lo stelo, sollevare il blocco di sicurezza pieghevole e aprire la leva di sgancio rapido, quindi piegare lo stelo.

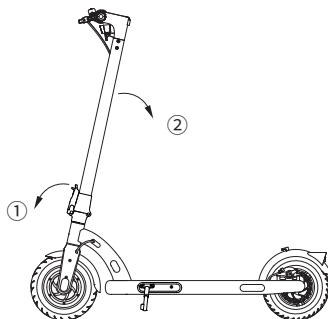

3. Allineare la fibbia al gancio e fissarli insieme.

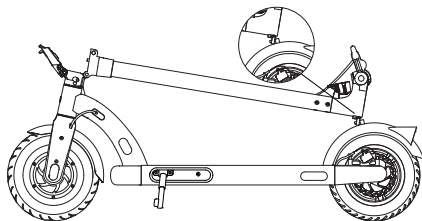

4. Piegare il cavalletto per completare il processo di piegatura del monopattino.

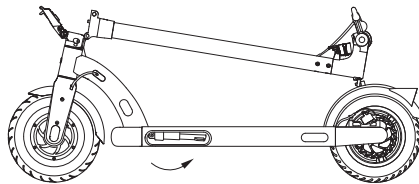

7. Trasporto

Tenere lo stelo con una o entrambe le mani per trasportarlo.

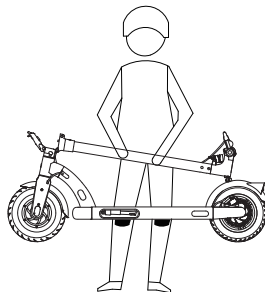
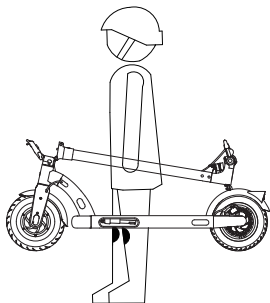

8. Caricare

Nota: utilizzare sempre il caricatore originale. Se danneggiato, contattare il produttore per sostituirlo.

1. Aprire il tappo di protezione in gomma della porta di carica.
 2. Collegare il caricabatterie alla porta di carica.
 3. Chiudere il tappo di protezione in gomma dopo la carica.
- Il monopattino è completamente carico quando il LED sul caricatore cambia da rosso (ricarica) a verde.

Attenzione!

- Non toccare l'interfaccia durante la carica, fare attenzione alle scosse elettriche.
- Controllare e assicurarsi che l'alimentazione sia spenta prima di caricare.
- NON accendere MAI l'alimentazione durante la carica.
- Non utilizzare questo prodotto durante la carica per evitare danneggiamenti.
- Si consiglia di caricare solo a temperature comprese tra 0-45 °C / 32-113 °F.
- Tenere il corpo del monopattino lontano da fonti di calore, fiamme libere e gas infiammabili e/o esplosivi (stati pressurizzati e liquidi).



9. Metodo di guida corretto

1. Controllare accuratamente il monopattino prima di ogni corsa e guidare solo dopo aver attivato il blocco di sicurezza pieghevole.
2. Indossare scarpe con tacco piatto o da ginnastica ben aderenti quando si guida questo prodotto.
3. Esercitarci a guidare in sicurezza in uno spazio aperto.
4. Tenere lontano da veicoli e aree affollate. Guidare su strade o aree come previsto dalle leggi locali.
5. Indossare sempre caschi e dispositivi di protezione durante la guida.
6. La fascia di età del conducente dovrebbe idealmente essere compresa tra 16 e 50 anni (inclusi).
7. Non guidare su terreni irregolari. In caso di ostacoli, interrompere la guida, piegare l'N40 o attraversare il passaggio bloccato con il prodotto.

Controllare il monopattino prima di ogni corsa e guidare solo dopo aver attivato il blocco di sicurezza pieghevole.



8. Evitare di guidare con tempo piovoso o nevososo o di notte e tenersi lontano dalle auto per evitare arresti improvvisi o incidenti.
9. La capacità di carico massima del prodotto (utente più bagaglio) è di 100 kg / 220,5 libbre.
10. L'altezza ideale del conducente dovrebbe essere compresa tra 1,2 m e 2,0 m.
11. Non appendere o posizionare oggetti sul corpo del monopattino o sul suo manubrio.
12. Questo prodotto è un prodotto per la guida personale e non deve MAI essere utilizzato per effettuare acrobazie.
13. Gli utenti devono attenersi alle leggi e ai regolamenti locali.
14. Si consiglia di controllare le luci anteriori e posteriori prima di ogni corsa.
15. Non tentare di modificare o adattare questo prodotto.
16. Non utilizzare mai parti di ricambio diverse dalle parti prodotte professionalmente fornite dal produttore originale.

Non utilizzare mai parti di ricambio non prodotte dal produttore, né consentire riparazioni da parte di terzi diversi da quelli approvati dal produttore. Si deve aver inteso che seguire le istruzioni e le avvertenze in questo manuale può ridurre ma non eliminare tutti i rischi. Ricordare sempre che si potrebbe essere a rischio di perdere il controllo, di collisioni e cadute durante l'utilizzo del monopattino. Ogni volta che si entra in un'area pubblica, attenersi alle leggi e ai regolamenti locali. Proprio come tutti i veicoli, più velocemente si guida un monopattino, più tempo ci vorrà per fermarsi. Su un terreno liscio, la frenata di emergenza può anche causare lo slittamento della ruota o la caduta del conducente. Pertanto, è molto importante stare all'erta e mantenere una distanza ragionevolmente sicura da tutte le altre persone e veicoli. Quando si guida in aree sconosciute, rimanere sempre attenti e guidare a velocità ridotte.

Attenzione!

1. Questo prodotto deve essere utilizzato su strade e aree previste dalle leggi locali. È vietato circolare al di fuori delle strade e delle aree previste dalle leggi locali. È vietato circolare sulle autostrade.
2. Quando si attraversano ostacoli, smettere di guidare e piegare il monopattino o rallentare per passare in sicurezza.
3. Quando si superano i pedoni o si procede negli angoli ciechi, suonare il campanello per avvisare le persone della propria presenza.

10. Istruzioni di guida

Preparazione alla guida

1. Scegliere uno spazio aperto adatto alla guida.
2. Percorrere strade pianeggianti e senza ostacoli.
3. Aprire il prodotto secondo le istruzioni e indossare dispositivi di protezione.
4. Indossare scarpe comode che si adattino bene ai piedi e siano adatte all'attività di guida.
5. Tenersi lontano da veicoli e luoghi affollati.
6. Proteggere se stessi e gli altri in ogni circostanza.

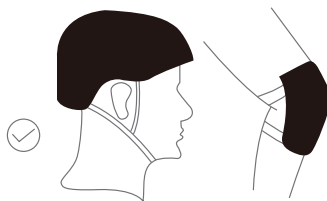

Iniziare la guida

1. Premere il pulsante di accensione per accendere il monopattino
2. Mettere un piede sulla pedana e l'altro piede a terra.
3. Far scorrere il corpo dello scooter in avanti e premere delicatamente l'acceleratore, lo scooter avanzerà lentamente.
4. Durante la guida, tenere saldamente il manubrio con entrambe le mani per evitare lesioni o cadute dovute alla perdita di equilibrio.
5. Quando il monopattino funziona senza intoppi, spostare l'altro piede sulla pedana. Quando si preme l'acceleratore, maggiore è l'angolo di accelerazione applicato, maggiore sarà la velocità dello scooter. Beschleunigungswinkel ist.

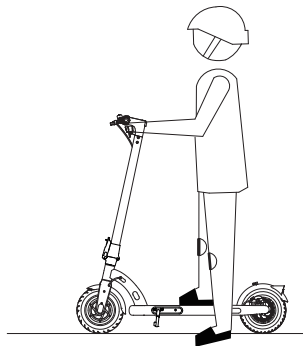

Parcheggio

1. In circostanze normali, se si tiene la maniglia del freno sinistro, il monopattino spegnerà l'acceleratore e frenerà immediatamente. Maggiore è l'angolo di presa, maggiore è la forza frenante.
2. In caso di emergenza, tenere saldamente la leva del freno sinistro per attivare la frenata elettromagnetica della ruota anteriore e la frenata ad attrito della ruota posteriore. Il disco del freno posteriore si riscalda rapidamente durante l'uso. Non toccarlo mai in quanto ciò potrebbe causare danneggiamenti o ustioni.

11. Manutenzione

Lubrificazione

Durante la manutenzione, aggiungere una piccola quantità di grasso o lubrificante alla parte pieghevole ogni 6 mesi. Controllare il serraggio delle viti sul monopattino ogni 3 mesi e serrare le viti allentate.

Batteria

Caricare completamente la batteria prima del primo utilizzo del monopattino.

La ricarica non danneggerà la batteria. Se questo prodotto non viene utilizzato per molto tempo, assicurarsi che venga caricato almeno ogni 3 mesi.

Messa da parte e manutenzione giornaliera

Il monopattino deve essere sempre spento prima di essere pulito.

Non lasciare mai il monopattino sotto il sole o in luoghi umidi per lunghi periodi di tempo.

Mantenere il monopattino pulito.

Non pulire il monopattino con un tubo o un ugello ad alta pressione.

Non strofinare mai con saponi o solventi corrosivi.

Gonfiare il pneumatico

Controllare la pressione delle gomme ogni mese, quindi gonfiare le gomme se la pressione è troppo bassa. La pressione consigliata delle gomme è pari a 35 psi.

Non apportare modifiche al monopattino N40

Non rimontare o modificare mai il monopattino in alcun modo, compresi il piantone dello sterzo e il manicotto, l'asta, le parti pieghevoli e il gruppo del freno posteriore.

Attenzione!

- Si consiglia di controllare regolarmente il dispositivo pieghevole, l'ammortizzatore, la ruota e l'asse del monopattino. In caso di usura, sostituirli tempestivamente.
- Si consiglia di controllare regolarmente il telaio e la forcella anteriore. L'uso a lungo termine può portare all'allentamento delle viti. Pulire e serrare le viti regolarmente, se necessario.
- Sostituire le parti in caso di guasto, danneggiamento o malfunzionamento.
- Quando le parti superano la durata prevista, sostituirle per tempo.

12. Specifiche tecniche

Prodotto	Nome	NAVEE Electric Scooter N40
	Modello	NKP21111-A25
Dimensioni	Veicolo: L x P x A (mm) ^[1]	1135 x 500 x 1172
	Dopo il ripiegamento: L x P x A (mm)	1135 x 500 x 475
Peso netto	Peso netto veicolo (kg)	14,5
Guidatore	Intervallo di carico (kg)	25-100
	Età (anni)	16-50
	Altezza (cm)	120-200
Monopattino elettrico assemblato	Velocità max (km/h)	25
	Autonomia generale (km) ^[2]	ca. 40
	Angolo di pendenza max (%)	ca. 12
	Superfici adatte	Strada cemento o asfalto con dislivelli inferiori a 1 cm o fessure di ampiezza inferiore a 3 cm.
	Temperatura di esercizio (°C)	Da -10 a 55
	Temperatura di conservazione (°C)	Da 0 a 45
	Grado IP	IPX4
	Tempo di ricarica (h)	ca. 7-8
Batteria	Modello	FS005-01
	Tensione nominale (VCC)	37
	Tensione di ricarica max (VCC)	42,5
	Energia nominale (Wh)	370
	Sistema di gestione della batteria intelligente	Protezione da surriscaldamento, cortocircuito, sovracorrente, sovraccarico e sovraccarico
	Gamma di temperatura di ricarica normale (°C)	Da 0 a 45
Ruota motrice	Capacità nominale (Ah)	10
	Potenza nominale (kW; W)	0,35; 350
	Potenza in uscita (kW; W)	0,063; 63
	Tensione in ingresso (VCA)	100-240
	Tensione in uscita max (VCC)	42,5
Caricabatteria	Potenza in uscita nominale (VCC; A)	42,0; 1,5
	Modello ^[3]	FY0684201500
	Gomma	Pneumatici anteriori e posteriori Pneumatico da 10 pollici
Bluetooth	Banda di frequenza (s)	2,4000-2,4835 GHz
	Potenza RF max (dBm)	8

1. Altezza veicolo: dal suolo alla parte superiore del monopattino.

2. Autonomia generale: misurata in assenza di vento e a 25 °C, con monopattino completamente carico e guida a velocità costante di 15 km/h su una superficie piana con un carico di 75 kg.

3. Per ricaricare la batteria, utilizzare esclusivamente il caricabatteria fornito in dotazione. Verificare i parametri del caricabatteria nelle specifiche tecniche.

13. Domande frequenti

Quando il prodotto si guasta, fare riferimento ai seguenti metodi quando si cerca una soluzione:

Tipologia di problema	Motivazione	Soluzione
Lo schermo del display è nero.	Questo monopattino è stato esposto a lungo alla luce solare diretta o al calore.	Mettere il monopattino in un luogo fresco per un certo periodo di tempo fino a quando non si è raffreddato abbastanza per l'uso.
Il valore non è coerente con il valore effettivo.	Impostazione dei parametri errata o mancante.	Tenere premuto il pulsante di accensione per spegnerlo, quindi premerlo nuovamente per riavviare il monopattino.
Il display digitale è debole.	Scarso contatto della batteria o mancanza di carica della batteria.	Soluzione: spegnere e riaccendere. Se il guasto persiste anche dopo che la batteria è stata caricata, contattare il produttore o il rivenditore.
Lo stelo diventa instabile	La vite all'unione dello stelo e del sedile ribaltabile è allentata.	Abbassare la colonna, allentare le tre viti per sollevare la colonna, quindi serrare le viti sul retro del palo, quindi abbassare il palo e infine serrare le tre viti precedentemente allentate per correggere il problema.
Se il prodotto non può funzionare normalmente, controllare se i seguenti controlli sono stati completati.	a. Verificare che l'alimentazione sia accesa. b. Controllare il livello della batteria sul display. c. Controllare se la leva del freno sinistro e il freno a disco posteriore sono correttamente in posizione. d. Verificare che tutte le prese e le connessioni siano collegate correttamente. Se tutti i passaggi sono stati completati e il prodotto continua a non funzionare correttamente, contattare il produttore o il rivenditore.	
Il controller è danneggiato. Non sostituire il controller senza autorizzazione.	Contattare il produttore o il rivenditore, non smontare il prodotto senza autorizzazione.	

14. Risoluzione dei problemi

Errore	Messaggio di errore	Soluzione
E1	Errore di comunicazione Rx	Verificare che la luce di coda sia accesa, se non lo è sostituire il regolatore o la strumentazione. Se è accesa, controllare il filo che collega il regolatore e la strumentazione.
E2	Errore di frenata	Controllare il filo connettore oppure sostituire il livello di frenata.
E3	Errore leva	Controllare il filo connettore oppure sostituire l'acceleratore.
E4	Errore motore ruota	Controllare che il motore delle ruote e il regolatore siano ben collegati oppure sostituire il motore.
E5	Errore del controller	Controllare il filo connettore del regolatore oppure sostituire il regolatore.
E6	Avviso di surriscaldamento	Attendere che la temperatura della batteria si normalizzi prima di ripristinare l'uso.

15. Certificazioni

Direttiva sulla restrizione dell'uso di sostanze pericolose (RoHS)

Questo prodotto di Brightway Innovation Intelligent Technology (Suzhou) Co., Ltd. e i componenti inclusi (cavi, fili e così via) sono conformi ai requisiti della direttiva 2011/65/UE sulla restrizione dell'uso di determinate sostanze pericolose nelle apparecchiature elettriche ed elettroniche ("RoHS riveduta" o "RoHS 2").

Dichiarazione di conformità europea



Questo dispositivo è conforme ai requisiti dell'UE relativi alla limitazione dell'esposizione del pubblico ai campi elettromagnetici come misura per la protezione della salute.

Con la presente, Brightway Innovation Intelligent Technology (Suzhou) Co., Ltd. dichiara che l'apparecchiatura radio di tipo NKP21111-A25 è conforme alla Direttiva 2014/53/UE. Il testo completo della dichiarazione di conformità UE è disponibile al seguente indirizzo Internet: www.naveetech.com

15. Certificazioni

Dichiarazione di conformità per l'Unione europea Informazioni sul riciclaggio delle batterie per l'Unione europea



Le batterie o il relativo imballaggio sono etichettati conformemente alla direttiva europea 2006/66/CE e all'emendamento 2013/56/UE relativi alle batterie, agli accumulatori e ai rifiuti di batterie e accumulatori. La direttiva stabilisce il quadro per la restituzione e il riciclaggio delle batterie e degli accumulatori usati applicabile in tutta l'Unione europea. Questa etichetta si applica a varie batterie per indicare che la batteria non deve essere buttata via, ma piuttosto recuperata al termine della sua vita utile come da istruzioni contenute in questa direttiva.

Conformemente alla direttiva europea 2006/66/CE e all'emendamento 2013/56/UE, le batterie e gli accumulatori vengono etichettati in modo da indicare che devono essere raccolti separatamente e riciclati al termine della relativa vita utile. L'etichetta sulla batteria può inoltre includere un simbolo chimico per il metallo utilizzato per la batteria (Pb per il piombo, Hg per il mercurio e Cd per il cadmio). Gli utenti di batterie e accumulatori non devono smaltire batterie e accumulatori tra i rifiuti indifferenziati, ma utilizzare il quadro di raccolta disponibile ai clienti per il reso, il riciclaggio e il trattamento di batterie e accumulatori. La partecipazione del cliente è importante per ridurre al minimo i potenziali effetti di batterie e accumulatori sull'ambiente e sulla salute umana dovuti alla potenziale presenza di sostanze pericolose.

Prima di smaltire le apparecchiature elettriche ed elettroniche (AEE) tramite la raccolta rifiuti o in strutture di raccolta rifiuti, l'utente finale di apparecchiature che contengono batterie e/o accumulatori deve rimuovere le batterie e gli accumulatori suddetti, per la raccolta differenziata.

Direttiva sui rifiuti di apparecchiature elettriche ed elettroniche (RAEE)



Tutti i prodotti contrassegnati da questo simbolo sono rifiuti di apparecchiature elettriche ed elettroniche (RAEE) in base alla direttiva 2012/19/UE) che non devono essere smaltiti assieme a rifiuti domestici non differenziati. Al contrario, è necessario proteggere l'ambiente e la salute umana consegnando i rifiuti a un punto di raccolta autorizzato al riciclaggio di rifiuti di apparecchiature elettriche ed elettroniche, predisposto dalla pubblica amministrazione o dalle autorità locali. Lo smaltimento e il riciclaggio corretti aiutano a prevenire conseguenze potenzialmente negative per l'ambiente e alla salute umana. Contattare l'installatore o le autorità locali per ulteriori informazioni sulla sede e per i termini e le condizioni di tali punti di raccolta.

16. Garanzia e assistenza

Se il prodotto è ancora in garanzia, verrà riparato, sostituito o reso gratuitamente nel caso in cui venga confermato dal produttore o dal rivenditore che è difettoso o danneggiato a causa di difetti qualitativi in condizioni di uso normali. Salvo il caso in cui diversamente specificato dalle leggi applicabili, il prodotto o il componente utilizzato per la sostituzione potrebbe non essere nuovo, ma comunque funzionerà correttamente e in maniera equivalente al prodotto o al componente originale in uso. Il periodo di garanzia si calcola a partire dalla prima data di acquisto del prodotto determinata dalla data indicata in fattura. In caso non vi sia una fattura valida, il periodo di garanzia deve essere calcolato a partire dalla data di consegna più trenta (30) giorni. Per l'applicazione della garanzia, contattare il produttore o il distributore del prodotto e seguire le istruzioni. Quando si fa domanda di assistenza in garanzia va fornita una fattura di vendita precisa, completa, chiara e valida.

La suddetta garanzia non si applica in caso di guasto, malfunzionamento o danno causato da: (a) uso scorretto, abuso o trasporto, manutenzione o stoccaggio scorretti così come ma non limitatamente a uso, conservazione o manutenzione a temperatura o umidità non adatte o in altre condizioni ambientali inadatte; (b) forza maggiore o incidenti, interruzioni di connessione o di energia e altre ragioni che vanno oltre il nostro ragionevole controllo; (c) riparazione o rimozione senza autorizzazione da parte del produttore; (d) va specificato il modo in cui il danno è stato causato da prodotti o servizi di terze parti (scopi diversi da quelli per cui il prodotto è stato pensato o progettato); (f) utilizzo del prodotto non conforme alle istruzioni del prodotto stesso; (g) utilizzo del prodotto per scopi commerciali; oppure (h) il chilometraggio totale accumulato e registrato dal monopattino ha superato i 2000 km. Normale usura e rottura o invecchiamento, graffi, abrasioni e problemi causati dall'uso di vernici, solventi o altri agenti chimici durante l'uso generico del prodotto non rientrano nell'ambito della garanzia. Se l'etichetta di identificazione originaria del prodotto viene sostituita o danneggiata, la garanzia non sarà valida. L'integrità e la completezza del prodotto e dei materiali allegati non rientrano nell'ambito della garanzia. Il prodotto dovrà essere controllato al momento della consegna e ed eventuali discrepanze dovranno essere subito segnalate.

La suddetta dichiarazione di garanzia si applica ai nostri prodotti. La presente garanzia garantisce i diritti legali specifici e altri diritti di cui è possibile godere in base alla legge. Nulla in questo documento avrà ripercussioni sui diritti in modo da non renderli suscettibili di esclusioni o restrizioni in base alla legge.

Informazioni di garanzia del prodotto:

Tipologia	Contenuto della garanzia	Periodo di garanzia
Regolatore	Gruppo regolatore e dashboard magazzino centrale	12 mesi
Batteria al litio	Pacco batteria al litio e scheda di protezione	12 mesi
Corpo principale	Gruppo telaio, mozzo motore, corpo anteriore, mozzo posteriore, gruppo freno, gruppo pieghevole, barra verticale, forcella anteriore, forcella posteriore, parti rotanti della barra verticale, bus di controllo, linea di frenata	12 mesi
Involucro	Caricatore, maniglia del freno, acceleratore a pollice	6 mesi

16. Garanzia e assistenza

Attenzione: i seguenti materiali di consumo, consegnati con lo scooter all'acquisto, non sono coperti da garanzia: pneumatici interni ed esterni, gruppo luce frontale, copertura strumentazione, copertura maniglia, parafango, luce posteriore di coda, copertura decorativa, pedana, sedile della porta di ricarica, spinotto in gomma e kit monopattino. Quando si riparano e si sostituiscono i componenti, non utilizzare parti di ricambio diverse da quelle professionali fornite dal produttore originale. Per la sostituzione, contattare il produttore.

Il prodotto è paragonabile ad un prodotto meccanico. Il monopattino è in grado di sopportare elevati livelli di stress e usura. Vari materiali e componenti (la macchina, l'assale) potrebbero reagire diversamente all'usura e allo sforzo. Se i componenti hanno raggiunto la durata di vita prevista, potrebbero rompersi improvvisamente provocando il rischio di ferirsi. Se si riscontrano dei problemi, riparare e sostituire i componenti tempestivamente. Se ci sono crepe, graffi e scolorimento nella zona di maggior carico, ciò indica che il componente è andato oltre la sua durata prevista. Contattare il produttore o il rivenditore per sostituire il componente il prima possibile.

Certificato di garanzia

Quando si acquista il prodotto, si consiglia di inserire le seguenti informazioni e far apporre il timbro di vendita per proteggere i propri diritti e interessi legittimi:

Informazioni utente	Nome completo		E-mail	
	Indirizzo di posta			
	Numero di telefono		Codice postale	
Informazioni sul prodotto	Nome prodotto		Data di vendita	
	Modello prodotto		Numero di fattura	
Informazioni del venditore	Nome		Numero di telefono	
	Indirizzo		Codice postale	
<p>Note:</p> <ol style="list-style-type: none"> 1. Il presente modulo deve essere confermato col timbro del venditore 2. Per i prodotti applicabili ai regolamenti competenti della "triplice garanzia", il presente certificato di garanzia è equivalente al "Certificato di triplice garanzia" 3. Il registro di manutenzione è soggetto al voucher emesso dall'ente di assistenza autorizzato. Conservarlo in un luogo sicuro dopo aver usufruito del servizio. 				

1. Instrucciones de seguridad

¡IMPORTANTE! Lea atentamente antes de utilizar el producto y guárdelo para futuras consultas.

Para obtener un manual electrónico detallado, visite www.naveetech.com

- Este aparato no está destinado a ser utilizado por personas (incluidos los niños) con capacidades físicas, sensoriales o mentales reducidas, o con falta de experiencia y conocimientos, a menos que hayan recibido supervisión o instrucciones sobre el uso del aparato por parte de una persona responsable de su seguridad. Los niños deben ser supervisados para garantizar que no jueguen con el aparato.
- Este aparato está destinado a jinetes mayores de 16 años y a personas con capacidades físicas, sensoriales o mentales reducidas o con falta de experiencia y conocimientos, siempre que se les haya supervisado o instruido sobre el uso del aparato de forma segura y comprendan los peligros que conlleva. Los niños no deben jugar con el aparato. La limpieza y el mantenimiento del usuario no deben ser realizados por los niños sin supervisión.
- El aparato sólo debe utilizarse con la fuente de alimentación suministrada con el aparato.
- Lleve casco, coderas y rodilleras en caso de caída para evitar lesiones. Una conducción inadecuada puede provocar caídas o accidentes graves.
- El scooter debe ser utilizado por una sola persona. Se debe llevar calzado mientras se conduce. No utilice el scooter para otros fines. Este scooter no está destinado a un uso acrobático.
- El producto está recomendado para jinetes mayores de 16 años y menores de 50. Las personas que no son adecuadas para montar este producto son: (1) personas bajo la influencia del alcohol o las drogas, (2) personas incapaces de realizar actividades físicas extenuantes debido a condiciones de salud o físicas, (3) personas incapaces de mantener el equilibrio o que no pueden mantener el equilibrio debido a una discapacidad motriz, (4) personas cuyo tamaño excede el límite de peso, (5) mujeres embarazadas, (6) personas que sufren deficiencias visuales y/o auditivas.
- Cumpla con las leyes y reglamentos locales cuando conduzca este producto. No conduzca donde lo prohíban las leyes locales.
- Cuando conduzca en países y regiones en los que no existan normas y reglamentos nacionales relevantes para los scooters eléctricos, asegúrese de cumplir estrictamente los requisitos de seguridad para los conductores incluidos en este manual de instrucciones. Brightway innovation Intelligent Technology (Suzhou) Co., Ltd. no asumirá ninguna responsabilidad directa y solidaria por todos los bienes, pérdidas personales, accidentes, disputas legales y todos los demás eventos adversos que causen conflictos de intereses causados por el uso de comportamientos que violen las instrucciones de uso.
- No circule por carriles de tráfico o zonas residenciales en las que estén permitidos tanto los vehículos como los peatones. Cuando pase por un lugar designado para los peatones que tienen derecho a las leyes de derecho de paso, como el paso de peatones, bájese para caminar junto con el scooter.
- No elija lugares donde puedan aparecer niños, peatones, mascotas, vehículos, bicicletas u otros obstáculos y peligros potenciales para su primer viaje.
- Realice una inspección básica del scooter eléctrico antes de cada viaje. Si hay condiciones anormales como piezas sueltas, alertas de batería baja, neumáticos pinchados o desgaste excesivo de los neumáticos, sonidos extraños, mal funcionamiento y otras condiciones anormales, deje de montar inmediatamente y llame a la asistencia profesional.
- Para conducir con seguridad, debes poder ver claramente lo que tienes delante y ser claramente visible para los demás.

1. Instrucciones de seguridad

- No conduzca con mal tiempo, baja visibilidad o después de un esfuerzo físico intenso.
- Aparque siempre el scooter con el caballete en una superficie plana y estable.
- Este scooter eléctrico es un dispositivo de ocio. Sin embargo, al entrar en una zona pública, se considerará un medio de transporte y estará sujeto a los posibles riesgos de seguridad de todos los medios de transporte. Conducir siguiendo estrictamente las instrucciones de este manual le protegerá a usted y a los demás en la mayor medida posible.
- El usuario debe comprobar los límites de uso de acuerdo con la normativa local. Conduzca el scooter por las carreteras o zonas permitidas por las normativas y leyes locales y apárquelo en las zonas permitidas. La velocidad máxima del scooter está limitada a 25 km/h. Si las normativas y leyes locales tienen disposiciones diferentes sobre la velocidad máxima, prevalecerán las normativas y leyes locales. Por favor, respete y siga las normas de seguridad vial y del vehículo.
- Respete el derecho de paso de los peatones. Intente no asustarlos mientras conduce, especialmente a los niños. Cuando circule por detrás de los peatones, toque el timbre para avisarlos y reduzca la velocidad de su scooter para pasar por su izquierda, y manténgase a la derecha a baja velocidad mientras los cruza (aplicable a los países donde los vehículos circulan por la derecha). Cuando te cruces con peatones, mantén la velocidad más baja o bájate del vehículo.
- En cualquier caso, anticipe su trayectoria y su velocidad respetando el código de circulación, el de la acera y el de los más vulnerables. Avisa de tu presencia al acercarte a un peatón o ciclista cuando no te vean ni te oigan. Cruce los pasos protegidos mientras camina. Cruce los pasos protegidos mientras camina. Evitar las zonas de mucho tráfico o de gran afluencia.
- Circular a gran velocidad o a una velocidad no apropiada o adecuada a la situación (malas condiciones meteorológicas, mal estado de la superficie o similares) puede provocar una posible pérdida de estabilidad o de control. Para reducir cualquier riesgo, debe seguir todas las instrucciones de este manual. Tenga cuidado al montar y desmontar el producto, ya que podría caerse y causar lesiones.
- El tráfico en la ciudad tiene muchos obstáculos que cruzar, como bordillos o escalones. Se recomienda evitar los saltos de obstáculos. Es importante anticiparse y adaptar su trayectoria y velocidad a las de un peatón antes de cruzar estos obstáculos. También se recomienda bajarse del vehículo cuando estos obstáculos se vuelvan peligrosos por su forma, altura o deslizamiento.
- No preste su scooter a quien no conozca su funcionamiento. Antes de prestar el scooter eléctrico a otras personas, asegúrese de que el conductor ha leído este manual de instrucciones y ha visto el video de instrucciones, y ha comprendido el funcionamiento básico. Recuerde a los conductores que deben llevar correctamente la protección de seguridad para garantizar la seguridad de los conductores.
- Contáctese con su vendedor para conocer las organizaciones de formación adecuadas.
- En todos los casos, tenga cuidado con usted mismo y con los demás.
- Cualquier carga fijada al manillar afectará a la estabilidad del vehículo.
- No toque el sistema de frenos, ya que podría causar lesiones debido a los bordes afilados. El freno puede calentarse durante su uso. No lo toque después de usarlo.
- El nivel de presión sonora de las emisiones ponderadas A es inferior a 70 dB(A).
- Para una mejor experiencia de conducción, se recomienda realizar un mantenimiento regular del producto.

1. Instrucciones de seguridad

- Elimine los bordes afilados causados por el uso.
- No se deben utilizar accesorios ni elementos adicionales que no estén aprobados por el fabricante.
- Compruebe regularmente el apriete de los distintos elementos atornillados, en particular los ejes de las ruedas, el sistema de plegado, el sistema de dirección y el eje de los frenos.
- No modifique ni transforme el vehículo, incluidos el tubo y el manguito de dirección, la potencia, el mecanismo de plegado y el freno trasero.
- Asegúrese de que el scooter está apagado cuando se transporta y guárdelo en su embalaje original si es posible.
- Para evitar lesiones accidentales como descargas eléctricas e incendios causados por un uso inadecuado, lea atentamente las instrucciones antes de utilizar el producto y guárdelas debidamente para futuras consultas.
- Por favor, utilice este producto de acuerdo con las instrucciones del Manual del Usuario. Los usuarios son responsables de cualquier pérdida o daño derivado del uso inadecuado de este producto.
- No cargue si el puerto de carga o el cable de carga están mojados. Lea atentamente este manual antes de realizar la carga.
- No cargue el scooter a una temperatura ambiente superior a 45° C o inferior a 0° C.
- **ADVERTENCIA:** Para recargar la batería, utilice únicamente la unidad de alimentación desmontable suministrada con este aparato. No utilice un cargador de batería de otro producto. Mantenga una distancia segura de los combustibles circundantes durante la carga.
- **ADVERTENCIA:** No utilice una batería o un cargador de batería de otros fabricantes. Utilice sólo la unidad de alimentación FY0684201500.
- ¡**ADVERTENCIA!** Mantenga la cubierta de plástico lejos de los niños para evitar que se asfixien.
- ¡**ADVERTENCIA!** No utilice el producto cerca de una fuente de agua.
- ¡**ADVERTENCIA!** Deje de usar el producto cuando esté dañado.

Instrucciones ambientales

El scooter contiene un paquete de baterías recargables de iones de litio, y la eliminación inadecuada de estas baterías causará daños al medio ambiente. Siga los pasos que se indican a continuación para extraer las baterías antes de desechar el scooter y deséchelas correctamente:

1. Antes de retirar las baterías, es mejor agotarlas y asegurarse de que el scooter está desconectado de la red eléctrica. A continuación, desenrosque la tapa inferior del scooter para retirarla.
2. Desenchufe el conector de las baterías y, a continuación, extraiga las baterías. No dañe la caja de las baterías para evitar cualquier riesgo de lesiones.
3. Deseche las baterías extraídas en un centro de reciclaje profesional.

2. Descripción del producto

Accesorios



Manual

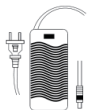

Cargador



Llave M3 MS (3mm)

Carrocería del Scooter

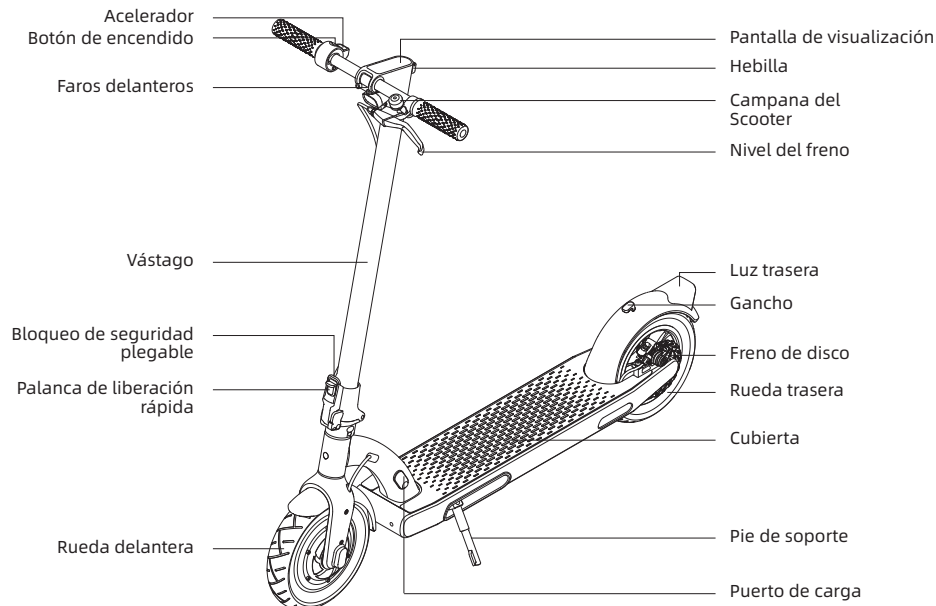



Las ilustraciones de este manual son sólo de referencia, la apariencia real estará sujeta al producto real.

2. Descripción del producto

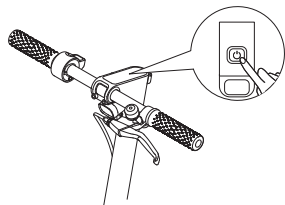
Botón de encendido



Mantenga pulsado el botón  durante 3 segundos para encender/apagar el scooter. Cuando el scooter esté encendido, pulse el botón  para encender/apagar el faro, y púlselo dos veces para cambiar de modo.

Tablero de mandos

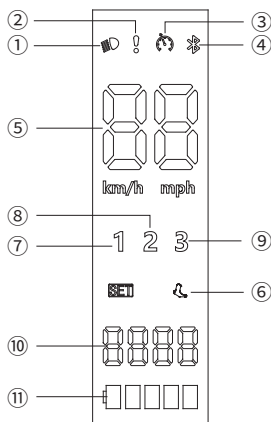

- ① Indicador de estado de los faros
- ② Notificación de error: Cuando el icono de la llave inglesa aparezca en color rojo, significará que el patinete tiene algún error.
- ③ Control de crucero: La función de control de crucero está desactivada por defecto y se puede activar en la app.
- ④ Bluetooth: Cuando el icono se ilumina, indica que el scooter se ha conectado con éxito al dispositivo móvil.
- ⑤ Medidor de velocidad: Indica la velocidad actual.
- ⑥ Modo de andar:  es para el modo paseo, con velocidad máxima de 6 km/h.
- ⑦ Primera marcha
- ⑧ Segunda marcha
- ⑨ Tercera marcha
- ⑩ Kilometraje total
- ⑪ Nivel de batería: Nivel de la batería viene indicada por 5 barras, cada una representa aproximadamente el 20 % de la batería completa.

3. Precauciones

Nota: Antes de utilizar el producto, lea atentamente y respete la siguiente información de seguridad importante.

1. Este producto sólo puede ser utilizado por una persona.

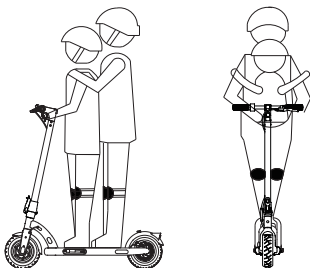

2. Cuando conduzca este producto, utilice un casco de seguridad y dispositivos de protección adecuados. No conduzca descalzo, ni con zapatos de tacón alto.

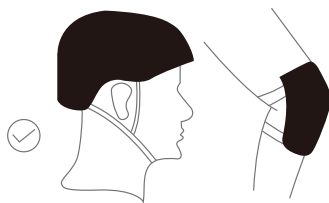

3. No conduzca este producto en zonas en las que sea inseguro o ilegal circular, o en carreteras inseguras o fuera de los límites.

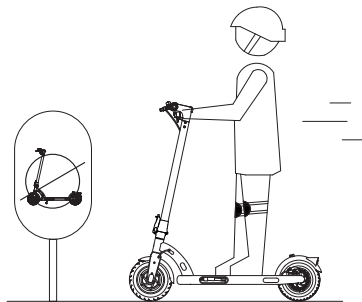

4. Está prohibido conducir este producto en carreteras y autopistas públicas.

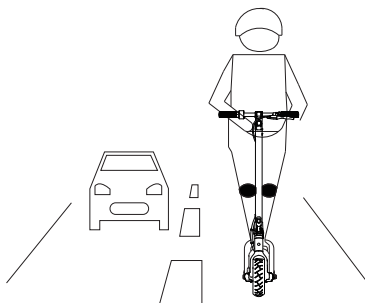

3. Precauciones

5. No realice ninguna acción peligrosa o insegura durante la conducción, como conducir con una pierna o una mano. Asegúrese de que las dos piernas y las manos están en el scooter en todo momento.

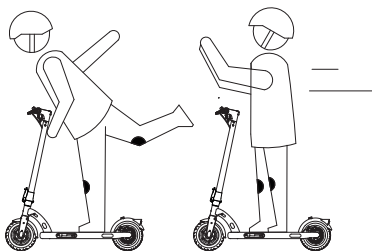

7. Por su seguridad al conducir, mantenga una velocidad de 25 km/h mientras conduce. Si tiene que conducir de noche, encienda las luces y mantenga una velocidad de 15 km/h o menos.



6. No intente pasar por encima de escalones, bordillos u otros obstáculos que tengan una altura superior a 3 cm. Hacerlo puede provocar que el scooter vuelque y, por tanto, causar lesiones personales o daños al conductor y/o al producto. También deben evitarse, en la medida de lo posible, los escalones, bordillos y/u otros obstáculos con una altura inferior a 3 cm. No estacione el scooter en una pendiente.

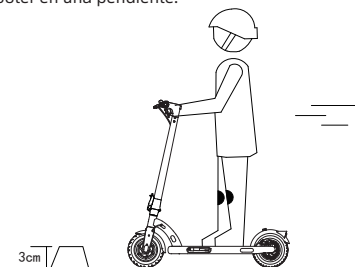

8. No utilice este producto en un entorno con una temperatura inferior a -10°C / 14°F

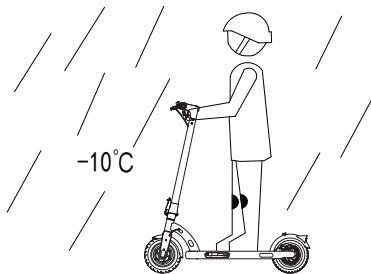

3. Precauciones

9. En caso de carreteras irregulares u otras malas condiciones de la carretera, por favor, reduzca la velocidad a tiempo e intente conducir lentamente y con cuidado, o bien bájese y empujelo hasta que haya mejores condiciones. El scooter es un producto de conducción especial, por favor, intente conducir en una carretera plana y lisa en condiciones óptimas.



11. No sumerja el producto en agua a más de 4 cm / 1.57" pulgadas de profundidad para evitar dañar la batería del scooter.

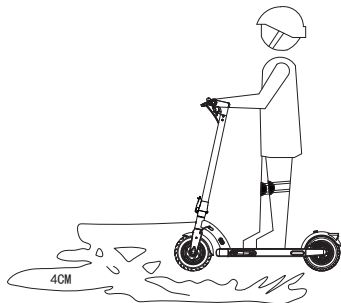

10. No conduzca el scooter en nieve, lluvia, barro, hielo o carreteras mojadas bajo ninguna circunstancia. 13. No conduzca el scooter por encima de obstáculos (como arena, grava suelta o bloqueos en la carretera). Si lo hace, puede perder el equilibrio o el agarre y sufrir posibles lesiones. Si es inevitable conducir con lluvia, mantenga la distancia y evite frenar bruscamente.

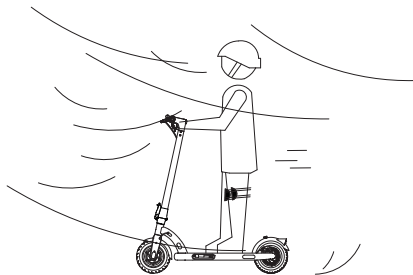

12. No conduzca este producto en superficies con aceite o hielo.

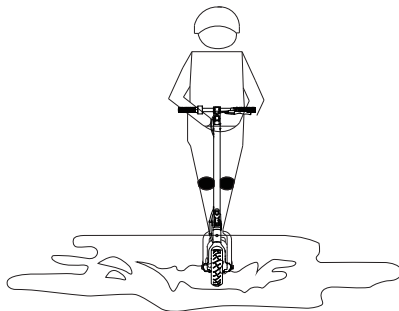

3. Precauciones

Consejos de seguridad: no cuelgue ni coloque ningún objeto en su manillar y cuerpo mientras conduce.

13. No utilice este producto más allá de la carga máxima (100 kg / 220,5 lbs) especificada por este producto.

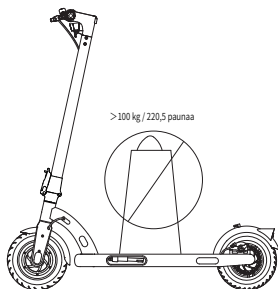

15. Los usuarios deben circular de forma segura y legal en estricta conformidad con las leyes y reglamentos locales.

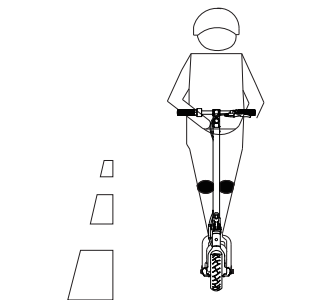

14. Evite utilizar o colocar este producto en un entorno donde la temperatura sea superior a 45 °C / 113 ° F o inferior a -10 °C / 14 ° F. No coloque este producto junto con artículos inflamables para reducir el riesgo de incendio en caso de circunstancias improbables y desafortunadas.

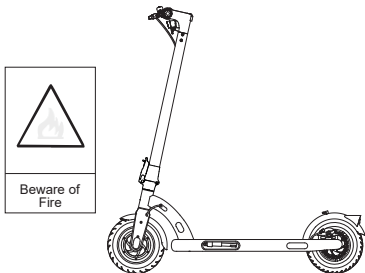

4. Montaje

1. Abra el pie de soporte.

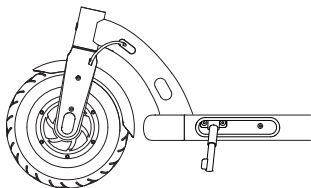

3. Instale el manillar en la potencia, asegurándose de instalar el manillar en la dirección correcta.

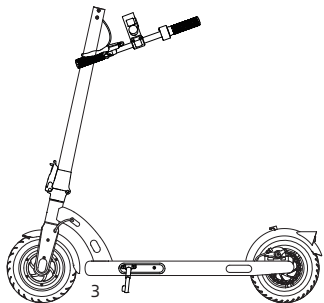

2. Levante completamente la potencia hasta que quede en posición vertical y bloqueada. Levante el cierre de seguridad plegable y empuje la palanca de cierre rápido hacia dentro hasta su final.

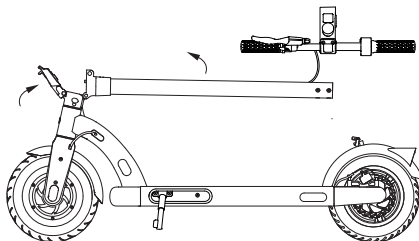

4. Apriete previamente los seis tornillos con la llave incluida. Asegúrese de que el manillar esté correctamente instalado antes de apretar bien los tornillos.

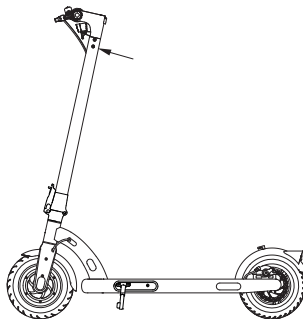

Tips de seguridad: antes de cada salida, compruebe que los tornillos, el cierre de seguridad plegable y otras piezas y componentes de la conexión no están sueltos.

5. Pasos de despliegue

1. Abra el caballete.

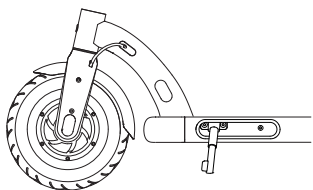

2. Tire de la hebilla hacia arriba para enganchar su liberación del gancho.

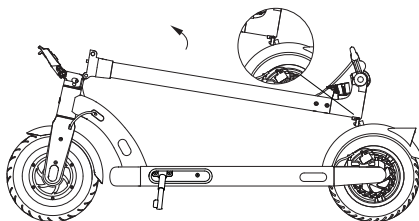

3. Vuelva a subir la potencia, levante el cierre de seguridad abatible y empuje la palanca de cierre rápido hacia dentro hasta el final.

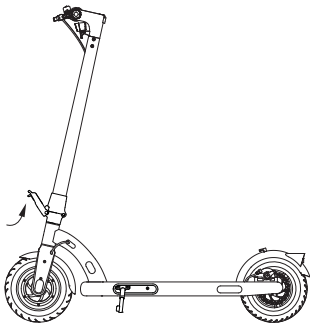

Consejos de seguridad: Cuando levante la parte delantera del scooter N40, NUNCA ponga las manos entre las articulaciones, ya que puede provocar lesiones graves y dolorosas.

6. Pasos de plegado

El scooter DEBE estar apagado antes de ser plegado. Dado que el producto se puede plegar, para su protección y seguridad, no pise ni gire el cierre de seguridad de plegado cuando esté conduciendo.

1. Abra el caballete.

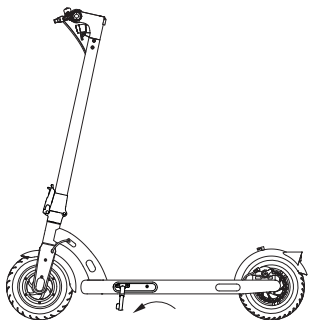

3. Alinee la hebilla con el gancho y fíjelos juntos.

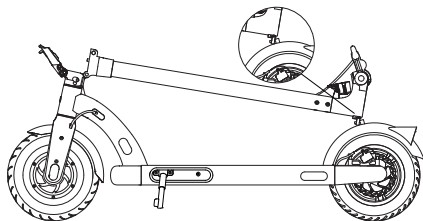

2. Sujete la potencia, levante el bloqueo de seguridad de plegado y abra la palanca de liberación rápida, luego pliegue la potencia.

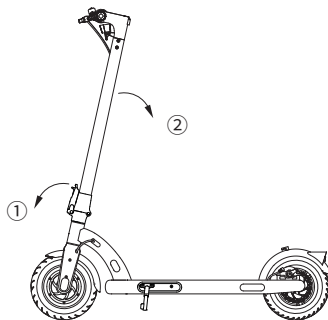

4. Pliegue el caballete para completar el proceso de plegado del scooter.

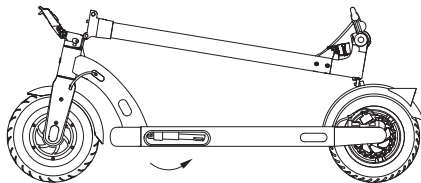

7. Transporte

Sujete la potencia con una mano o con las dos para transportarlo.

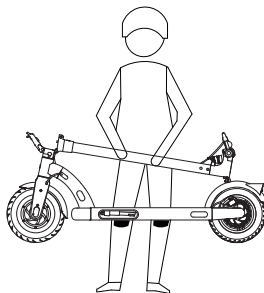
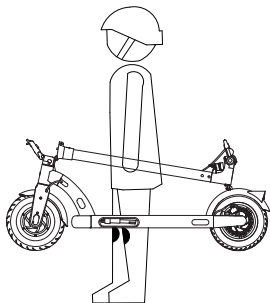

8. Carga

Nota: Utilice siempre el cargador original. Si está dañado, póngase en contacto con el fabricante para reemplazarlo.

1. Abra el tapón protector de goma del puerto de carga.
 2. Enchufe el cargador en el puerto de carga.
 3. Cierre el tapón protector de goma después de la carga.
- El scooter está completamente cargado cuando el LED del cargador cambia de rojo (carga) a verde.

¡Advertencia!

- No toque la interfaz durante la carga, tenga cuidado con las descargas eléctricas.
- Compruebe y asegúrese de que la alimentación está apagada antes de cargar.
- NUNCA conecte la alimentación durante la carga.
- No utilice este producto durante la carga para evitar daños.
- Se recomienda cargar sólo a temperaturas entre 0-45 °C / 32-113 ° F.
- Mantenga la carrocería del scooter alejada de fuentes de calor, llamas abiertas y gases inflamables y/o explosivos (estados presurizados y líquidos).

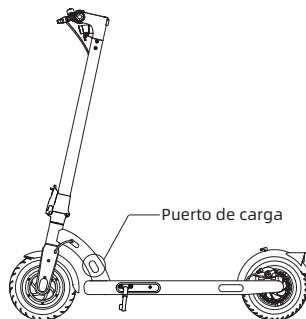

9. Método de conducción correcto

1. Compruebe el scooter a fondo antes de cada viaje, y conduzca sólo después de que el bloqueo de seguridad plegable esté activado.
2. Utilice un calzado de tacón plano o deportivo bien ajustado cuando conduzca este producto.
3. Practique la conducción segura en un espacio abierto.
4. Manténgase alejado de los vehículos y de las zonas concurridas. Circule por las carreteras o zonas estipuladas por las leyes locales.
5. El casco de seguridad y el equipo de protección deben llevarse siempre mientras se conduce.
6. El rango de edad de los jinetes debe estar idealmente entre los 16 y los 50 años (inclusive).
7. No se debe conducir en terrenos irregulares. Si hay algún obstáculo, deje de conducir, pliegue la N40 o atraviese el paso bloqueado con el producto.

Compruebe el scooter antes de cada viaje, y conduzca sólo después de que el bloqueo de seguridad plegable esté activado.

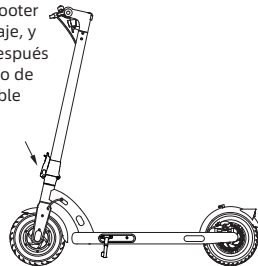

8. Evita circular con tiempo lluvioso o nevado, o de noche, y aléjate de los coches para evitar paradas bruscas o accidentes.
9. La capacidad máxima de carga del producto (usuario más equipaje) es de 100 kg / 220,5 lbs.
10. La altura ideal del ciclista debe estar entre 1,2 m y 2,0 m.
11. No cuelgue ni coloque objetos en la carrocería del scooter ni en su manillar.
12. Este producto es un producto de conducción personal y NUNCA debe utilizarse para realizar acrobacias.
13. Los usuarios deben respetar las leyes y reglamentos locales.
14. Se recomienda comprobar las luces delanteras y traseras antes de cada conducción.
15. No intente modificar o adaptar este producto.
16. No utilice nunca piezas de repuesto que no sean las producidas profesionalmente por el fabricante original.

No utilice nunca piezas de repuesto que no hayan sido producidas por el fabricante, ni permita la reparación por parte de terceros que no hayan sido aprobados por el fabricante. Debe entender que seguir las instrucciones y advertencias de este manual puede reducir los riesgos, pero no los elimina todos. Por favor, recuerde siempre que puede estar en riesgo de perder el control, colisiones y caídas mientras usa el scooter. Siempre que entre en un área pública, por favor, respete las leyes y regulaciones locales. Al igual que todos los vehículos, cuanto más rápido conduzca el scooter, más tiempo tardará en detenerse. En un terreno liso, el frenado de emergencia también puede hacer que la rueda resbale o que el conductor falle. Por lo tanto, es muy importante mantenerse alerta y mantener una distancia razonablemente segura con el resto de personas y vehículos. Cuando conduzca por zonas desconocidas, manténgase siempre alerta y conduzca a velocidades más bajas.

¡Advertencia!

1. Este producto debe ser conducido en las carreteras y áreas estipuladas por las leyes locales. Está prohibido circular fuera de las carreteras y zonas estipuladas por las leyes locales. Está prohibido circular por las carreteras.
2. Al cruzar obstáculos, deje de conducir y pliegue el scooter, o reduzca la velocidad para pasar con seguridad.
3. Al pasar por delante de los peatones, o al circular por curvas ciegas, por favor, haga sonar el timbre para alertar a la gente de su presencia.

10. Instrucciones de conducción

Preparación para la conducción

1. Elija un espacio abierto adecuado para la conducción.
2. Conduzca en carreteras planas y lisas.
3. Despliegue el producto de acuerdo con las instrucciones y utilice el equipo de protección.
4. Utilice un calzado cómodo que se adapte bien a sus pies, pero que sea adecuado para la actividad.
5. Manténgase alejado de los vehículos y de los lugares concurridos.
6. Protégete a ti mismo y a los demás en cualquier circunstancia.

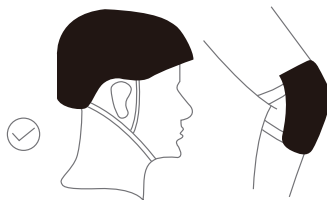

Comenzar a conducir

1. Pulse el botón de encendido para encender el scooter.
2. Coloque un pie en la cubierta y el otro en el suelo.
3. Deslice el cuerpo del scooter hacia delante y pise suavemente el acelerador, el scooter avanzará lentamente.
4. Cuando conduzca, sujete el manillar con fuerza con ambas manos para evitar lesiones, o cualquier caída por pérdida de equilibrio.
5. Una vez que el scooter se desplace con suavidad, coloque el otro pie en el pedal. Al pisar el acelerador, cuanto mayor sea el ángulo de aceleración aplicado, mayor será la velocidad del scooter.

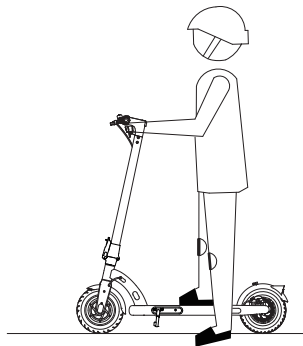

Aparcamiento

1. En circunstancias normales, si usted sujeta la manilla de freno izquierda, el scooter dejará de pisar el acelerador y frenará inmediatamente. Cuanto mayor sea el ángulo de agarre, mayor será la fuerza de frenado.
2. En caso de emergencia, sujete con fuerza la palanca de freno izquierda para activar el frenado electromagnético de la rueda delantera y el frenado por fricción de la rueda trasera. El disco de freno trasero se calentará rápidamente durante su uso. Por favor, no lo toque nunca, ya que al hacerlo puede sufrir daños o quemaduras.

11. Mantenimiento

Lubricación

Durante el mantenimiento, añada una pequeña cantidad de grasa o lubricante a la parte plegable cada 6 meses. Compruebe el apriete de los tornillos del scooter cada 3 meses y apriete los que estén sueltos.

Batería

Cargue completamente la batería antes del primer uso del scooter.

La carga no dañará la batería. Si este producto no se utiliza durante mucho tiempo, por favor, asegúrese de que se carga al menos cada 3 meses.

Almacenamiento y mantenimiento diario

El scooter debe estar siempre apagado antes de ser limpiado.

No deje el scooter en el sol caliente o en un lugar húmedo durante largos períodos de tiempo.

Mantenga el scooter limpio.

No limpie el scooter con una manguera o boquilla de alta presión.

No frote nunca con jabones o disolventes corrosivos.

Inflar los neumáticos

Compruebe la presión de las ruedas cada mes, e infle las ruedas si es demasiado baja. La presión recomendada de las ruedas es de 35 psi.

No realice ninguna modificación en el scooter N40

Nunca vuelva a montar o modificar el scooter de ninguna manera, incluyendo la columna y el manguito de dirección, la barra, las piezas plegables y el conjunto del freno trasero.

¡Advertencia!

- Se recomienda comprobar regularmente el dispositivo de plegado, el amortiguador, la rueda y el eje del scooter. Si hay desgaste, por favor, sustitúyalos rápidamente.
- Se recomienda revisar regularmente el cuadro y la horquilla delantera. El uso prolongado puede hacer que los tornillos se aflojen. Limpie y apriete los tornillos regularmente si es necesario.
- Sustituya cualquier pieza en caso de fallo, daño o mal funcionamiento.
- Cuando las piezas superen la vida útil prevista, sustitúyalas a su debido tiempo.

12. Especificaciones

Producto	Nombre	NAVEE Electric Scooter N40
	Modelo	NKP21111-A25
Dimensiones	Vehículo: La. x An. x AL. (mm) ^[1]	1135 x 500 x 1172
	Plegado: La. x An. x AL. (mm)	1135 x 500 x 475
Peso neto	Peso neto del vehículo (kg)	14,5
Conductor	Rango de carga (kg)	25-100
	Edad (años)	16-50
	Longitud del cuerpo (cm)	120-200
	Velocidad máxima (km/h)	25
Patinete eléctrico montado	Rango general (km) ^[2]	aprox. 40
	Ángulo de subida máximo (%)	aprox. 12
	Superficies adecuadas	Carretera de cemento o asfalto, con desniveles inferiores a 1 cm o hendiduras de estrechez inferior a 3 cm.
	Temperatura de funcionamiento (° C)	de -10 a 55
	Temperatura de almacenamiento (° C)	de 0 a 45
	Clasificación IP	IPX4
	Tiempo de carga (h)	aprox. 7-8
Pack de batería	Modelo	F5005-01
	Tensión nominal (VCC)	37
	Tensión de carga máxima (V CC)	42,5
	Energía nominal (Wh)	370
	Sistema de gestión inteligente de la batería	Protección contra sobrecalentamientos, cortocircuitos, sobretensiones, sobredescargas y sobrecargas
	Rango de temperatura de carga normal (° C)	de 0 a 45
Capacidad nominal (Ah)	10	
Motor de la rueda	Potencia nominal (kW; W)	0,35; 350
Cargador de la batería	Potencia de salida (kW; W)	0,063; 63
	Tensión de entrada (V CA)	100-240
	Tensión de salida máxima (V CC)	42,5
	Salida nominal (VCC; A)	42,0; 1,5
	Modelo ^[3]	FY0684201500
Rueda	Neumáticos delanteros y traseros	Neumático de 10 pulgadas
Bluetooth	Banda(s) de frecuencia	2,4000-2,4835 GHz
	Potencia RF máxima (dBm)	8

1. Altura del vehículo: desde el suelo hasta la parte superior del patinete.

2. Rango general: determinado sin viento y a una temperatura de 25 ° C, el patinete está totalmente cargado para funcionar a una velocidad constante de 15 km/h en una superficie llana con una carga de 75 kg.

3. Para recargar la batería, utilice únicamente el cargador de batería suministrado en el paquete. Consulte las características del cargador de batería en el apartado de Especificaciones.

13. Preguntas Frecuentes

Cuando el producto falla, por favor, consulte los siguientes métodos para intentar una solución:

Tipo de problema	Razón	Solución
La pantalla de visualización es negra.	Este scooter está expuesto a la luz solar directa o al calor durante mucho tiempo.	Ponga el scooter en un lugar fresco durante un periodo de tiempo hasta que se enfríe lo suficiente para su uso.
El valor es inconsistente con el valor real.	Ajuste de parámetros incorrecto o ausente.	Mantenga pulsado el botón de encendido para apagar y vuelva a pulsarlo para reiniciar el scooter.
La pantalla digital es tenue.	Mal contacto con la batería o no hay energía de la batería.	Apague la alimentación y vuelva a encenderla. Si el fallo sigue existiendo después de cargar la batería, póngase en contacto con el fabricante o distribuidor.
La potencia se vuelve inestable	El tornillo en la unión de la potencia y el asiento plegable está suelto.	Baje la columna, afloje los tres tornillos para elevar la columna, a continuación apriete los tornillos de la parte posterior del poste, y luego baje el poste y finalmente apriete los tres tornillos aflojados anteriormente para corregir el problema.
Si el producto no puede funcionar normalmente, compruebe si se han realizado las siguientes comprobaciones	<ul style="list-style-type: none"> a. Compruebe que la alimentación está conectada. b. Compruebe el nivel de batería en la pantalla. c. Compruebe si la palanca de freno izquierda y el freno de disco trasero están bien colocados. d. Compruebe que todas las tomas y conexiones están bien conectadas. Si se han realizado todos los pasos y el producto sigue sin funcionar correctamente, póngase en contacto con el fabricante o el distribuidor.	
El controlador está dañado. No sustituya el controlador sin autorización.	Contáctese con el fabricante o distribuidor, no desmonte el producto sin autorización.	

14. Resolución de posibles problemas

Error	Mensaje de error	Solución
E1	Fallo de comunicación Rx	Compruebe que la luz trasera esté encendida. De lo contrario, reemplace el controlador o instrumento. Si está encendida, compruebe el cable de conexión entre el controlador y el instrumento.
E2	Error de frenado	Compruebe el cable de conexión o reemplace la palanca de freno.
E3	Manejar el error	Compruebe el cable de conexión o reemplace el acelerador.
E4	Error del motor de la rueda	Compruebe si el motor del volante y el cable del controlador están correctamente conectados, o reemplace el motor.
E5	Error del controlador	Controle la conexión por cable del controlador, o reemplace el controlador.
E6	Aviso de sobrecalentamiento	Espere a que se normalice la temperatura de la batería antes de continuar utilizando.

15. Certificaciones

Directiva sobre la restricción de ciertas sustancias peligrosas (RoHS)

Este producto de Brightway Innovation Intelligent Technology (Suzhou) Co., Ltd. y las piezas incluidas (cables, conectores, etc.), cumplen los requisitos de la Directiva 2011/65/UE sobre la restricción de ciertas sustancias peligrosas en equipos eléctricos y electrónicos («RoHS modificada» o «RoHS 2»).

Declaración de conformidad de la UE



Este dispositivo cumple los requisitos de la UE sobre la limitación de la exposición del público general a campos electromagnéticos como forma de proteger la salud.

Por el presente, Brightway Innovation Intelligent Technology (Suzhou) Co., Ltd. declara que el tipo de equipo radioeléctrico NKP21111-A25 cumple con la Directiva 2014/53/UE. Encontrará el texto completo de la declaración de conformidad de la UE en esta dirección de Internet: www.naveetech.com

15. Certificaciones

Declaración de cumplimiento de la Unión Europea Información sobre el reciclaje de las baterías para la Unión Europea



Las baterías o los packs de batería están etiquetados de acuerdo con la Directiva europea 2006/66/CE y la enmienda 2013/56/UE relacionadas con las baterías y acumuladores y con las baterías y acumuladores usados. La Directiva determina el marco de la devolución y el reciclaje de las baterías y acumuladores usados, según sea aplicable en toda la UE. Esta etiqueta se aplica a diferentes baterías para indicar que no se deben desechar, sino que deben recuperarse al final de su vida útil según esta Directiva.

Según la Directiva europea 2006/66/CE y la enmienda 2013/56/UE, las baterías y acumuladores están etiquetados para indicar que deben recogerse por separado y reciclarse al final de su vida útil. La etiqueta de la batería puede también incluir un símbolo químico para indicar el metal correspondiente de la batería (Pb para el plomo, Hg para el mercurio y Cd para el cadmio). Los usuarios de baterías y acumuladores no deben desecharlos como residuos urbanos sin clasificar, sino que deberán atenerse al marco de recogida disponible para desechar, reciclar y tratar las baterías y acumuladores. La participación del cliente es importante para minimizar los efectos potenciales que puedan tener las baterías y acumuladores en el medio ambiente y en la salud humana debido a la presencia de sustancias peligrosas.

Antes de colocar equipos eléctricos y electrónicos (EEE) en la cadena o en las instalaciones de recogida de residuos, el usuario final del equipo que contenga baterías y/o acumuladores deberá desechar esas baterías y acumuladores por separado.

Directiva sobre residuos de aparatos eléctricos y electrónicos (RAEE)



Todos los productos que llevan este símbolo son residuos de aparatos eléctricos y electrónicos (RAEE según la directiva 2012/19/UE) que no deben mezclarse con residuos domésticos sin clasificar. En su lugar, debe proteger la salud humana y el medio ambiente entregando sus equipos de desecho a un punto de recogida para el reciclaje de residuos de equipos eléctricos y electrónicos, designado por el gobierno o las autoridades locales. La eliminación y el reciclado correctos ayudarán a evitar posibles consecuencias negativas para el medio ambiente y la salud humana. Póngase en contacto con el instalador o con las autoridades locales para obtener más información sobre la ubicación y las condiciones de dichos puntos de recogida.

16. Garantía y servicio

Si el producto está dentro del período de garantía desde la fecha de su compra, lo repararemos, reemplazaremos o devolveremos de forma gratuita según el caso, si el fabricante o revendedor confirma que el producto es defectuoso o está dañado debido a defectos de calidad en condiciones de uso normal. A menos que las leyes correspondientes especifiquen lo contrario, el producto o componentes utilizado para el reemplazo puede no ser nuevo, pero de todas formas tiene un buen rendimiento y es, por lo menos, equivalente al producto o componente original en cuanto a su función. El período de garantía se calcula a partir de la primera fecha de compra del producto, sujeta a la fecha de la factura. En caso de que no haya una factura de compra válida, el período de garantía deberá calcularse a partir de la fecha de entrega más treinta (30) días. En caso de que la fecha de factura sea posterior a la fecha real de entrega del producto, el período de garantía se calculará a partir de la fecha real de entrega del producto. Los productos reparados o reemplazados continuarán estando cubiertos por la garantía durante el resto del período de garantía, pero por no menos de treinta (30) días. Para solicitar la garantía, póngase en contacto con el fabricante o distribuidor del producto y siga las instrucciones. Cuando solicite una garantía se deberá proporcionar una factura de venta válida precisa, completa y clara.

La garantía anterior no se aplica en caso de fallas, problemas de funcionamiento o daños provocados por: (a) uso indebido, abuso o transporte, mantenimiento o almacenamiento incorrectos, como por ejemplo, entre otros, el almacenamiento o mantenimiento a temperaturas o humedad incorrectas, o en otras condiciones ambientales incorrectas; (b) fuerza mayor o accidentes, interrupción de la red o de la alimentación y otras razones más allá de nuestro control razonable; (c) la reparación o remoción sin autorización del fabricante; (d) se deberá especificar la forma en que el daño fue provocado por productos o servicios de terceros; (e) otros fines distintos de aquellos para los que el producto fue diseñado o para los que está dirigido; (f) el uso del producto violando las instrucciones del mismo; (g) el uso del producto con fines comerciales o (h) en caso de que la cantidad de kilómetros recorridos por el chasis del ciclomotor haya superado los 2000 km. El uso y desgaste normales o el deterioro por envejecimiento, raspones, abrasiones o problemas provocados por el uso de recubrimientos, solventes y demás químicos durante el uso normal del producto no entran dentro de la cobertura de esta garantía. Si la etiqueta de identificación original del producto es modificada o dañada, esta garantía será considerada inválida. La integridad y la completitud de los productos y de los materiales adjuntos no entran dentro de la cobertura de esta garantía. Usted deberá inspeccionar los productos al momento de recibirlos y objetar de inmediato en caso de verificar alguna discrepancia.

La declaración anterior de garantía se aplica a nuestros productos. Esta garantía otorga los derechos específicos y demás derechos que le correspondan por ley. Ninguna cláusula de este documento afecta sus derechos de alguna forma que no sea susceptible de exclusión o restricción de acuerdo con las leyes.

Información para la garantía del producto:

Tipo	Contenido de la garantía	Período de la garantía
Controlador	Conjunto del controlador y tablero de instrumentos del depósito central	12 meses
Batería de litio	Batería de litio y placa de protección	12 meses
Cuerpo principal	Conjunto del marco, motor del cubo, cuerpo frontal, cubo trasero, conjunto de freno, conjunto de plegado, barra vertical, horquilla frontal, piezas rotativas de la barra vertical, bus de control, línea de freno	12 meses
Recinto	Cargador, asa del freno, acelerador de pulgar	6 meses

16. Garantía y servicio

Recordatorio: Los siguientes insumos entregados junto con el ciclomotor al momento de la compra no están cubiertos por la garantía: neumáticos interior y exterior, conjunto de faro frontal, cubierta de instrumentos, cubierta de manubrio, parachoques, faro de luz trasera, cubierta decorativa, soporte para pie, asiento del puerto de carga, enchufe de caucho y kit de ciclomotor. Al reparar y reemplazar las piezas, no utilice ninguna pieza de reemplazo que no sean las piezas profesionales provistas por el fabricante original. En caso de reemplazo, contacte al fabricante.

Este producto es igual a cualquier otra pieza mecánica. El ciclomotor puede soportar un alto nivel de esfuerzo y desgaste. Los diversos materiales y componentes (la maquinaria y los ejes del ciclomotor) pueden reaccionar de forma distinta al desgaste o la fatiga. Si el componente ha alcanzado el fin de su vida útil esperada, puede romperse de improviso, ocasionando el riesgo de lesiones. Si se encuentra algún problema, por favor repare y reemplace a tiempo las piezas. Si hay grietas, raspones o decoloración en el área sometida a cargas pesadas, esto indica que el componente ha excedido su vida útil. Contacte al fabricante o vendedor para reemplazar el componente lo antes posible.

Tarjeta de garantía

Al momento de comprar el producto, le recomendamos que complete de forma clara la siguiente información y agregue el sello de venta para proteger sus legítimos derechos e intereses.

Información del usuario	Nombre completo		Correo electrónico	
	Dirección postal			
	Número de contacto		Código postal	
Información del producto	Nombre del producto		Fecha de venta	
	Modelo del producto		Número de factura	
Información del proveedor	Nombre		Número de contacto	
	Dirección		Código postal	

Nota:

1. Este formulario debe estar confirmado con el sello del vendedor.
2. En el caso de productos a los que les correspondan las regulaciones relevantes de "tres garantías", esta tarjeta de garantía equivale a un "certificado de tres garantías".
3. El registro de mantenimiento está sujeto al comprobante emitido por la organización autorizada para el servicio técnico. Mantenga dicho registro en un lugar seguro tras solicitar el servicio.

1. Instrukcje bezpieczeństwa

WAŻNE! Przed rozpoczęciem użytkowania produktu należy dokładnie zapoznać się z treścią instrukcji i zachować ją do wykorzystania w przyszłości.

Szczegółową instrukcję elektroniczną można znaleźć na stronie www.naveetech.com.

- Urządzenie to nie jest przeznaczone do użytku przez osoby (w tym dzieci) o ograniczonych zdolnościach fizycznych, sensorycznych lub umysłowych, a także nieposiadające doświadczenia i wiedzy, chyba że otrzymały one nadzór lub instrukcje od osoby odpowiedzialnej za ich bezpieczeństwo. Dzieci powinny znajdować się pod nadzorem, aby zapewnić, że nie będą bawić się one urządzeniem.
- Urządzenie to przeznaczone jest dla osób starszych niż 16 lat oraz osób o ograniczonych zdolnościach fizycznych, sensorycznych lub umysłowych, jak również osób nieposiadających doświadczenia i wiedzy, jeżeli otrzymały one nadzór lub instrukcje dotyczące bezpiecznego korzystania z urządzenia i rozumieją związane z tym zagrożenia. Dzieci nie powinny bawić się tym urządzeniem. Dzieci nie powinny czyścić oraz przeprowadzać konserwacji urządzenia bez nadzoru.
- Urządzenie może być używane wyłącznie z zasilaczem dostarczonym wraz z urządzeniem.
- Aby uniknąć obrażeń w razie upadku należy nosić kask oraz ochraniać na torkie i kolana. Niewłaściwa jazda może prowadzić do upadków lub poważnych kolizji.
- Hulajnoga może być używana tylko przez jedną osobę. Podczas jazdy należy nosić buty. Nie należy używać hulajnogi do innych celów. Hulajnoga ta nie jest przeznaczona do uprawiania akrobatyki.
- Produkt ten przeznaczony jest dla osób powyżej 16 roku życia i poniżej 50 roku życia. Osoby, które nie powinny jeździć na tym produkcie, to: (1) osoby będące pod wpływem alkoholu lub narkotyków, (2) osoby niezdolne do wykonywania intensywnych ćwiczeń fizycznych ze względu na stan zdrowia lub kondycję fizyczną, (3) osoby niezdolne do utrzymania równowagi ze względu na upośledzoną sprawność ruchową, (4) osoby, których masa przekracza limit wagi, (5) kobiety w ciąży, (6) osoby z upośledzeniem wzroku i/lub słuchu.
- Podczas jazdy na tym urządzeniu należy przestrzegać lokalnych przepisów i regulacji prawnych. Zabrania się jeździć w miejscach, gdzie jest to zabronione przez lokalne przepisy.
- Podczas jazdy w krajach i regionach, w których nie ma odpowiednich krajowych norm i przepisów dotyczących hulajnóg elektrycznych, należy ściśle przestrzegać wymogów bezpieczeństwa dla kierowców, zawartych w niniejszej instrukcji obsługi. Firma Brightway innovation Intelligent Technology (Suzhou) Co., Ltd. nie ponosi żadnej bezpośredniej i łącznej odpowiedzialności za wszelkie straty materialne, osobowe, wypadki, spory prawne oraz wszelkie inne niekorzystne zdarzenia powodujące konflikty interesów spowodowane użyciem niezgodnym z instrukcją obsługi.
- Zabrania się jeździć po pasach ruchu oraz w strefach mieszkaniowych, gdzie dozwolone są zarówno pojazdy, jak i piesi. Przejeżdżając przez miejsce przeznaczone dla pieszych, którym przysługuje prawo przejścia, np. przez chodnik, należy wysiąść oraz przeprowadzić hulajnogę.
- Podczas pierwszej jazdy nie należy wybierać miejsc, w których mogą pojawić się dzieci, piesi, zwierzęta domowe, pojazdy, rowery lub inne przeszkody i potencjalne zagrożenia.
- Przed każdym użyciem hulajnogi elektrycznej należy przeprowadzić jej podstawową kontrolę. W przypadku wystąpienia nietypowych warunków, takich jak poluzowane części, niski poziom baterii, przebicie opony lub nadmierne zużycie opon, dziwne dźwięki, nieprawidłowe działanie i inne nietypowe zjawiska, należy natychmiast przerwać jazdę i wezwać fachową pomoc.

1. Instrukcje bezpieczeństwa

- Aby móc bezpiecznie jeździć, trzeba dobrze widzieć to, co jest przed nami, i być dobrze widocznym dla innych.
- Nie należy jeździć przy złej pogodzie, słabej widoczności lub po intensywnym wysiłku fizycznym.
- Hulajnogę należy zawsze parkować przy użyciu nóżki na równej i stabilnej powierzchni.
- Ta hulajnoga elektryczna jest urządzeniem rekreacyjnym. Jednak w przypadku wjazdu na teren publiczny będzie ona traktowana jako środek transportu, narażona na zagrożenia bezpieczeństwa, tak jak w przypadku wszystkich innych środków transportu. Jeżdżenie w ścisłej zgodności z poniższymi instrukcjami pozwala w jak największym stopniu chronić Ciebie i innych.
- Użytkownik powinien sprawdzić ograniczenia stosowania zgodnie z lokalnymi przepisami. Jeździć po drogach lub obszarach dozwolonych przez lokalne przepisy i prawa oraz parkować w miejscach dozwolonych. Maksymalna prędkość hulajnogi ograniczona jest do 25 km/godz. Jeżeli lokalne przepisy i regulacje prawne dotyczące maksymalnej prędkości zawierają odmienne postanowienia, pierwszeństwo mają lokalne przepisy i regulacje prawne. Proszę szanować i przestrzegać zasad bezpieczeństwa ruchu drogowego i zasad dotyczących pojazdów.
- Przestrzegać pierwszeństwa pieszych. Podczas jazdy należy starać się unikać przestraszenia innych osób, zwłaszcza dzieci. Jeśli jedziesz z tyłu za pieszymi, zadzwoni dzwonkiem, aby ich uprzedzić oraz zwolnić skuter, aby przejechać z ich lewej strony, a podczas przejeżdżania z niewielką prędkością obok nich trzymaj się prawej strony (dotyczy krajów, w których pojazdy poruszają się po prawej stronie). Podczas przejeżdżania obok pieszych należy utrzymywać jak najmniejszą prędkość lub zejść z pojazdu.
- Bez względu na okoliczności należy zawsze przewidywać tor jazdy oraz prędkość, przestrzegając przepisów ruchu drogowego, przepisów dotyczących chodników i zwracać szczególną uwagę na osoby najbardziej narażone na wypadki. Przy zbliżaniu się do pieszego lub rowerzysty należy zasygnalizować swoją obecność, jeśli nie jest się widocznym lub słyszalnym. Podczas przechodzenia należy przechodzić przez chronione przejścia. Podczas przechodzenia należy przechodzić przez chronione przejścia. Należy unikać miejsc o dużym natężeniu ruchu oraz miejsc zatłoczonych.
- Jazda z dużą prędkością lub z prędkością, która nie jest odpowiednia lub adekwatna do sytuacji (złe warunki pogodowe, zła nawierzchnia itp.) może prowadzić do potencjalnej utraty stabilności lub panowania nad pojazdem. Aby zmniejszyć ryzyko, należy przestrzegać wszystkich instrukcji zawartych w niniejszym dokumencie. Podczas montażu i demontażu produktu należy zachować ostrożność, ponieważ może on spaść i spowodować obrażenia ciała.
- Ruch drogowy w mieście wiąże się z wieloma przeszkodami, takimi jak krawężniki czy schody. Zaleca się unikać skoków przez przeszkody. Ważne jest, aby przed pokonaniem tych przeszkód przewidzieć i dostosować swój tor jazdy i prędkość do toru ruchu pieszych. Zaleca się również zejście z pojazdu, gdy przeszkody te staną się niebezpieczne ze względu na ich kształt, wysokość lub poślizg.
- Nie należy pożyczać hulajnogi osobom, które nie znają zasad jej obsługi. Przed wypożyczeniem hulajnogi elektrycznej innym osobom należy upewnić się, że dany użytkownik zapoznał się z niniejszą instrukcją obsługi, obejrzał film instruktażowy oraz zrozumiał podstawowe zasady działania. Należy przypomnieć tym osobom o konieczności prawidłowego noszenia środków ochrony indywidualnej tak, aby zapewnić ich bezpieczeństwo.
- Proszę skontaktować się ze sprzedawcą w celu uzyskania informacji o odpowiednich organizacjach szkoleniowych.
- Niezależnie od okoliczności należy zawsze dbać o siebie i innych.
- Wszelkie obciążenia przymocowane do kierownicy wpływają na stabilność pojazdu.

1. Instrukcje bezpieczeństwa

- Nie należy dotykać układu hamulcowego, ponieważ ostre krawędzie mogą spowodować urazy ciała. Podczas użytkowania hamulec może się nagrzewać. Nie dotykać po użyciu.
- Emisyjny poziom ciśnienia akustycznego skorygowany charakterystyką A jest mniejszy niż 70 dB(A).
- W celu zapewnienia lepszych wrażeń z jazdy zaleca się przeprowadzanie regularnej konserwacji produktu.
- Należy usuwać wszelkie ostre krawędzie powstałe w wyniku użytkowania.
- Nie należy stosować akcesoriów i części dodatkowych niezatwierdzonych przez producenta.
- Regularnie sprawdzać dokręcenie różnych elementów śrubowych, w szczególności osi kół, układu składowania, układu kierowniczego i wału hamulcowego.
- Nie należy modyfikować ani przerabiać pojazdu, w tym rury i tulei kierownicy, wspornika kierownicy, mechanizmu składowania i hamulca tylnego.
- Należy upewnić się, że podczas transportu hulajnoga jest wyłączone i w miarę możliwości przechowywana w oryginalnym opakowaniu.
- Aby uniknąć przypadkowych obrażeń, takich jak porażenie prądem elektrycznym lub pożar, spowodowanych niewłaściwym użytkowaniem, przed rozpoczęciem użytkowania należy uważnie przeczytać instrukcję i zachować ją do wykorzystania w przyszłości.
- Produkt ten należy używać zgodnie z niniejszą instrukcją. Użytkownicy ponoszą odpowiedzialność za wszelkie straty lub szkody wynikające z niewłaściwego użytkowania tego produktu.
- Nie ładować baterii, jeśli port ładowania lub kabel do ładowania jest mokry. Przed rozpoczęciem ładowania należy dokładnie przeczytać niniejszą instrukcję.
- Nie należy ładować hulajnogi w temperaturze otoczenia powyżej 45° C lub poniżej 0° C.
- **OSTRZEŻENIE:** Do ładowania baterii należy używać wyłącznie odłączalnego zasilacza dostarczonego wraz z urządzeniem. Nie należy używać ładowarki pochodzącej z innego produktu. Podczas ładowania należy zachować bezpieczną odległość od otaczających materiałów palnych.
- **OSTRZEŻENIE:** Nie należy używać baterii ani ładowarek innych firm. Stosować tylko z zasilaczem FY0684201500.
- **OSTRZEŻENIE!** Proszę trzymać plastikową osłonę z dala od dzieci, aby uniknąć przypadków uduszenia.
- **OSTRZEŻENIE!** Nigdy nie używać tego produktu w pobliżu źródła wody.
- **OSTRZEŻENIE!** W przypadku uszkodzenia produktu należy zaprzestać jego używania.

Instrukcje dotyczące ochrony środowiska

Hulajnoga zawiera zestaw akumulatorów litowo-jonowych, który można ponownie ładować, a jego niewłaściwe usuwanie może być szkodliwe dla środowiska. Aby zagwarantować prawidłową utylizację hulajnogi proszę wykonać poniższe czynności:

1. Przed wyjęciem baterii najlepiej jest je rozładować i upewnić się, że hulajnoga odłączona jest od zasilania. Następnie odkręcić dolną pokrywę hulajnogi tak, aby ją zdjąć.
2. Odłączyć złącze baterii, a następnie wyjąć baterie. Nie uszkadzać obudowy baterii, aby uniknąć ryzyka obrażeń.
3. Wyjęte baterie należy oddać do profesjonalnego punktu utylizacji.

2. Przegląd produktu

Akcesoria



Instrukcja

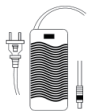

Ładowarka



Klucz M3 MS (3 mm)

Nadwozie hulajnogi

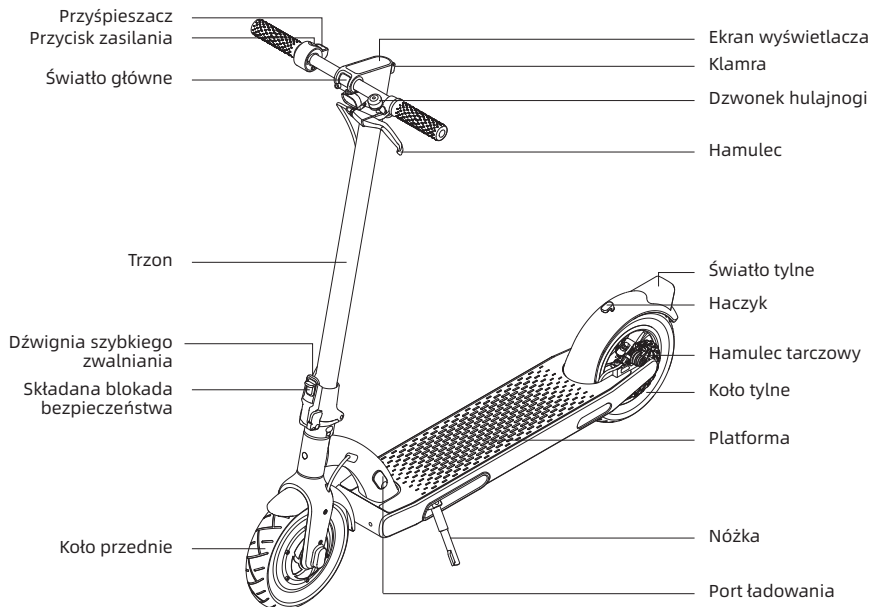



Ilustracje w niniejszej instrukcji mają charakter poglądowy, a ich rzeczywisty wygląd zależy od konkretnego produktu.

2. Przegląd produktu

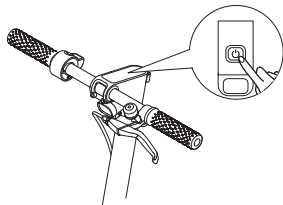
Przycisk zasilania



Nacisnąć i przytrzymać przycisk  przez 3 sekundy, aby włączyć/wyłączyć hulajnogę. Gdy hulajnoga jest włączona, nacisnąć przycisk , aby włączyć/wyłączyć światło główne; dwukrotne naciśnięcie spowoduje przełączenie pomiędzy trybami.

Panel główny

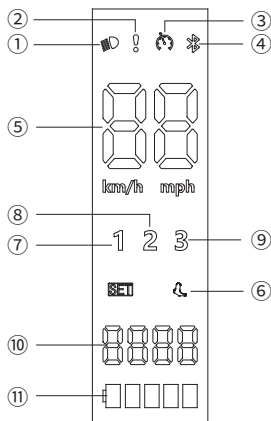

- ① Wskaźnik stanu światła głównego
- ② Powiadomienie o błędzie: Gdy ikona klucza miga na czerwono, oznacza to, że wystąpił błąd hulajnowy.
- ③ Tempomat: Funkcja tempomatu jest domyślnie wyłączona i można ją włączyć w aplikacji.
- ④ Bluetooth: Świecąca ikona wskazuje, że hulajnoga została pomyślnie połączona z urządzeniem mobilnym.
- ⑤ Prędkościomierz: Pokazywana jest aktualna prędkość.
- ⑥  oznacza tryb spacerowy, a jego maksymalna prędkość wynosi 6 km/h.
- ⑦ Pierwszy bieg
- ⑧ Drugi bieg
- ⑨ Trzeci bieg
- ⑩ Całkowity przebieg
- ⑪ Poziom naładowania akumulatora: Poziom naładowania reprezentuje 5 pasków, z których każdy odpowiada 20% pełnego naładowania.

3. Przestrogi

Uwagi: Przed użyciem produktu należy dokładnie zapoznać się z poniższymi informacjami dotyczącymi bezpieczeństwa i stosować się do nich.

1. Ten produkt może być używany tylko przez jedną osobę.

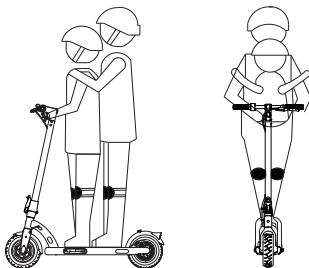

2. Podczas jazdy na tym produkcie należy nosić kask ochronny i odpowiednie urządzenia zabezpieczające. Nie należy jeździć boszo ani w butach na wysokim obcasie.

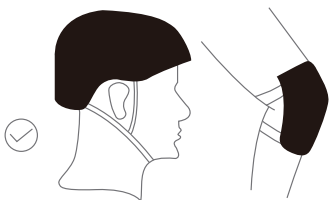

3. Nie należy jeździć tym produktem w miejscach, w których jazda jest niebezpieczna lub nielegalna, ani po niebezpiecznych lub wyłączonych z ruchu drogach.

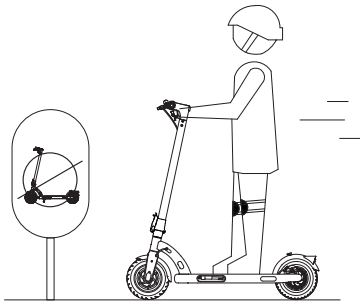

4. Zabrania się jazdy tym produktem po drogach publicznych i autostradach.

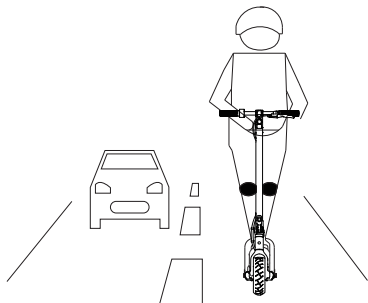

3. Przestrogi

5. Podczas jazdy nie należy wykonywać żadnych niebezpiecznych czynności, takich jak jazda z jedną nogą lub jedną ręką. Należy pamiętać, aby obie nogi i ręce znajdowały się na hulajnodze przez cały czas jazdy.

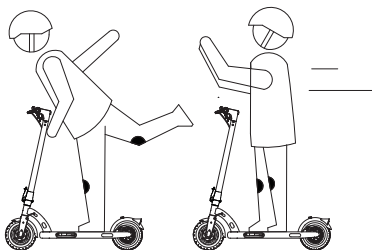

7. Ze względu na bezpieczeństwo jazdy, proszę utrzymywać prędkość w granicach 25 km/godz. Należy unikać jazdy nocą. Jeśli musisz jechać nocą, włącz światła i utrzymuj prędkość na poziomie 15 km/godz. lub mniejszą.



6. Nie należy próbować przejeżdżać przez stopnie, krawężniki lub inne przeszkody o wysokości większej niż 3 cm. Może to spowodować przewrócenie się hulajnogi, a w konsekwencji obrażenia ciała u kierowcy i/lub zniszczenie produktu. W miarę możliwości należy również unikać stopni, krawężników i/lub innych przeszkód o wysokości poniżej 3 cm. Nie parkować hulajnogi na wzniesieniach.



8. Nie używać tego produktu w środowisku o temperaturze poniżej -10°C / 14°F .

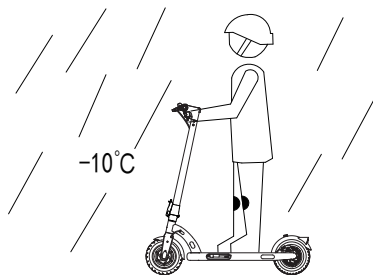

3. Przestrogi

9. W przypadku nierówności lub innych złych warunków drogowych należy odpowiednio wcześniej zwolnić i starać się jechać powoli z zachowaniem ostrożności lub wysiąść i pchać pojazd aż do czasu uzyskania lepszych warunków. Hulajnoga jest produktem przeznaczonym do jazdy w warunkach specjalnych, proszę jeździć na płaskiej, gładkiej drodze w optymalnych warunkach.

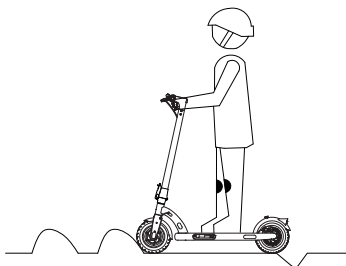

11. Nie należy zanurzać produktu w wodzie na głębokość większą niż 4 cm tak, aby uniknąć uszkodzenia akumulatora.



10. Pod żadnym pozorem nie należy jeździć hulajnogą po śniegu, deszczu, błocie, oblodzonych lub mokrych drogach. Nie należy przejeżdżać hulajnogą przez przeszkody (takie jak piasek, luźny żwir lub zatarasowane drogi). W przeciwnym razie może dojść do utraty równowagi lub przyczepności, a w konsekwencji do obrażeń ciała. Jeśli nie da się uniknąć jazdy w deszczu, należy zachować odstęp i unikać gwałtownego hamowania.

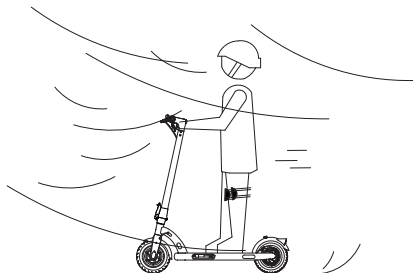

12. Nie jeździć, gdy na powierzchni drogi znajduje się olej lub lód.

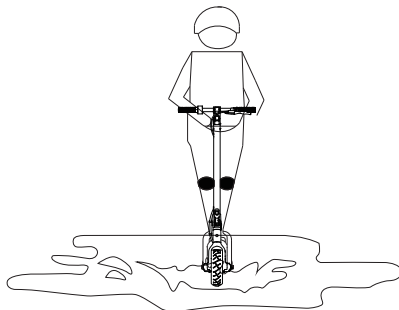

3. Przestrogi

Wskazówki dotyczące bezpieczeństwa: podczas jazdy nie należy wieszać ani umieszczać żadnych przedmiotów na kierownicy i korpusie pojazdu.

13. Nie należy używać tego produktu w zakresie przekraczającym maksymalne obciążenie (100 kg/220,5 funtów) określone dla tego produktu.

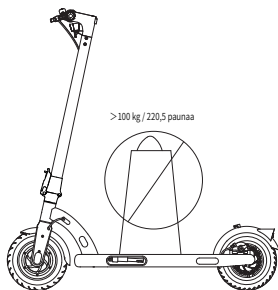

15. Użytkownicy powinni jeździć bezpiecznie i zgodnie z prawem, ściśle przestrzegając lokalnych przepisów i regulacji.

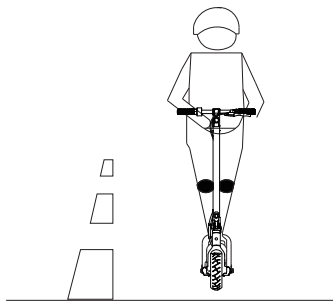

14. Należy unikać używania lub umieszczania tego produktu w środowisku, z temperaturą powyżej 45 °C / 113 ° F lub poniżej -10 °C / 14 ° F. Proszę nie umieszczać tego produktu razem z łatwopalnymi przedmiotami tak, aby zmniejszyć ryzyko pożaru w przypadku mało prawdopodobnych i niefortunnych okoliczności.

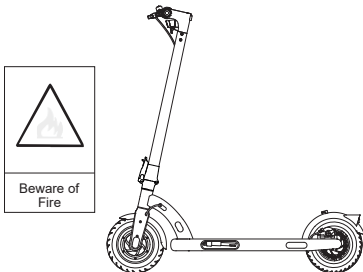

4. Montaż

1. Odblokować nóżkę.

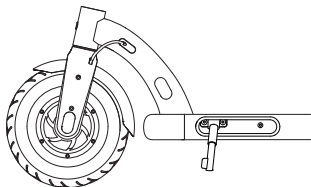

3. Zamontować kierownicę na trzonie, zwracając uwagę na to, aby kierownica zamontowana była w odpowiednim kierunku.

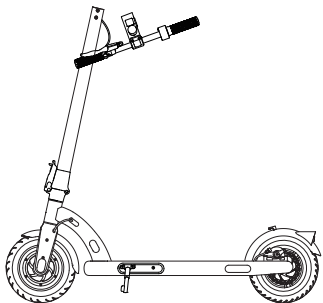

2. Całkowicie podnieść trzon do góry, aż znajdzie się on w pozycji zablokowanej. Podnieść składaną blokadę bezpieczeństwa i popchnąć dźwignię szybkiego zwalniania do środka, do samego końca.

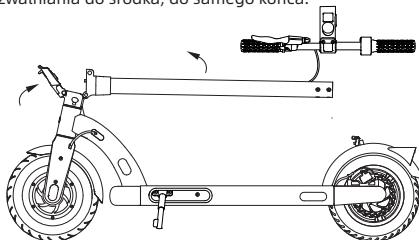

4. Wstępnie dokręcić wszystkie sześć śrub za pomocą załączonego klucza. Przed dokładnym dokręceniem śrub należy upewnić się, że kierownica jest prawidłowo zamontowana.

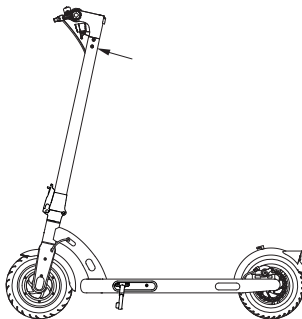

Wskazówki dotyczące bezpieczeństwa: przed każdą przejażdżką należy sprawdzić, czy śruby, składana blokada bezpieczeństwa oraz inne części i elementy układu zawieszenia nie są poluzowane.

5. Etapy rozkładania

1. Odblokować nóżkę.

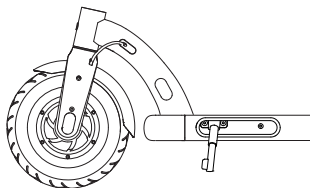

2. Pociągnąć klamrę do góry, aby zwolnić ją z haka.

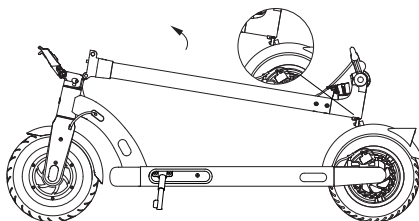

3. Wyciągnąć trzon z powrotem do góry, podnieść składaną blokadę bezpieczeństwa i popchnąć dźwignię szybkiego zwalniania do środka, do samego końca.

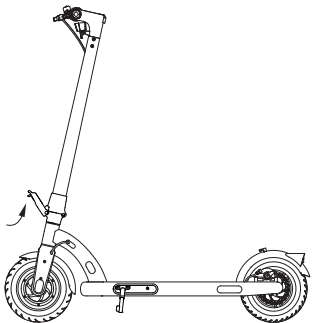

Porady Bezpieczeństwa: Podczas podnoszenia przedniej części hulajnogi N40 NIGDY nie wkładać rąk między przeguby, ponieważ może to spowodować poważne i bolesne obrażenia.

6. Etapy składania

Przed złożeniem hulajnogi należy ją wyłączyć. Ponieważ produkt może być składany, ze względu na ochronę i bezpieczeństwo użytkownika nie należy wchodzić na składaną blokadę bezpieczeństwa ani przekręcać jej podczas jazdy.

1. Odblokować nóżkę.

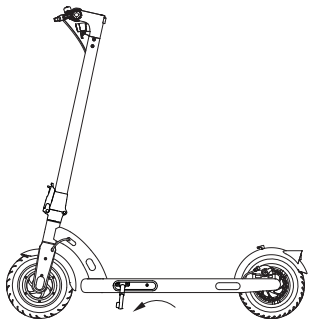

3. Wyrównać kłamrę z hakiem i połączyć je ze sobą.

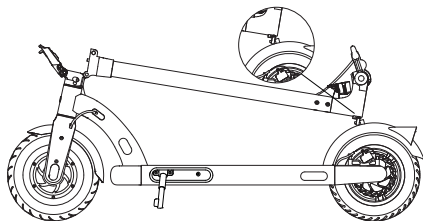

2. Przytrzymać trzon, podnieść składaną blokadę bezpieczeństwa i otworzyć dźwignię szybkiego zwalniania, a następnie złożyć trzon.

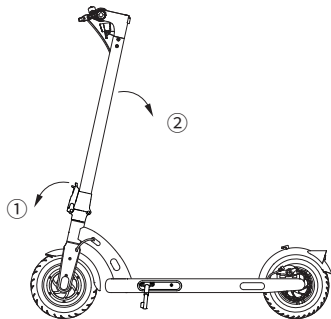

4. Złożyć nóżkę, całkowicie kończąc proces składania hulajnogi.

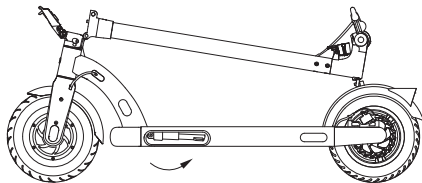

7. Przenoszenie

Podczas przenoszenia trzymać trzon jedną lub obiema rękami.

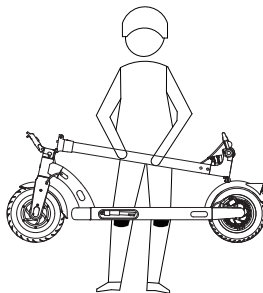
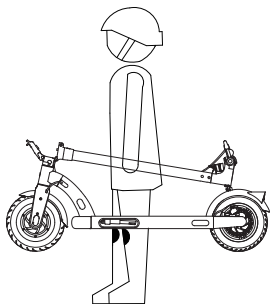

8. Ładowanie

Uwagi: Proszę zawsze używać oryginalnej ładowarki. W przypadku uszkodzenia należy skontaktować się z producentem w celu wymiany.

1. Otworzyć gumową zatyczkę ochronną portu ładowania.
2. Podłączyć ładowarkę do portu ładowania.
3. Po zakończeniu ładowania zamknąć gumową zatyczkę ochronną.

Hulajnoga jest w pełni naładowana, gdy dioda LED na ładowarce zmienia kolor z czerwonego (ładowanie) na zielony.

Ostrzeżenie!

- Nie dotykać interfejsu podczas ładowania tak, aby nie narazić się na porażenie prądem.
- Przed ładowaniem należy sprawdzić, czy zasilanie jest wyłączone.
- NIGDY nie włączać zasilania podczas ładowania.
- Aby uniknąć uszkodzeń, nie należy używać tego produktu podczas ładowania.
- Ładowanie powinno odbywać się w temperaturach pomiędzy 0-45 °C / 32-113 ° F.
- Proszę trzymać hulajnogę z dala od źródeł ciepła, otwartego ognia oraz łatwopalnych i/lub wybuchowych gazów (pod ciśnieniem i w stanie ciekłym).

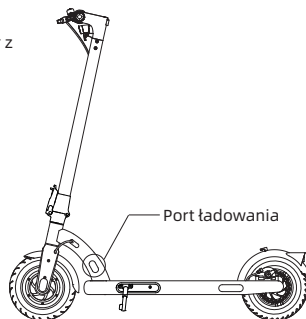

9. Prawidłowy sposób jazdy

1. Przed każdym użyciem należy dokładnie sprawdzić hulajnogę, a jazda na niej powinna odbywać się dopiero po załączeniu składanej blokady bezpieczeństwa.
2. Podczas jazdy na tym produkcie należy nosić dobrze dopasowane buty na płaskim obcasie lub buty sportowe.
3. Proszę poświęcić bezpieczną jazdę na otwartej przestrzeni.
4. Trzymać się z dala od pojazdów i zatoczonych miejsc. Należy poruszać się po drogach lub obszarach wyznaczonych przez lokalne przepisy.
5. Podczas jazdy należy zawsze nosić kask i sprzęt ochronny.
6. Idealny przedział wiekowy użytkownika to od 16 do 50 lat (włącznie).
7. Nie należy jeździć po nierównym podłożu. W przypadku wystąpienia przeszkód należy przerwać jazdę, złożyć N40 lub przejść przez zablokowane przejście z produktem.
8. Unikać jazdy w deszczową lub śnieżną pogodę oraz w nocy, a także trzymać się z dala od samochodów tak, aby uniknąć nagłego zatrzymywania lub wypadku.
9. Maksymalna nośność produktu (użytkownik plus bagaż) wynosi 100 kg.
10. Wzrost użytkownika powinien znajdować się w przedziale od 1,2 m do 2,0 m.
11. Nie należy wieszać ani umieszczać żadnych przedmiotów na hulajnodze ani na jej kierownicy.
12. Ten produkt przeznaczony jest do jazdy indywidualnej i NIGDY nie powinien być używany do jazdy wyczynowej.
13. Użytkownicy powinni przestrzegać lokalnych praw i przepisów.
14. Przed każdą przejażdżką zaleca się sprawdzenie przednich i tylnych świateł.
15. Nie należy próbować modyfikować ani przerabiać tego produktu.
16. Nigdy nie używać części zamiennych innych niż te dostarczone przez oryginalnego producenta.

Przed każdym użyciem należy dokładnie sprawdzić hulajnogę, a jazda na niej powinna odbywać się dopiero po załączeniu składanej blokady bezpieczeństwa.

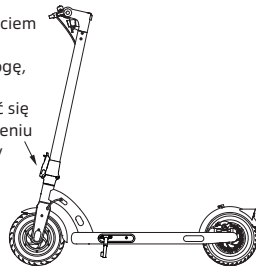

Nie stosować żadnych części zamiennych nie wyprodukowanych przez producenta ani zezwalać na naprawy przez osoby trzecie, które nie zostały zatwierdzone przez producenta. Należy pamiętać, że przestrzeganie instrukcji i ostrzeżeń zawartych w niniejszej instrukcji może zmniejszyć ryzyko, ale nie wyeliminuje wszystkich zagrożeń. Należy zawsze pamiętać, że podczas korzystania z hulajnogę istnieje ryzyko utraty kontroli, kolizji i upadku. Wkraczając na teren publiczny, należy przestrzegać lokalnych przepisów i regulacji prawnych. Tak jak w przypadku wszystkich innych pojazdów, im szybciej jedziesz hulajnogą, tym dłużej zajmie jej zatrzymanie. Na gładkim podłożu hamowanie awaryjne może również spowodować poślizg koła lub upadek kierowcy. Dlatego bardzo ważne jest zachowanie czujności i rozsądnej, bezpiecznej odległości od innych osób i pojazdów. Podczas jazdy w nieznanym terenie należy zachować czujność i jechać ze mniejszą prędkością.

Ostrzeżenie!

1. Produktem tym należy jeździć po drogach i obszarach określonych przez lokalne przepisy. Zabrania się jazdy poza drogami i obszarami wyznaczonymi przez lokalne przepisy. Zabrania się jazdy po autostradach.
2. Podczas pokonywania przeszkód należy przerwać jazdę oraz złożyć hulajnogę lub zwolnić tak, aby bezpiecznie przejechać.
3. Podczas mijania pieszych lub pokonywania ślepych zakrętów należy włączyć dzwonek, aby ostrzec innych o swojej obecności.

10. Instrukcja jazdy

Przygotowanie do Jazdy

1. Wybrać otwartą przestrzeń nadającą się do jazdy.
2. Jeździć po płaskich i gładkich drogach.
3. Rozłożyć produkt zgodnie z instrukcją oraz nosić sprzęt ochronny.
4. Nosić wygodne buty, które dobrze przylegają do stopy oraz są odpowiednio do aktywności fizycznej.
5. Trzymać się z dala od pojazdów i zatoczonych miejsc.
6. Niezależnie od okoliczności należy chronić siebie i innych.

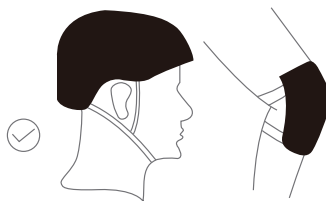

Rozpoczynanie jazdy

1. Nacisnąć przycisk zasilania, aby włączyć hulajnogę.
2. Umieścić jedną stopę na platformie, a drugą na podłożu.
3. Pochylić korpus hulajnogi do przodu i delikatnie nacisnąć przycisk przyspieszacza, a hulajnoga powoli ruszy do przodu.
4. Podczas jazdy należy mocno trzymać kierownicę obiema rękami tak, aby uniknąć obrażeń lub upadku spowodowanego utratą równowagi.
5. Gdy hulajnoga zacznie jechać płynnie, proszę umieścić na platformie drugą stopę. Podczas naciskania przycisku przyspieszacza, im większy kąt przyłożenia, tym większa będzie prędkość hulajnogi.

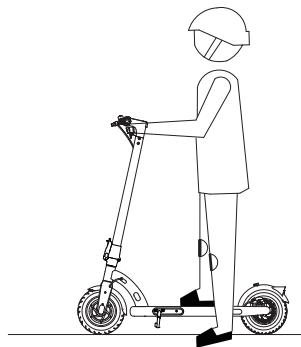

Parkowanie

1. W normalnych warunkach, po przytrzymaniu lewego hamulca, hulajnoga rozłączy pedał gazu i natychmiast zahamuje. Im większy kąt przyczepności, tym większa siła hamowania.
2. W sytuacji awaryjnej należy mocno przytrzymać lewą dźwignię hamulca tak, aby włączyć hamowanie elektromagnetyczne kół przednich i hamowanie cierne kół tylnych. Tylna tarcza hamulcowa, podczas jej użytkowania, nagrzewa się bardzo szybko. Nie należy jej nigdy dotykać, ponieważ może to spowodować obrażenia lub poparzenia.

11. Konserwacja

Smarowanie

Co 6 miesięcy należy dodawać niewielką ilość smaru lub płynu smarującego do części składanej. Co 3 miesiące sprawdzać dokręcenie śrub w hulajnodze i dokręcać wszelkie poluzowane śruby.

Bateria

Przed pierwszym użyciem hulajnogę należy w pełni naładować akumulator. Ładowanie nie spowoduje uszkodzenia akumulatora. Jeśli produkt nie jest używany przez dłuższy czas, należy upewnić się, że jest on ładowany co najmniej co 3 miesiące.

Składowanie i codzienna konserwacja

Przed przystąpieniem do czyszczenia, hulajnogę powinna być zawsze wyłączona. Nie należy pozostawiać hulajnogę na dłuższy czas na gorącym słońcu ani w wilgotnym miejscu. Proszę utrzymywać hulajnogę w czystości. Nie czyścić hulajnogę za pomocą wysokociśnieniowego węża lub dyszy. Nie szorować za pomocą żrących mydeł ani rozpuszczalników.

Pompowanie opon

Ciśnienie w oponach należy sprawdzać co miesiąc; jeśli jest zbyt niskie, należy dopompować opony. Zalecane ciśnienie w oponach to 35 psi.

Nie należy przeprowadzać żadnych modyfikacji hulajnogę N40

Nie należy w żaden sposób przerabiać ani modyfikować hulajnogę, w tym kolumny kierownicy i tulei, drążka, części składanych i zespołu tylnego hamulca.

Ostrzeżenie!

- Zaleca się regularne sprawdzanie mechanizmu składania, amortyzatora, kół i osi hulajnogę. W przypadku stwierdzenia zużycia należy je niezwłocznie wymienić.
- Zaleca się regularne sprawdzanie stanu ramy i przedniego widelca. Długotrwałe użytkowanie może doprowadzić do poluzowania śrub. W razie potrzeby wyczyścić i dokręcić śruby.
- W przypadku awarii, uszkodzenia lub wadliwego działania należy wymienić wszystkie części.
- Jeśli części przekroczą określony okres eksploatacji, należy je natychmiastowo wymienić.

12. Dane techniczne

Produkt	Nazwa	Hulajnoga elektryczna NAVEE N40
	Model	NKP21111-A25
Wymiary	Pojazd: Dł. x szer. x wys. (mm) ^[1]	1135 x 500 x 1172
	Po złożeniu: Dł. x szer. x wys. (mm)	1135 x 500 x 475
Masa netto	Masa netto pojazdu (kg)	14,5
Użytkownik	Zakres obciążenia (kg)	25-100
	Wiek (w latach)	16-50
	Wzrost użytkownika (cm)	120-200
Zmontowana hulajnoga elektryczna	Prędkość maks. (km/h)	25
	Typowy zasięg (km) ^[2]	ok. 40
	Maks. kąt podjazdu (%)	ok. 12
	Zalecane nawierzchnie	Drogi cementowe lub asfaltowe z nierównościami mniejszymi niż 1 cm lub pęknięciami węższymi niż 3 cm
	Temperatura użytkowania (° C)	od -10 do 55
	Temperatura przechowywania (° C)	od 0 do 45
	Stopień ochrony IP	IPX4
	Czas ładowania (godz.)	ok. 7-8
	Akumulator	Model
Napięcie znamionowe (VDC)		37
Napięcie znamionowe (VDC)		42,5
Inteligentny system zarządzania akumulatorem		370
Normalny zakres temperatur ładowania (° C)		Zabezpieczenie przed przegrzaniem, zwarcim, prądem przetężeniowym, nadmiernym rozładowaniem i przeladowaniem
Sistema de gestión inteligente de la batería		od 0 do 45
Pojemność nominalna (Ah)		10
Silnik napędzający koto	Moc nominalna (kW; W)	0,35; 350
	Moc wyjściowa (kW; W)	0,063; 63
Ładowarka do akumulatora	Napięcie wejściowe (VAC)	100-240
	Maks. napięcie wyjściowe (VDC)	42,5
	Znamionowa moc wyjściowa (VDC; A)	42,0; 1,5
	Model ^[3]	FY0684201500
	Opona	Przednie i tylne opony
Bluetooth	Pasma częstotliwości (s)	2,4000-2,4835 GHz
	Moc maks. RF (dBm)	8

1. Wysokość pojazdu: od podłoża do najwyższego punktu hulajnogi.

2. Typowy zasięg: mierzony w warunkach bezwietrznych przy temperaturze 25° C, przy założeniu, że hulajnoga jest w pełni naładowana i porusza się z prędkością 15 km/h po płaskiej nawierzchni z obciążeniem 75 kg.

3. Do ładowania akumulatora należy używać wyłącznie zasilacza dołączonego do opakowania. Parametry ładowarki akumulatora można znaleźć w danych technicznych.

13. FAQ

Rodzaj problemu	Przyczyna	Rozwiązanie
Ekran wyświetlacza jest czarny.	Hulajnoga została wystawiona na bezpośrednie działanie promieni słonecznych lub ciepła przez dłuższy czas.	Umieścić hulajnogę w chłodnym miejscu na pewien czas, aż schłodzi się ona wystarczająco, aby można było z niej skorzystać.
Wartość jest niezgodna z wartością rzeczywistą.	Nieprawidłowe lub brakujące ustawienie parametrów.	Przytrzymać przycisk zasilania, aby wyłączyć, a następnie nacisnąć go ponownie, aby uruchomić hulajnogę.
Wyświetlacz cyfrowy jest przyciemniony.	Słaba styczność z akumulatorem lub brak zasilania z akumulatora.	Wyłączyć zasilanie, a następnie włączyć je ponownie. Jeśli po naładowaniu akumulatora usterka nadal występuje, należy skontaktować się z producentem lub sprzedawcą.
Trzon staje się niestabilny	Poluzowana śruba na połączeniu trzonu i gniazda składania.	Opuścić kolumnę, następnie poluzować trzy śruby tak, aby podnieść kolumnę, dokręcić śruby z tyłu słupka, a następnie opuścić słupek i na koniec dokręcić trzy wcześniej poluzowane śruby, usuwając tym sposobem usterkę.
Jeśli produkt nie działa normalnie, należy sprawdzić, czy wykonano następujące czynności kontrolne.	<p>a. Sprawdzić, czy zasilanie jest włączone.</p> <p>b. Sprawdzić poziom naładowania baterii na wyświetlaczu.</p> <p>c. Sprawdzić, czy lewa dźwignia hamulca i tylny hamulec tarczowy są prawidłowo założone.</p> <p>d. Sprawdzić, czy wszystkie gniazda i połączenia są prawidłowo podłączone.</p> <p>Jeśli wszystkie kroki zostały wykonane, a produkt nadal nie działa prawidłowo, należy skontaktować się z producentem lub sprzedawcą.</p>	
Sterownik jest uszkodzony. Nie należy samodzielnie wymieniać sterownika bez odpowiedniego upoważnienia.	Proszę skontaktować się z producentem lub sprzedawcą, zabrania się demontować urządzenia bez upoważnienia.	

14. Rozwiązywanie problemów

Błąd	Komunikat o błędzie	Rozwiązanie
E1	Błąd komunikacji Rx	Sprawdź, czy świeci się światło tylne, jeżeli nie, wymień sterownik lub przyrząd. Jeśli się świeci, sprawdź, czy połączenie przewodów między sterownikiem a przyrządem jest prawidłowe.
E2	Błąd hamowania	Sprawdź połączenie przewodów lub wymień dźwignię hamulca.
E3	Błąd uchwytu	Sprawdź połączenie przewodów lub wymień manetkę przyspieszenia.
E4	Błąd silnika	Sprawdź, czy silnik w piaście koła i przewód sterownika są odpowiednio połączone lub wymień silnik.
E5	Błąd sterownika	Sprawdź połączenie przewodów sterownika lub wymień sterownik.
E6	Ostrzeżenie o przegrzaniu	Przed wznowieniem użytkowania odczekaj, aż temperatura akumulatora powróci do normalnego poziomu.

15. Certyfikaty

Dyrektywa w sprawie ograniczenia stosowania substancji niebezpiecznych (RoHS)

Niniejszy Brightway Innovation Intelligent Technology (Suzhou) Co., Ltd. produkt wraz z załączonymi częściami (kable, przewody, itp.) spełnia wymogi dyrektywy 2011/65/UE w sprawie ograniczenia stosowania niektórych niebezpiecznych substancji w sprzęcie elektrycznym i elektronicznym („przekształcona dyrektywa RoHS” lub „dyrektywa RoHS 2”).

Deklaracja zgodności UE



Niniejsze urządzenie spełnia wymogi UE dotyczące ograniczenia ekspozycji ogółu społeczeństwa na pola elektromagnetyczne w celu ochrony zdrowia.

Niniejszym firma Brightway Innovation Intelligent Technology (Suzhou) Co., Ltd. oświadcza, że urządzenie radiowe typu NKP21111-A25 jest zgodne z dyrektywą 2014/53/UE. Pełny tekst deklaracji zgodności UE jest dostępny na następującej stronie internetowej: www.naveetech.com

15. Certyfikaty

Deklaracja zgodności UE

Informacje na temat recyklingu akumulatorów w Unii Europejskiej



Akumulatory i opakowania akumulatorów są oznakowane zgodnie z dyrektywą europejską 2006/66/WE oraz poprawką 2013/56/UE, dotyczącymi baterii i akumulatorów oraz zużytych baterii i akumulatorów. Dyrektywa ta określa ramy prawne dotyczące zwrotu i recyklingu zużytych baterii i akumulatorów, obowiązujące w całej Unii Europejskiej. Etykieta ta jest umieszczana na różnych bateriach/akumulatorach w celu wskazania, że zgodnie z niniejszą dyrektywą po zakończeniu eksploatacji nie powinny być wyrzucane, tylko przekazywane do odpowiedniego punktu.

Zgodnie z dyrektywą europejską 2006/66/WE oraz poprawką 2013/56/UE baterie i akumulatory są oznakowane etykietami w celu wskazania, że powinny być zbierane oddzielnie i poddawane recyklingowi po zakończeniu eksploatacji. Etykieta na baterii/akumulatorze może również zawierać symbol chemiczny użytego metalu (Pb — ołów, Hg — rtęć i Cd — kadm). Użytkownicy baterii i akumulatorów nie mogą ich wyrzucać razem z niesortowanymi odpadami komunalnymi. Są zobowiązani do korzystania ze specjalnych punktów zbiórki baterii i akumulatorów, przeznaczonych dla klientów (dotyczy to zwrotu, recyklingu i utylizacji). Takie postępowanie pozwala zminimalizować negatywny wpływ baterii i akumulatorów na środowisko oraz zdrowie ludzi w związku z potencjalną obecnością substancji niebezpiecznych.

Przed przekazaniem sprzętu elektrycznego i elektronicznego (EEE) do zbiórki lub punktu zbierania odpadów końcowy użytkownik sprzętu zawierającego baterie i/lub akumulatory musi usunąć te baterie i akumulatory i oddać je do odpowiedniego punktu zbiórki.

Dyrektywa w sprawie zużytego sprzętu elektrycznego i elektronicznego (WEEE)



Wszystkie produkty oznaczone tym symbolem są uznane za odpady sprzętu elektrycznego i elektronicznego (WEEE zgodnie z Dyrektywą 2012/19/UE) i nie mogą być wyrzucane po zakończeniu okresu użytkowania wraz z innymi odpadami. W celu ochrony zdrowia ludzi oraz środowiska naturalnego należy przekazać zużyty sprzęt do wyznaczonego punktu utylizacji wyznaczonego przez instytucje rządowe lub lokalne. Prawidłowe usunięcie zużytego produktu pomaga w zapobieganiu potencjalnym negatywnym skutkom oddziaływania na środowisko naturalne i zdrowie ludzi. Więcej informacji można uzyskać w urzędzie lokalnym lub od instalatora.

16. Gwarancja i obsługa serwisowa

Si el producto está dentro del período de garantía desde la fecha de su compra, lo repararemos, reemplazaremos o devolveremos de forma gratuita según el caso, si el fabricante o revendedor confirma que el producto es defectuoso o está dañado debido a defectos de calidad en condiciones de uso normal. A menos que las leyes correspondientes especifiquen lo contrario, el producto o componentes utilizado para el reemplazo puede no ser nuevo, pero de todas formas tiene un buen rendimiento y es, por lo menos, equivalente al producto o componente original en cuanto a su función. El período de garantía se calcula a partir de la primera fecha de compra del producto, sujeta a la fecha de la factura. En caso de que no haya una factura de compra válida, el período de garantía deberá calcularse a partir de la fecha de entrega más treinta (30) días. En caso de que la fecha de factura sea posterior a la fecha real de entrega del producto, el período de garantía se calculará a partir de la fecha real de entrega del producto. Los productos reparados o reemplazados continuarán estando cubiertos por la garantía durante el resto del período de garantía, pero por no menos de treinta (30) días. Para solicitar la garantía, póngase en contacto con el fabricante o distribuidor del producto y siga las instrucciones. Cuando solicite una garantía se deberá proporcionar una factura de venta válida precisa, completa y clara.

La garantía anterior no se aplica en caso de fallas, problemas de funcionamiento o daños provocados por: (a) uso indebido, abuso o transporte, mantenimiento o almacenamiento incorrectos, como por ejemplo, entre otros, el almacenamiento o mantenimiento a temperaturas o humedad incorrectas, o en otras condiciones ambientales incorrectas; (b) fuerza mayor o accidentes, interrupción de la red o de la alimentación y otras razones más allá de nuestro control razonable; (c) la reparación o remoción sin autorización del fabricante; (d) se deberá especificar la forma en que el daño fue provocado por productos o servicios de terceros; (e) otros fines distintos de aquellos para los que el producto fue diseñado o para los que está dirigido; (f) el uso del producto violando las instrucciones del mismo; (g) el uso del producto con fines comerciales o (h) en caso de que la cantidad de kilómetros recorridos por el chasis del ciclomotor haya superado los 2000 km. El uso y desgaste normales o el deterioro por envejecimiento, raspones, abrasiones o problemas provocados por el uso de recubrimientos, solventes y demás químicos durante el uso normal del producto no entran dentro de la cobertura de esta garantía. Si la etiqueta de identificación original del producto es modificada o dañada, esta garantía será considerada inválida. La integridad y la completitud de los productos y de los materiales adjuntos no entran dentro de la cobertura de esta garantía. Usted deberá inspeccionar los productos al momento de recibirlos y objetar de inmediato en caso de verificar alguna discrepancia.

La declaración anterior de garantía se aplica a nuestros productos. Esta garantía otorga los derechos específicos y demás derechos que le correspondan por ley. Ninguna cláusula de este documento afecta sus derechos de alguna forma que no sea susceptible de exclusión o restricción de acuerdo con las leyes.

Información para la garantía del producto:

Tipo	Contenido de la garantía	Período de la garantía
Controlador	Conjunto del controlador y tablero de instrumentos del depósito central	12 meses
Batería de litio	Batería de litio y placa de protección	12 meses
Cuerpo principal	Conjunto del marco, motor del cubo, cuerpo frontal, cubo trasero, conjunto de freno, conjunto de plegado, barra vertical, horquilla frontal, piezas rotativas de la barra vertical, bus de control, línea de freno	12 meses
Recinto	Cargador, asa del freno, acelerador de pulgar	6 meses

16. Gwarancja i obsługa serwisowa

Przypomnienie: Gwarancją nie są objęte następujące materiały eksploatacyjne dostarczane wraz z hulajnogą przy zakupie: opony wewnętrzne i zewnętrzne, zespół przedniej lampy, osłona przyrządów, osłona uchwytu, błotnik, lampa tylna, osłona dekoracyjna, podpórka na stopy, gniazdo portu ładowania, gumowa zatyczka i zestaw hulajnogci. Podczas naprawy lub wymiany części nie należy używać żadnych części zamiennych innych niż oryginalne części dostarczone przez producenta. W celu wymiany części należy skontaktować się z producentem.

Ten produkt jest taki sam jak wszystkie części mechaniczne. Hulajnoga wytrzymuje znaczne obciążenia oraz zużycie. Różne materiały i elementy (elementy mechaniczne hulajnogci, oś) mogą różnie reagować na zużycie lub zmęczenie. Jeśli elementy osiągną przewidywany okres eksploatacji, mogą nagle ulec uszkodzeniu, stwarzając ryzyko obrażeń. W przypadku stwierdzenia jakichkolwiek usterek, należy w porę naprawić lub wymienić części. Jeśli w obszarze poddawanych dużemu obciążeniu występują pęknięcia, zarysowania i odbarwienia, oznacza to, że okres eksploatacji części został przekroczony. Należy skontaktować się z producentem lub sprzedawcą w celu jak najszybszej wymiany części.

Karta gwarancyjna

Przy zakupie produktu zalecamy wyraźne uzupełnienie poniższych informacji i opatrzenie ich pieczęcią potwierdzającą sprzedaż w celu ochrony uzasadnionych praw i interesów użytkownika:

Informacje o użytkowniku	Imię i nazwisko		E-mail	
	Adres do korespondencji			
	Numer kontaktowy		Kod pocztowy	
Informacje o produkcie	Nazwa produktu		Sales date	
	Model produktu		Numer faktury	
Informacje o sprzedawcy	Nazwa		Numer kontaktowy	
	Adres		Kod pocztowy	
<p>Uwagi:</p> <ol style="list-style-type: none"> Niniejszy formularz należy potwierdzić pieczęcią sprzedawcy. W przypadku produktów podlegających stosownym przepisom dotyczącym "trzech gwarancji", niniejsza karta gwarancyjna jest równoważna "certyfikatowi trzech gwarancji". Karta obsługi serwisowej podlega dokumentowi wystawionemu przez autoryzowaną placówkę serwisową. Po zgłoszeniu się do serwisu należy ją przechowywać w bezpiecznym miejscu. 				

1. Veiligheidsinstructies

BELANGRIJK! Lees zorgvuldig door alvorens het product te gebruiken en bewaar het voor toekomstig gebruik.

Voor een gedetailleerde e-gebruikershandleiding, ga naar www.naveetech.com

- Dit apparaat is niet bedoeld voor gebruik door personen (inclusief kinderen) met verminderde lichamelijke, zintuiglijke of geestelijke vermogens, of gebrek aan ervaring en kennis, tenzij zij onder toezicht staan of instructies hebben gekregen betreffende het gebruik van het apparaat van een persoon die verantwoordelijk is voor hun veiligheid. Kinderen moeten onder toezicht staan om ervoor te zorgen dat ze niet met het apparaat spelen.
- Dit apparaat is bedoeld voor rijders ouder dan 16 jaar en personen met lichamelijke en geestelijke vermogens en personen met verminderde lichamelijke, zintuiglijke of geestelijke vermogens of gebrek aan ervaring en kennis, indien zij onder toezicht staan of instructies hebben gekregen betreffende het gebruik van het apparaat op een veilige manier en de daaraan verbonden gevaren begrijpen. Kinderen mogen niet met het apparaat spelen. Reiniging en gebruikersonderhoud mogen niet zonder toezicht door kinderen worden uitgevoerd.
- Het apparaat mag alleen worden gebruikt met de bij het apparaat geleverde oplaadsysteem.
- Draag een helm, elleboogbeschermers en kniebeschermers bij een val om letsel te voorkomen. Ondeskundig rijgedrag kan leiden tot valpartijen of ernstige ongevallen.
- De step mag slechts door één persoon worden gebruikt. Schoenen dienen te worden gedragen tijdens het rijden. Gebruik de step niet voor andere doeleinden. Deze step is niet bedoeld voor acrobatisch gebruik.
- Het product wordt aanbevolen voor rijders ouder dan 16 jaar en jonger dan 50 jaar. Personen die niet geschikt zijn voor het berijden van dit product zijn onder meer: (1) personen onder invloed van alcohol of medicijnen, (2) personen die niet in staat zijn zware lichamelijke activiteiten te verrichten als gevolg van gezondheids- of lichamelijke aandoeningen, (3) personen die niet in staat zijn hun evenwicht te bewaren of die hun evenwicht niet kunnen bewaren als gevolg van een verminderde motoriek, (4) personen van wie de omvang de gewichtslimiet overschrijdt, (5) vrouwen die zwanger zijn, (6) personen die lijden aan visuele en/of gehoorstoornissen.
- Houd u aan de plaatselijke wet- en regelgeving wanneer u op dit product rijdt. Rijd niet op plaatsen waar dit volgens de plaatselijke wetgeving verboden is.
- Wanneer u in landen en regio's rijdt waar geen relevante nationale normen en regelgeving voor elektrische steps bestaan, zorg er dan voor dat u zich strikt houdt aan de veiligheidsvoorschriften voor bestuurders zoals aangegeven in deze gebruiksaanwijzing. Brightway innovation Intelligent Technology (Suzhou) Co, Ltd. zal geen directe verantwoordelijkheid en hoofdelijke aansprakelijkheid dragen voor alle eigendommen, persoonlijke verliezen, ongevallen, juridische geschillen, en alle andere nadelige gebeurtenissen die belangenconflicten veroorzaken, die worden veroorzaakt door het gebruik van gedrag in strijd met de gebruiksaanwijzing.
- Rijd niet op verkeersstroken of in woonwijken waar zowel voertuigen als voetgangers zijn toegelaten. In het geval van het passeren van een plaats aangewezen voor voetgangers die recht hebben op voorrang zoals een oversteekplaats, stap dan af om de step bij de hand te nemen.
- Kies geen plaatsen waar kinderen, voetgangers, huisdieren, voertuigen, fietsen of andere belemmeringen en potentiële gevaren kunnen opduiken voor uw eerste rit.
- Voer voor elke rit een basisinspectie van de elektrische step uit. Als er abnormale omstandigheden zijn, zoals losse onderdelen, lage accuwaarschuwingen, lekke banden of overmatige slijtage van banden, vreemde geluiden, storingen en andere abnormale omstandigheden, stop dan onmiddellijk met het rijden en bel voor professionele hulp.
- Om veilig te kunnen rijden, moet u duidelijk kunnen zien wat er voor u gebeurt en moet u goed zichtbaar zijn voor anderen. 133

1. Veiligheidsinstructies

- Rijd niet bij slecht weer, slecht zicht of na zware lichamelijke inspanning.
- Parkeer de step met standaard altijd op een vlakke en stabiele ondergrond.
- Deze elektrische step is een product om in de vrije tijd te gebruiken. Als u zich echter in een openbaar gebied begeeft, wordt het beschouwd als een vervoermiddel en is het onderhevig aan mogelijke veiligheidsrisico's voor alle vervoermiddelen. Rijden in strikte overeenstemming met de instructies in deze gebruikershandleiding zal u en anderen in de grootst mogelijke mate beschermen.
- De gebruiker dient de grenzen van het gebruik te controleren in overeenstemming met de plaatselijke voorschriften. Rijd met de step op de wegen of gebieden die zijn toegestaan door de plaatselijke regelgeving en wetten en parkeer de step op de toegestane plaatsen. De maximumsnelheid van de step is beperkt tot 25 km/u. Als de plaatselijke regelgeving en wetten andere bepalingen hebben over de maximumsnelheid, hebben de plaatselijke regelgeving en wetten voorrang. Respecteer en volg de verkeersveiligheid en deregels van het voertuig.
- Respecteer de voorrang van voetgangers. Probeer ze niet te laten schrikken tijdens het rijden, vooral kinderen niet. Wanneer u van achter voetgangers komt aanrijden, laat dan uw bel rinkelen om hen op de hoogte te brengen en rem uw step af om hen van links te passeren. Houd rechts aan met een lage snelheid wanneer u hen passeert (van toepassing op landen waar voertuigen aan de rechterkant rijden). Als u over voetgangers passeert, houd dan de laagste snelheid aan of stap van het voertuig af.
- Anticipeer in elk geval op uw rijrichting en uw snelheid met respect voor de wegcodes, de code van het trottoir en de meest kwetsbare personen. Laat u horen bij het naderen van een voetganger of fietser wanneer u niet gezien of gehoord wordt. Steek al lopend de beschermde doorgangen over. Steek al lopend de beschermde doorgangen over. Vermijd gebieden met druk verkeer of overvolle gebieden.
- Rijden met hoge snelheid of een snelheid die niet geschikt is voor de situatie (slechte weersomstandigheden, slechte ondergrond of dergelijke) kan leiden tot een mogelijk verlies van stabiliteit of verlies van controle. Om elk risico te verminderen, dient u alle aanwijzingen in deze handleiding op te volgen. Wees voorzichtig bij het monteren en demonteren van het product, het kan omvallen en letsel veroorzaken.
- Het verkeer in de stad kent veel obstakels, die omzeild dienen te worden, zoals stoepranden of trappen. Het is raadzaam om springschansen te vermijden. Het is belangrijk te anticiperen en uw rijrichting en snelheid aan te passen aan die van een voetganger alvorens deze obstakels te omzeilen. Het is raadzaam om af te stappen wanneer deze obstakels gevaarlijk worden door hun vormgeving, hoogte of gladheid.
- Leen uw step niet uit aan iemand die de werking niet kent. Voordat u de elektrische step uitleent aan anderen, dient u er zeker van te zijn dat de berijder deze gebruiksaanwijzing heeft gelezen en de instructievideo heeft bekeken, en de basisbediening heeft begrepen. Herinner de rijders eraan om op de juiste manier veiligheidsbescherming te dragen om zo de veiligheid van de rijders te waarborgen.
- Neem contact op met uw verkoper voor geschikte trainingsinstituten.
- Wees in alle gevallen voorzichtig met uzelf en anderen.
- Elke last die aan het stuur wordt bevestigd, beïnvloedt de stabiliteit van het voertuig.
- Raak het remsysteem niet aan, dit kan verwondingen veroorzaken door scherpe randen. De rem kan heet worden tijdens het gebruik. Raak het niet aan na gebruik.
- Het A-gewogen geluidsdruk niveau is minder dan 70 dB(A).
- Voor een betere rijervaring wordt aangeraden om het product regelmatig te onderhouden.

1. Veiligheidsinstructies

- Verwijder eventuele scherpe randen die door het gebruik zijn ontstaan.
- Accessoires en andere extra items die niet door de fabrikant zijn goedgekeurd, mogen niet worden gebruikt.
- Controleer regelmatig het vastzitten van de verschillende geschroefde verbindingstukken, met name de wielassen, het opvouwsysteem, het stuursysteem en de aandrijfas van de rem.
- Breng geen wijzigingen of veranderingen aan het voertuig aan, met inbegrip van de stuurpen en omhulsel, het opvouwmecanisme en de achterrem.
- Zorg ervoor dat de step uitgeschakeld is tijdens vervoer en bewaar hem indien mogelijk in de originele verpakking.
- Om onopzettelijk letsel zoals elektrische schokken en brand als gevolg van onjuist gebruik te voorkomen, dient u voor gebruik de instructies zorgvuldig door te lezen en deze goed te bewaren voor toekomstige naslag.
- Gebruik dit product in overeenstemming met de aanwijzingen in de gebruikershandleiding. Gebruikers zijn verantwoordelijk voor verlies of schade als gevolg van onjuist gebruik van dit product.
- Niet opladen als de oplaadpoort of oplaadkabel nat is. Lees deze gebruikershandleiding zorgvuldig door voordat u gaat opladen.
- Laad de step niet op bij een omgevingstemperatuur boven 45° C of onder 0° C.
- **WAARSCHUWING:** Gebruik voor het opladen van de accu alleen de afneembare stroomvoorzieningseenheid die bij dit apparaat is geleverd. Gebruik geen accu-oplader van een ander product. Houd tijdens het opladen een veilige afstand tot de eventuele omringende brandbare stoffen aan.
- **WAARSCHUWING:** Gebruik geen accu of accu-oplader van derden. Alleen gebruiken met de FY0684201500-stroomvoorzieningseenheid.
- **WAARSCHUWING!** Houd plastic beschermfolie uit de buurt van kinderen om verstikking te voorkomen.
- **WAARSCHUWING!** Gebruik dit product nooit in de buurt van een waterbron.
- **WAARSCHUWING!** Staak het gebruik van dit product als het is beschadigd.

Instructies betreffende het milieu

De step bevat een oplaadbare lithium-ion accu, en het verkeerd weggooiën van deze accu's zal schade aan het milieu veroorzaken. Volg de onderstaande stappen om de accu's te verwijderen voordat u de step weggooit en gooi de accu's op de juiste manier weg:

1. Voordat u de accu's verwijdert, is het beter om ze helemaal op te gebruiken en ervoor te zorgen dat de step is losgekoppeld van de stroomvoorziening. Schroef vervolgens de onderkant van de step los om het te verwijderen.
2. Koppel de accu-aansluiting los, en verwijder vervolgens de accu's. Beschadig de accuhouder niet om risico op verwondingen te voorkomen.
3. Gooi de verwijderde accu's weg bij een professioneel recyclingbedrijf.

2. Productoverzicht

Accessoires



Gebruiksaanwijzing

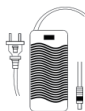

Oplaadapparaat



M3 MS inbusleutel (3mm)

Frame van step

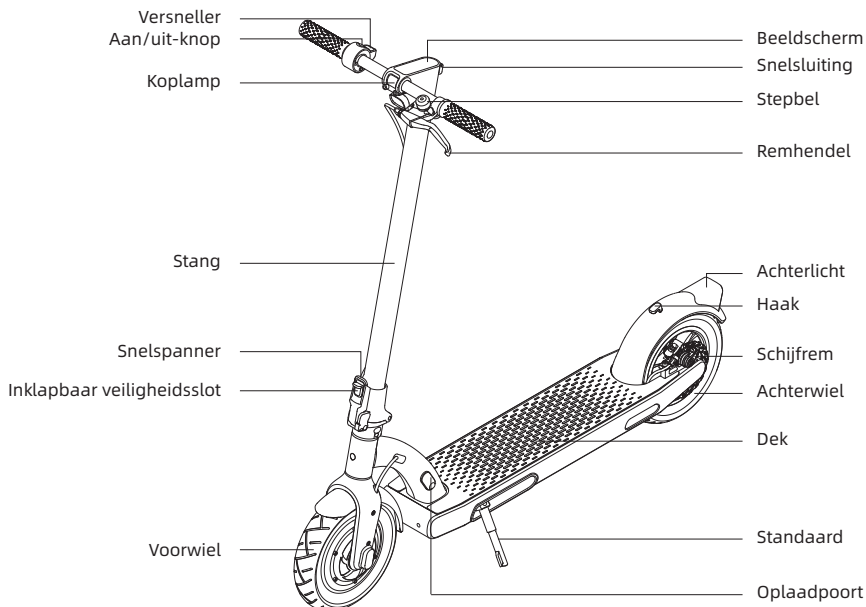



De afbeeldingen in deze gebruikshandleiding dienen slechts als naslagwerk. De daadwerkelijke vormgeving zal afhankelijk zijn van het daadwerkelijke product.

2. Productoverzicht

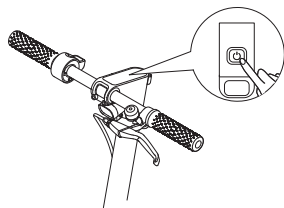
Aan/uit-knop



Houd de knop  3 seconden ingedrukt om de step aan/uit te zetten. Als de step aan staat, druk dan op de knop  om de koplamp aan/uit te zetten, en druk twee keer om tussen de modi te schakelen.

Dashboard

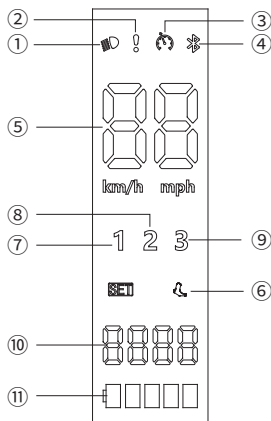

- ① Koplamp status-indicator
- ② Foutmelding: Als het moersleutelpictogram rood is, betekent dit dat de step een fout heeft.
- ③ Cruise Control: De cruise control-functie is standaard uitgeschakeld en kan worden ingeschakeld in de app.
- ④ Bluetooth: Wanneer het pictogram oplicht, geeft dit aan dat de step met succes is verbonden met het mobiele apparaat.
- ⑤ Snelheidsmeter: Geeft de huidige snelheid aan.
- ⑥ Loopmodus:  staat voor de loopmodus en de maximumsnelheid ervan bedraagt 6 km/u.
- ⑦ Eerste versnelling
- ⑧ Tweede versnelling
- ⑨ derde versnelling
- ⑩ Totaal aantal kilometers
- ⑪ Accuniveau: Het accuvermogen wordt aangegeven met 5 balkjes, die elk voor ongeveer 20% van een volledig opgeladen accu staan.

3. Voorzorgsmaatregelen

Toelichting: Lees voor gebruik van het product de volgende belangrijke veiligheidsinformatie zorgvuldig door en neem deze in acht.

1. Dit product kan slechts door één persoon worden gebruikt.

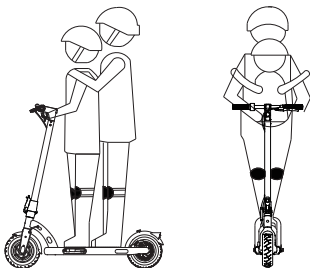

2. Draag tijdens het rijden met dit product een veiligheidshelm en geschikte beschermingsmiddelen. Rijd niet op blote voeten, of met schoenen met hoge hakken.

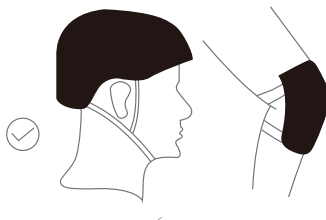

3. Rijd niet met dit product in gebieden waar het onveilig of verboden is om te rijden, of op onveilige wegen of op wegen die verboden terrein zijn.

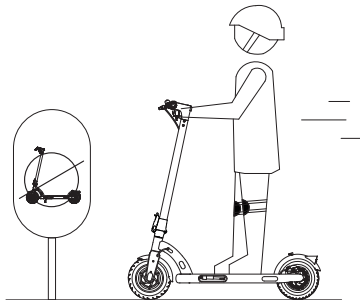

4. Het is verboden met dit product op openbare wegen en snelwegen te rijden.

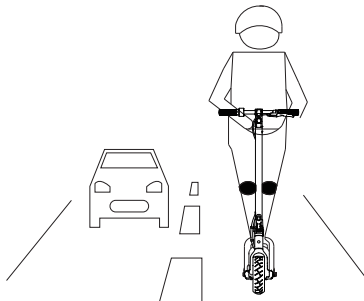

3. Voorzorgsmaatregelen

5. Voer geen gevaarlijke of onveilige handelingen uit tijdens het rijden, zoals rijden met één been of één hand. Zorg ervoor dat beide benen en handen te allen tijde op de scooter zijn.

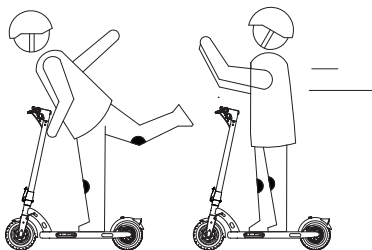

7. Voor uw rijveiligheid dient u tijdens het rijden een snelheid van maximaal 25 km/u aan te houden. Probeer 's nachts niet te rijden. Als u toch 's nachts moet rijden, doe dan de verlichting aan en houd een snelheid aan van 15 km/u of minder.



6. Probeer niet over treden, stoepranden of andere obstakels met een hoogte van meer dan 3 cm te rijden. Als u dit wel doet, kan de scooter omslaan en daardoor persoonlijk letsel of schade aan de bestuurder en/of het product veroorzaken. Stappen, stoepranden en/of andere obstakels met een hoogte van minder dan 3 cm moeten ook zo veel mogelijk worden vermeden. Parkeer de step niet op een helling.

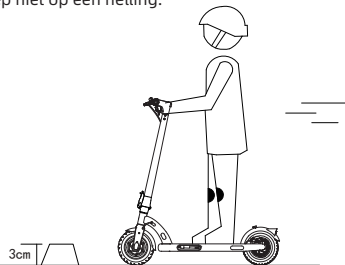

8. Gebruik dit product niet in een omgeving met een temperatuur lager dan -10°C .

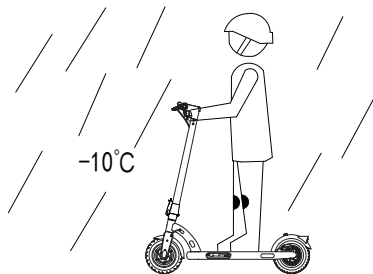

3. Voorzorgsmaatregelen

9. In geval van oneffen wegen of andere slechte wegomstandigheden, rem tijdig en probeer langzaam en voorzichtig te rijden, of stap anders af en duw het tot er betere omstandigheden zijn. De step is een speciaal rijproduct, probeer te rijden op een vlakke, gladde weg in optimale omstandigheden.

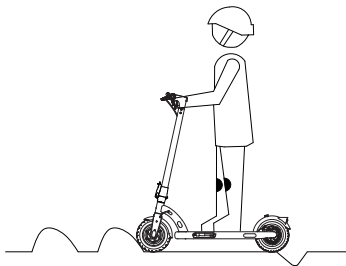

11. Dompel het product niet onder in water dat meer dan 4 cm diep is om beschadiging van de accu van de scooter te voorkomen.

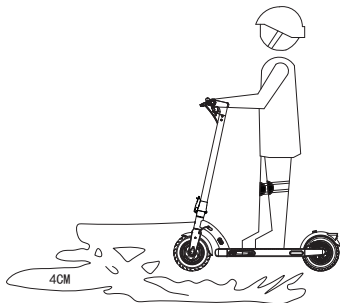

10. Rijd in geen geval met de step in sneeuw, regen, modder, ijzige of natte wegen. Rijd niet met de step over obstakels (zoals zand, los grind, of wegversperringen). Dit kan leiden tot verlies van balans of grip, en mogelijk letsel. Als rijden in de regen onvermijdelijk is, houd dan afstand en vermijd plotseling remmen.

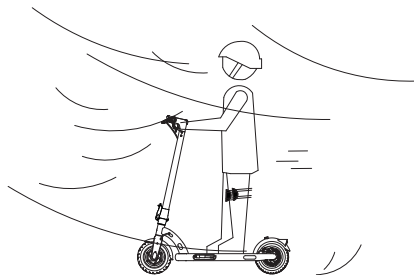

12. Rijd niet als er olie of ijs op het wegdek ligt.

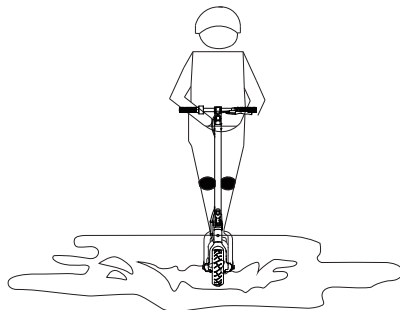

3. Voorzorgsmaatregelen

Veiligheidstips: hang of plaats geen voorwerpen aan het stuur en het frame tijdens het rijden.

13. Gebruik dit product niet boven het maximale draagvermogen (100 kg) zoals aangegeven door dit product.

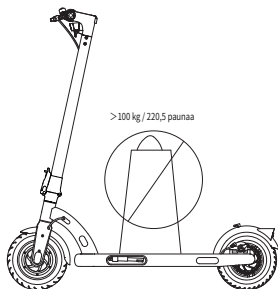

15. Gebruikers dienen veilig en legaal te rijden in strikte overeenstemming met de plaatselijke wet- en regelgeving.

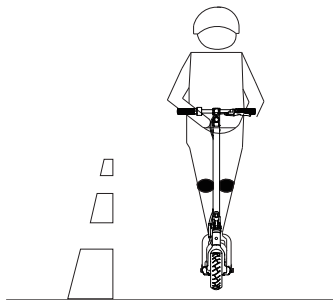

14. Vermijd het gebruik of het plaatsen van dit product in een omgeving waar de temperatuur hoger is dan 45 °C of lager dan -10 °C. Plaats dit product niet samen met ontvlambare voorwerpen om het risico op brand in geval van onwaarschijnlijke en ongelukkige omstandigheden te verminderen.

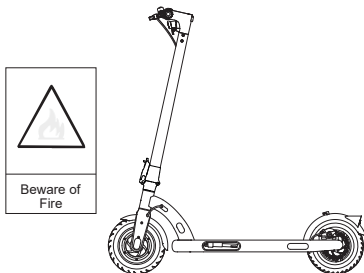

4. Montage

1. Open de standaard.

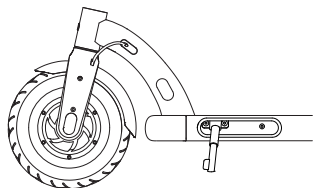

3. Plaats het stuur op de stuurpen en zorg ervoor dat u het stuur in de juiste richting plaatst.

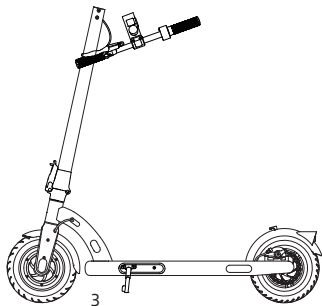

2. Til de stuurpen volledig op totdat deze rechtop staat en vergrendeld is. Til de inklapbare veiligheidsvergrendeling op en duw de snelspanner tot aan het einde naar binnen.

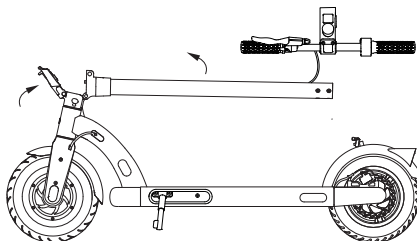

4. Draai alle zes schroeven van tevoren vast met de meegeleverde sleutel. Zorg ervoor dat het stuur juist is geïnstalleerd voordat u de schroeven goed vastdraait.

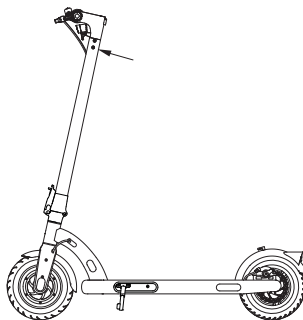

Veiligheidstips: controleer voor elke rit of de schroeven, het inklapbare veiligheidsslot en andere gekoppelde onderdelen en componenten niet loszitten.

5. Implementatiestappen

1. Open de standaard.

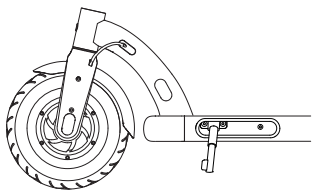

2. Trek de snelsluiting omhoog om deze van de haak los te maken.

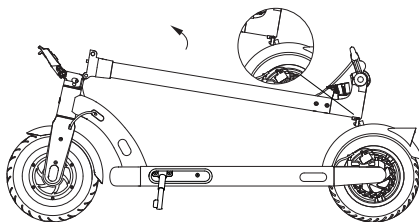

3. Breng de stuurpen weer omhoog, til het inklapbare veiligheidsslot op en duw de snelspanner tot aan het einde naar binnen.



Veiligheidstips: Wanneer u het voorste deel van de N40-step optilt, mag u **NOOIT** uw handen tussen de verbindingstukken plaatsen, aangezien dit ernstige en pijnlijke verwondingen kan veroorzaken.

6. Stappen voor opvouwen

De step MOET worden uitgezet voordat hij wordt opgevouwen. Aangezien het product kan worden opgevouwen, mag u voor uw bescherming en veiligheid tijdens het rijden niet op het inklapbare veiligheidslot trappen of eraan draaien.

1. Open de standaard.

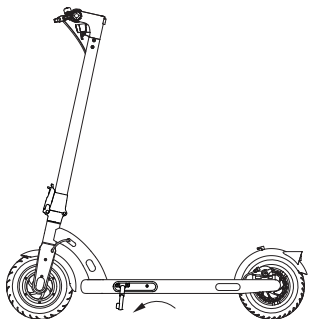

2. Houd de stuurpen vast, til het inklapbare veiligheidslot op en open de snelspanner, vervolgens klap de stuurpen vervolgens in.

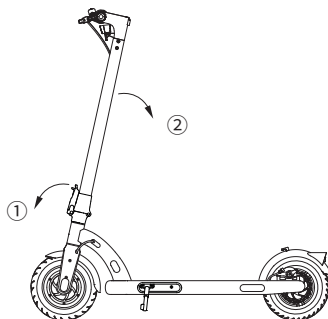

3. Lijn de stuurpen sluiting uit met de haak en zet ze aan elkaar vast.

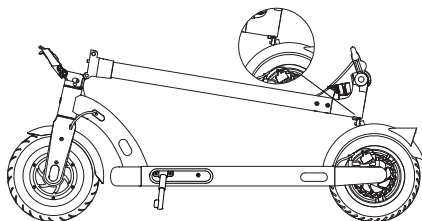

4. Klap de standaard omhoog om het opvouwen van de step af te ronden.

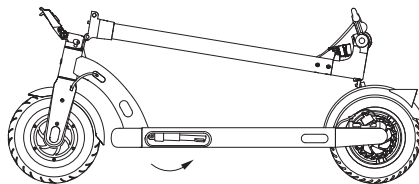

7. Dragen

Houd de stuurpen met één hand of beide handen vast om het te dragen.

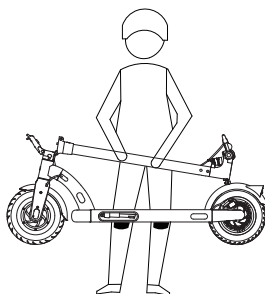
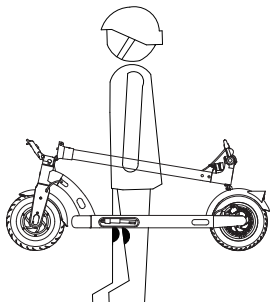

8. Opladen

Toelichting: Gebruik altijd de originele oplader. Neem bij beschadiging contact op met de fabrikant voor vervanging.

1. Open de rubberen stekke rbeschermer van de oplaadpoort.
2. Steek de oplader in de oplaadpoort.
3. Sluit de rubberen stekker beschermer na het opladen.

De step is volledig opgeladen wanneer het LED-lichtje op de oplader verandert van rood (opladen) naar groen.

Waarschuwing!

- Raak de interface niet aan tijdens het opladen, pas op voor elektrische schokken.
- Controleer en zorg ervoor dat de stroom is uitgeschakeld voordat u gaat opladen.
- Zet **NOOIT** de stroom aan tijdens het opladen.
- Gebruik dit product niet tijdens het opladen om schade te voorkomen.
- Het wordt aangeraden om alleen op te laden bij temperaturen tussen 0-45 °C.
- Houd het frame van de step uit de buurt van warmtebronnen, open vuur en ontvlambare en/of explosieve gassen (onder druk en in vloeibare toestand).

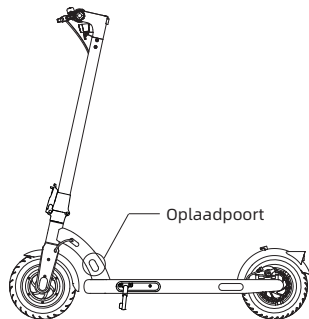

9. Juiste rijmethode

1. Controleer de step grondig voor elke rit, en rijd pas nadat het inklapbare veiligheidsslot is ingeschakeld.
2. Draag goed passende schoenen met platte hak of sportschoenen tijdens het rijden op dit product.
3. Oefen veilig rijden in een open ruimte.
4. Blijf uit de buurt van voertuigen en drukke gebieden. Rijd op de wegen of gebieden zoals bepaald door de plaatselijke wetgeving.
5. Draag tijdens het rijden altijd een veiligheidshelm en beschermende uitrusting.
6. De leeftijd van de bestuurder dient bij voorkeur tussen 16 en 50 jaar te liggen (inclusief).
7. U dient niet op een oneffen ondergrond te rijden. Als er obstakels zijn, stop dan met rijden, vouw de N40 op of loop met het product over de geblokkeerde doorgang.
8. Vermijd rijden bij regenachtig of sneeuwachtig weer, of 's nachts, en blijf uit de buurt van auto's om plotseling stoppen of ongelukken te voorkomen.
9. Het maximale draagvermogen van het product (gebruiker plus bagage) is 100 kg / 220,5 lbs.
10. De ideale hoogte van de berijder moet tussen 1,2 m en 2,0 m liggen.
11. Hang of plaats geen voorwerpen aan het frame van de step of aan het stuur.
12. Dit product is een persoonlijk rijproduct en mag NOOIT worden gebruikt voor stuntrijden.
13. Gebruikers dienen zich te houden aan de plaatselijke wet- en regelgeving.
14. Het wordt aangeraden om de voor- en achterlichten vóór elke rit te controleren.
15. Probeer dit product niet te om te bouwen of aan te passen.
16. Gebruik nooit andere vervangingsonderdelen dan de door de oorspronkelijke fabrikant geleverde, professioneel geproduceerde onderdelen.

Gebruik nooit vervangingsonderdelen die niet door de fabrikant zijn vervaardigd en sta niet toe dat reparaties worden uitgevoerd door derden die niet door de fabrikant zijn goedgekeurd. U moet begrijpen dat het opvolgen van de instructies en waarschuwingen in deze handleiding de risico's kan verminderen, maar niet alle risico's zal uitsluiten. Denk er altijd aan dat u tijdens het gebruik van de step risico loopt op het verlies van de controle, botsingen en vallen. Houd u aan de plaatselijke wet- en regelgeving wanneer u zich in een openbaar gebied begeeft. Net als bij alle andere voertuigen geldt ook hier: hoe sneller u met de step rijdt, hoe langer het duurt om te stoppen. Op een gladde ondergrond kan een noodstop er ook toe leiden dat het wiel slipt of dat de bestuurder valt. Daarom is het erg belangrijk om alert te blijven en een redelijk veilige afstand te bewaren tot alle andere mensen en voertuigen. Wanneer u in onbekende gebieden rijdt, blijf dan altijd alert en rijd met lagere snelheden.

Waarschuwing!

1. Met dit product moet worden gereden op de wegen en gebieden die zijn voorgeschreven door de plaatselijke wetgeving. Het is verboden om buiten de wegen en gebieden te rijden zoals bepaald door de plaatselijke wetgeving. Het is verboden om op snelwegen te rijden.
2. Stop met rijden en vouw de step op wanneer u obstakels passeert, of afremt om veilig te passeren.
3. Wanneer u voetgangers passeert of door een onoverzichtelijke bocht rijdt, laat dan de bel klinken om mensen op uw aanwezigheid te attenderen.

Controleer de step voor elke rit, en rijd pas als het inklapbaar veiligheidsslot is ingeschakeld.

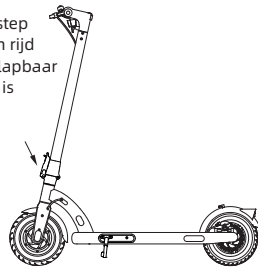

10. Rij-instructies

Vorbereiding op het rijden

1. Kies een open ruimte die geschikt is om te rijden.
2. Rijd op vlakke en gelijkmatige wegen.
3. Vouw het product uit volgens de instructies en draag een beschermende uitrusting.
4. Draag comfortabele schoenen die goed aan uw voeten passen en toch geschikt zijn voor de activiteit.
5. Blijf uit de buurt van voertuigen en drukke plaatsen.
6. Bescherm uzelf en anderen onder alle omstandigheden.

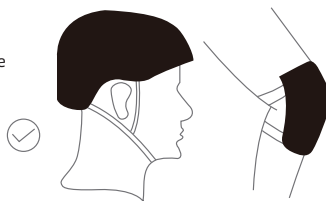

Begin met rijden

1. Druk op de aan/uit-knop om de step aan te zetten.
2. Plaats één voet op het dek en de andere voet op de grond.
3. Schuif het frame van de step naar voren en druk zachtjes op de versneller, de step zal dan langzaam vooruit gaan.
4. Houd tijdens het rijden het stuur stevig vast met beide handen om letsel te voorkomen, of eventuele valpartijen als gevolg van het verliezen van uw balans.
5. Als de step eenmaal soepel rijdt, zet u de andere voet op het dek. Bij het indrukken van de versneller geldt: hoe groter de toegepaste hoek van het acceleratievermogen, hoe hoger de snelheid van de step.

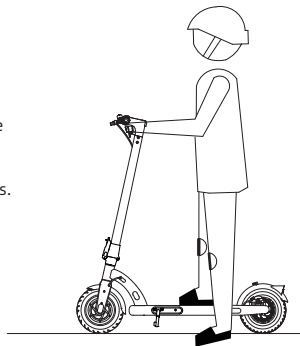

Parkeren

1. Onder normale omstandigheden, als u de linker remhendel vasthoudt, zal de step de versneller uitschakelen en onmiddellijk remmen. Hoe groter de hoek van het vastpakken, hoe groter de remkracht.
2. Houd in geval van nood de linker remhendel stevig vast om de elektromagnetische rem op het voorwiel en de wrijvingsrem op het achterwiel te activeren. De remschijf van de achterrem wordt tijdens gebruik snel warm. Raak het nooit aan, aangezien dit kan leiden tot letsel of brandwonden.

11. Onderhoud

Smering

Voeg tijdens het onderhoud elke 6 maanden een kleine hoeveelheid vet of smeermiddel toe aan het vouwgedeelte. Controleer om de 3 maanden of de schroeven op de step goed vastzitten en draai eventuele losse schroeven vast.

Accu

Laad de accu volledig op voor het eerste gebruik van de step. Het opladen zal de accu niet beschadigen. Als dit product lange tijd niet wordt gebruikt, zorg er dan voor dat het tenminste elke 3 maanden wordt opgeladen.

Opslag en dagelijks onderhoud

De step moet altijd worden uitgeschakeld voordat hij wordt schoongemaakt. Laat de step nooit voor langere tijd in de hete zon of op een natte plek staan. Houd de step schoon. Maak de step niet schoon met een hogedrukslang of -sput. Reinig nooit met bijtende zepen of oplosmiddelen.

Banden oppompen

Controleer de bandenspanning elke maand en pomp de banden op als de spanning te laag is. De aanbevolen bandenspanning is 35 psi.

Breng geen wijzigingen aan op de N40 step.

Monteer of wijzig de step op geen enkele manier, inclusief de stuurkolom en omhulsel, stang, opvouwbare onderdelen en achterrem.

Waarschuwing!

- Het wordt aangeraden om het vouwmechanisme, de schokdemper, het wiel en de as van de step regelmatig te controleren. Als er slijtage is, vervang ze dan onmiddellijk.
- Het wordt aangeraden om het frame en de voorvork regelmatig te controleren. Langdurig gebruik kan leiden tot losgeraakte schroeven. Reinig en draai de schroeven, indien nodig, regelmatig aan.
- Vervang alle onderdelen in geval van defecten, schade of storingen.
- Wanneer de onderdelen de verwachte levensduur overschrijden, dient u ze tijdig te vervangen.

12. Specificaties

Product	Naam	NAVEE Elektrische Step N40
	Model	NKP21111-A25
Afmetingen	Voertuig: L x B x H (mm) ¹⁾	1135 x 500 x 1172
	Na het opvouwen: L x B x H (mm)	1135 x 500 x 475
Nettogewicht	Nettogewicht van voertuig (kg)	14,5
Bestuurder	Laadbereik (kg)	25-100
	Leeftijd (jaren)	16-50
	Lengte (cm)	120-200
Gemonteerde elektrische step	Max. snelheid (km/u)	25
	Algemeen bereik (km) ²⁾	Ca. 40
	Max. klimhoek (%)	Ca. 12
	Geschikte oppervlakken	Cement- of asfaltwegen, met taluds van minder dan 1 cm of spleten die smaller zijn dan 3 cm.
	Bedrijfstemperatuur (°C)	-10 tot 55
	Opslagtemperatuur (°C)	0 tot 45
	IP-score	IPX4
	Oplaadtijd (u)	Ca. 7-8
Accu	Model	FS005-01
	Nominale spanning (VDC)	37
	Max. laadspanning (VDC)	42,5
	Nominale energie (Wh)	370
	Intelligent accubeheersysteem	Bescherming tegen oververhitting, kortsluiting, overstroom, overontlading en overlading
	Normale bereik van de oplaadtemperatuur (°C)	0 tot 45
	Nominaal vermogen (Ah)	10
Wielmotor	Nominaal vermogen (kW; W)	0,35; 350
Acculader	Uitgangsvermogen (kW; W)	0,063; 63
	Ingangsspanning (VAC)	100-240
	Max. uitgangsspanning (VDC)	42,5
	Nominaal uitgangsvermogen (VDC; A)	42,0; 1,5
	Model ³⁾	FY0684201500
Band	Voor- & achterbanden	10 inch luchtband
Bluetooth	Frequentieband(en)	2,4000-2,4835 GHz
	Max. RF-vermogen (dBm)	8

1. Voertuighoogte: van de grond tot de bovenkant van de step.

2. Algemeen bereik: gemeten in omstandigheden met een temperatuur van 25 °C zonder wind, wanneer de step volledig is opgeladen voor een constante snelheid van 15 km/u op een vlak oppervlak met een belasting van 75 kg.

3. Gebruik voor het opladen van de accu alleen de acculader die in de verpakking is bijgevoegd. Raadpleeg de acculaderparameters onder Specificaties.

13. Veelgestelde vragen

Als het product niet werkt, raadpleeg dan de volgende methoden bij het zoeken naar een oplossing:

Probleemtype	Reden	Oplossing
Het beeldscherm is zwart.	Deze step wordt langdurig blootgesteld aan direct zonlicht of hitte.	Zet de step een tijdje op een koele plaats totdat hij voldoende is afgekoeld voor gebruik.
De waarde komt niet overeen met de werkelijke waarde.	Onjuiste of ontbrekende instellingen van de parameters.	Houd de aan/uit-knop ingedrukt om uit te schakelen en druk vervolgens nogmaals om de step opnieuw op te starten.
De digitale display is zwak.	Slecht accucontact of geen accuvermogen.	Schakel de stroom uit en vervolgens weer in. Als de storing nog steeds aanwezig nadat de accu is opgeladen, neem dan contact op met de fabrikant of dealer.
De stuurpen wordt onstabiel	De schroef bij de verbinding van de stuurpen en het balhoofd zit los.	Laat de stang zakken, draai de drie schroeven los om de stang te verhogen, draai vervolgens de schroeven aan de achterkant van de stang vast, en laat vervolgens de stang zakken en draai tot slot de drie eerder losgedraaide schroeven vast om het probleem te verhelpen.
Als het product niet normaal kan werken, controleer dan of de volgende controles zijn uitgevoerd.	a. Controleer of de stroom is ingeschakeld. b. Controleer het batterijniveau op het display. c. Controleer of de linker remhendel en de achterschijfrem goed op hun plaats zitten. d. Controleer of alle stopcontacten en aansluitingen goed zijn aangesloten. Als alle stappen zijn uitgevoerd en het product nog steeds niet goed werkt, neem dan contact op met de fabrikant of de dealer.	
Het besturingssysteem is beschadigd. Vervang het besturingssysteem niet zonder toestemming.	Neem contact op met de fabrikant of dealer, haal het product niet zonder toestemming uit elkaar.	

14. Problemen oplossen

Fout	Foutmelding	Oplossing
E1	Rx communicatiefout	Controleer of het achterlicht brandt, zo niet, vervang dan de controller of het instrument. Als het aan is, controleer dan of de draadverbinding tussen controller en instrument.
E2	Rem defect	Controleer de draadverbinding of vervang het remniveau.
E3	Remhendel defect	Controleer de draadverbinding of vervang het gaspedaal.
E4	Wielmotor storing	Controleer of de wielmotor en het snoer van de controller goed zijn aangesloten of vervang de motor.
E5	Besturingssysteem	Controleer de bedrading van de controller of vervang de controller.
E6	Oververhitting Waarschuwing	Wacht tot de batterijtemperatuur weer genormaliseerd is voordat u het gebruik hervat.

15. Certificeringen

Richtlijn voor de beperking van schadelijke stoffen (RoHS)

Dit Brightway Innovation Intelligent Technology (Suzhou) Co., Ltd.-product met de meegeleverde onderdelen (kabels, snoeren, enzovoort) voldoet aan de eisen van richtlijn 2011/65/EU betreffende de beperking van bepaalde schadelijke stoffen in elektrische en elektronische apparatuur ('RoHS herschikking' of 'RoHS 2').

EU-conformiteitsverklaring



Dit apparaat voldoet aan de EU-vereisten inzake de beperking van blootstelling van de algemene bevolking aan elektromagnetische velden ter bescherming van de gezondheid.

Hierbij verklaart Brightway Innovation Intelligent Technology (Suzhou) Co., Ltd. dat de radioapparatuur type NKP21111-A25 voldoet aan Richtlijn 2014/53/EU. De volledige tekst van de EU-conformiteitsverklaring is beschikbaar op het volgende internetadres: www.naveetech.com

15. Certificeringen

Conformiteitsverklaring voor de Europese Unie Informatie over het recyclen van accu's in de Europese Unie



Accu's of de verpakkingen van accu's zijn gelabeld in overeenstemming met Europese richtlijn 2006/66/EC en wijziging 2013/56/EU met betrekking tot batterijen en accu's en lege batterijen en accu's. De richtlijn bepaalt het kader voor de terugname en recycling van gebruikte batterijen en accu's zoals van toepassing in de Europese Unie. Dit label is van toepassing op verschillende accu's om aan te geven dat de accu niet moet worden weggegooid als deze leeg is, maar moet worden ingeleverd op basis van deze richtlijn.

In overeenstemming met de Europese richtlijn 2006/66/EC en wijziging 2013/56/EU, hebben batterijen en accu's een label waarop wordt aangegeven dat ze afzonderlijk ingezameld en gerecycled moeten worden als ze leeg zijn. Het label op de accu kan ook een chemisch symbool bevatten voor het metaal dat in de accu zit (Pb voor lood, Hg voor kwik, en Cd voor cadmium). Gebruikers van batterijen en accu's mogen deze niet weggooien als ongesorteerd gemeentelijk afval, maar moeten het voor klanten beschikbare kader voor verzameling gebruiken voor het inleveren, recyclen en behandelen van batterijen en accu's. De medewerking van klanten is belangrijk om mogelijke effecten van batterijen en accu's op het milieu en de menselijke gezondheid als gevolg van de mogelijke aanwezigheid van schadelijke stoffen te minimaliseren.

Voordat elektrische en elektronische apparatuur (EEA) in de ingezamelde afvalstroom of afvalvoorzieningen terecht komt, moet de eindgebruiker van apparatuur die batterijen en/of accu's bevat, deze verwijderen zodat ze afzonderlijk kunnen worden ingezameld.

Richtlijn voor afgedankte elektrische en elektronische apparatuur (AEEA)



Alle producten met dit symbool behoren tot afgedankte elektrische en elektronische apparatuur (AEEA zoals in Richtlijn 2012/19/EU) en mogen niet worden vermengd met ongesorteerd huishoudelijk afval. In plaats daarvan moet u de volksgezondheid en het milieu beschermen door uw afgedankte apparatuur in te leveren bij een van de aangewezen inzamelpunten voor de recycling van afgedankte elektrische en elektronische apparatuur, ingericht door de overheid of plaatselijke autoriteiten. Correcte verwijdering en recycling zal mogelijk negatieve gevolgen voor het milieu en de algemene gezondheid helpen voorkomen. Neem contact op met de installateur of uw plaatselijke autoriteiten voor meer informatie over de locaties en de voorwaarden van deze inzamelpunten.

16. Garantie en service

Als het product binnen de garantieperiode vanaf de datum van uw aankoop valt, zullen we het gratis repareren, vervangen of retourneren, indien door de fabrikant of dealer wordt bevestigd dat het defect of beschadigd is als gevolg van kwaliteitsgebreken bij normaal gebruik. Tenzij anders gespecificeerd door de relevante wetgeving, is het product of onderdeel dat wordt gebruikt voor vervanging mogelijk niet nieuw, maar presteert het niettemin goed en is het tenminste gelijkwaardig aan het originele product of onderdeel in functie. De garantieperiode wordt berekend vanaf de eerste aankoopdatum van het product, met inachtneming van de factuurdatum. Als er geen geldige factuur is, wordt de garantieperiode berekend vanaf de datum van levering plus dertig (30) dagen. Indien de factuurdatum later is dan de daadwerkelijke leveringsdatum van het product, wordt de garantietermijn berekend vanaf de daadwerkelijke leveringsdatum. De gerepareerde of vervangen producten blijven gedurende de rest van de garantieperiode van de garantie genieten, maar niet minder dan dertig (30) dagen. Neem voor het aanvragen van garantie contact op met de fabrikant of distributeur van het product en volg de instructies. Bij het aanvragen van garantie dient een nauwkeurige, volledige en duidelijk geldige verkoopfactuur te worden overlegd.

De bovenstaande garantie is niet van toepassing op defecten, storingen of schade veroorzaakt door: (a) verkeerd gebruik, misbruik of onjuist transport, onderhoud of opslag, zoals maar niet beperkt tot gebruik, opslag of onderhoud bij een onjuiste temperatuur, vochtigheid of andere onjuiste omgevingsomstandigheden; (b) overmatige of ongevallen, netwerk- of stroomonderbreking en andere redenen buiten onze redelijke controle; (c) reparatie of verwijdering zonder toestemming van de fabrikant; (d) de wijze waarop schade is veroorzaakt door producten of diensten van derden wordt gespecificeerd; (e) andere doeleinden dan die waarvoor het product is aangewezen of bedoeld; (f) gebruik van het product in strijd met de productinstructies; (g) het gebruik van het product voor commerciële doeleinden; of (h) de door de carrosserie van de scooter geregistreerde geaccumuleerde kilometerstand meer dan 2000 km heeft bedragen. Normale slijtage of veroudering, krassen, schaafwonden en problemen veroorzaakt door het gebruik van coatings, oplosmiddelen of andere chemicaliën tijdens algemeen gebruik van het product vallen niet onder de garantie. Als het originele identificatielabel van het product is gewijzigd of beschadigd, vervalt deze garantie. De integriteit en volledigheid van de producten en van de bijgevoegde materialen vallen niet onder de garantie. U dient de producten bij ontvangst ter plaatse te inspecteren en onmiddellijk bezwaar te maken tegen geconstateerde discrepantie(s).

Bovenstaande garantieverklaring is van toepassing op onze producten. Deze garantie verleent de specifieke wettelijke rechten en andere rechten die u volgens de wet zou kunnen hebben. Niets in dit document tast uw rechten aan op een manier die niet vatbaar is voor uitsluiting of beperking in overeenstemming met de wet.

Garantie-informatie voor het product:

Type	Garantie inhoud	Garantieperiode
Controllor	Controllorassemblage en centraal magazijn dashboard	12 maanden
Lithium batterij	Lithiumbatterijpak en beschermingsbord	12 maanden
Hoofdonderdeel	Frameontage, naafmotor, voorlichaam, achternaaf, remmontage, vouwmontage, verticale stang, voorvork, achtervork, verticale stang roterende delen, besturingsbus, remleiding	12 maanden
Behuizing	Oplader, remhendel, duimversneller	6 maanden

16. Warranty and service

Herinnering: de volgende verbruiksartikelen die bij aankoop bij de scooter worden geleverd, vallen niet onder de garantie: binnen- en buitenbanden, voorlampmontage, instrumentenkap, handgreepafdekking, spatbord, achterlicht, decoratieve hoes, voetsteun, zadel voor oplaadpoort, rubber plug en scooterkit. Gebruik bij het repareren en vervangen van onderdelen geen andere vervangende onderdelen dan professionele onderdelen die door de oorspronkelijke fabrikant zijn geleverd. Neem voor vervanging contact op met de fabrikant.

Dit product is hetzelfde als alle mechanische onderdelen. De scooter is bestand tegen hoge belasting en slijtage. Verschillende materialen en componenten (scootermachines, as) kunnen verschillend reageren op slijtage of vermoeidheid. Als de componenten de verwachte levensduur hebben bereikt, kunnen ze plotseling breken, waardoor het risico op letsel ontstaat. Als er een probleem wordt gevonden, repareer en vervang dan de onderdelen op tijd. Als er scheuren, krassen en verkleuring zijn in het gebied onder hoge belasting, geeft dit aan dat het onderdeel zijn levensduur heeft overschreden. Neem contact op met de fabrikant of dealer om het onderdeel zo snel mogelijk te vervangen.

Garantie kaart

Wij raden u aan om bij de aankoop van het product de volgende informatie duidelijk in te vullen en het verkoopzegel aan te brengen om uw legitieme rechten en belangen te beschermen:

Gebruikersinformatie	Voor-en achternaam		E-mail	
	Postadres			
	Contact nummer		Postcode	
Productinformatie	Naam van het product		Verkoopdatum	
	Product Model		Factuurnummer	
Verkopersinformatie	Naam		Contact nummer	
	Adres		Postcode	
Opmerking:				
1. Dit formulier wordt bevestigd door het zegel van de verkoper				
2. Voor producten die van toepassing zijn op de relevante "drie garanties"-regelgeving, is deze garantiekaart gelijk aan "drie garantiecertificaat":				
3. Het onderhoudsboekje is afhankelijk van de voucher die is afgegeven door de geautoriseerde serviceorganisatie. Bewaar het na het aanvragen van service op een veilige plaats.				

1. Instruções de Segurança

IMPORTANTE! Por favor, leia atentamente antes de utilizar o produto e guarde-o para referência futura.

Para obter informações detalhadas sobre o manual electrónico, visite www.naveetech.com

- Este aparelho não se destina a ser utilizado por pessoas (incluindo crianças) com capacidades físicas, sensoriais ou mentais reduzidas, ou com falta de experiência e conhecimento, a não ser que lhes tenha sido dada supervisão ou instruções relativas à utilização do aparelho por uma pessoa responsável pela sua segurança. As crianças devem ser vigiadas para garantir que não brincam com o aparelho.
- Este aparelho destina-se a condutores com mais de 16 anos de idade e pessoas físicas e com menos física, capacidades sensoriais ou mentais ou falta de experiência e conhecimento, caso tenham sido supervisionadas ou lhes tenham sido dadas instruções relativas à utilização segura do aparelho e compreendam os perigos envolvidos. Crianças não devem brincar com o aparelho. A limpeza e a manutenção do utilizador não devem ser efectuadas por crianças sem supervisão.
- O aparelho deve ser utilizado apenas com a fonte de alimentação fornecida com o aparelho.
- Use capacete, cotoveleiras e joelheiras em caso de queda para evitar ferimentos. A condução inadequada pode provocar quedas ou acidentes graves.
- A trotineta deve ser utilizada apenas por uma pessoa. Sapatinhas podem ser usadas durante a condução. Não utilize a trotineta para outros fins. Esta trotineta não se destina a utilização acrobática.
- O produto é recomendado para condutores com idade superior a 16 anos e idade inferior a 50 anos. Pessoas que não são adequadas para conduzir este produto incluem: (1) pessoas sob a influência de álcool ou drogas, (2) pessoas incapazes de exercer actividades físicas extenuantes devido a condições sanitárias ou físicas, (3) pessoas incapazes de manter o seu equilíbrio ou que não possam manter o seu equilíbrio devido a competências motoras prejudicadas, (4) pessoas cuja dimensão exceda o limite de peso, (5) mulheres grávidas, (6) pessoas que sofrem de deficiências visuais e/ou auditivas.
- Respeite as leis e os regulamentos locais ao conduzir este produto. Não conduza quando proibido pelas leis locais.
- Ao conduzir em países e regiões onde não existam normas e regulamentos nacionais relevantes para trotinetas eléctricas, certifique-se de que respeita rigorosamente os requisitos de segurança para os condutores neste manual de utilização. A Brightway innovation Intelligent Technology (Suzhou) Co., Ltd. não assumirá qualquer responsabilidade directa e conjunta e responsabilidade por todos os bens, perdas pessoais, acidentes, disputas legais, e todos os outros eventos adversos que causem conflitos de interesse causados pelo uso de comportamentos em violação das instruções de uso.
- Não conduza em vias de circulação ou áreas residenciais onde sejam permitidos veículos e peões. Ao passar por um lugar designado para peões que têm direito às leis do direito de passagem, como a faixa de pedestres, por favor, saia para caminhar junto com a trotineta.
- Não escolha locais onde crianças, peões, animais de estimação, veículos, bicicletas ou outros obstáculos e potenciais perigos possam surgir durante a primeira viagem.
- Efectue uma inspecção básica da trotineta eléctrica antes de cada viagem. Se existirem condições anormais, tais como peças soltas, alertas de bateria fraca, pneus vazios ou desgaste excessivo dos pneus, sons estranhos, avarias e outras condições anormais, pare imediatamente a condução e peça apoio profissional.
- Para conduzir em segurança, deve ser capaz de ver claramente o que está à sua frente e deve estar claramente visível para os outros.
- Não conduza em condições meteorológicas adversas, visibilidade reduzida ou após um esforço físico intenso.

1. Instruções de Segurança

- Estacione sempre a trotineta com o descanso numa superfície nivelada e estável.
- Esta trotineta eléctrica é um dispositivo de lazer. No entanto, ao entrar numa área pública, será considerado um meio de transporte e sujeito a possíveis riscos de segurança para todos os meios de transporte. Conduzir em estrita conformidade com as instruções deste manual irá protegê-lo, tanto quanto possível, a si e a outras pessoas.
- O utilizador deve verificar os limites de utilização de acordo com os regulamentos locais, a trotineta em estradas ou áreas permitidas pelos regulamentos e leis locais e estacione-a em áreas permitidas. A velocidade máxima da trotineta está limitada a 25 km/h. Se os regulamentos e leis locais tiverem disposições diferentes sobre a velocidade máxima, prevalecerão os regulamentos e leis locais. Respeite e siga as regras de segurança rodoviária e do veículo.
- Respeite o direito dos peões. Tente não os assustar durante a condução, especialmente crianças. Ao conduzir atrás de peões, toque na campainha para que se vire à frente e abra a trotineta para passar da esquerda e mantenha-a à direita a uma velocidade baixa enquanto conduz através deles (aplicável a países onde os veículos circulam à direita). Quando conduzir entre peões, mantenha a velocidade mais baixa ou saia do veículo.
- Em qualquer caso, antecipe a sua trajectória e a sua velocidade respeitando o código da estrada, o código da calçada e os mais vulneráveis. Notifique a sua presença ao aproximar-se de um peão ou ciclista quando não for visto ou ouvido. Atravesse as passagens protegidas enquanto caminha. Atravesse as passagens protegidas enquanto caminha. Evite zonas de tráfego intenso ou áreas superlotadas.
- Conduzir a alta velocidade ou a uma velocidade que não seja adequada ou apropriada para a situação (más condições climáticas, más condições de superfície ou semelhantes) pode provocar uma potencial perda de estabilidade ou perda de controlo. Para reduzir qualquer risco, deve seguir todas as instruções deste manual. Tenha cuidado ao montar e desmontar o produto, este pode cair e causar ferimentos.
- O trânsito na cidade tem muitos obstáculos para atravessar, como passeios ou degraus. Recomenda-se evitar saltos de obstáculos. É importante antecipar e adaptar a sua trajectória e velocidade às de um peão antes de atravessar estes obstáculos. Recomenda-se também que saia do veículo quando estes obstáculos se tornarem perigosos devido à sua forma, altura ou patinagem.
- Não emprestem a sua trotineta a quem não conhece as operações. Antes de emprestar a trotineta eléctrica a outras pessoas, certifique-se de que o condutor leu este manual de instruções e viu o vídeo de instruções e compreendeu o funcionamento básico. Lembre os condutores de que devem usar correctamente a protecção de segurança para garantir a segurança dos condutores.
- Contacte o seu vendedor para obter as organizações de formação adequadas.
- Em todos os casos, tome conta de si e dos outros.
- Qualquer carga presa ao guiador afeta a estabilidade do veículo.
- Não toque no sistema de travagem, pois pode causar ferimentos devido a arestas afiadas. O travão pode ficar quente durante a utilização. Não toque depois da utilização.
- O nível de pressão sonora ponderado A é inferior a 70 dB(A).
- Para uma melhor experiência de condução, recomenda-se a realização de uma manutenção regular do produto.
- Elimine quaisquer arestas afiadas causadas pela utilização.
- Os acessórios e quaisquer itens adicionais não aprovados pelo fabricante não devem ser utilizados.
- Verifique regularmente o aperto dos vários elementos aparafusados, em especial os eixos das rodas, o sistema de

1. Instruções de Segurança

dobramento, o sistema de direcção e o veio do travão.

- Não modifique nem transforme o veículo, incluindo o tubo da direcção e a manga, a haste, o mecanismo de dobramento e o travão traseiro.
- Certifique-se de que a trotineta está desligada quando for transportada e mantida na embalagem original, se possível.
- Para evitar ferimentos acidentais, tais como choques eléctricos e incêndios causados por uma utilização inadequada, leia atentamente as instruções antes da utilização e guarde-as correctamente para referência futura.
- Utilize este produto de acordo com as instruções no Manual do Utilizador. Os utilizadores são responsáveis por quaisquer perdas ou danos resultantes da utilização inadequada deste produto.
- Não carregue se a porta de carregamento ou o cabo de carregamento estiverem molhados. Leia atentamente este manual antes de carregar.
- Não carregue a trotineta a uma temperatura ambiente superior a 45 °C ou inferior a 0 °C
- **ALERTA:** Para recarregar a bateria, utilize apenas a unidade de alimentação removível fornecida com este aparelho. Não utilize um carregador de bateria de qualquer outro produto. Durante o carregamento, mantenha uma distância segura dos materiais combustíveis circundantes.
- **ALERTA:** Não utilize qualquer bateria ou carregador de bateria de terceiros. Utilize apenas com a unidade de alimentação FY0684201500.
- **ALERTA!** Mantenha a tampa de plástico afastada de crianças para evitar asfixia.
- **AVISO!** Nunca utilize o produto na proximidade de um local com água.
- **AVISO!** Quando o produto estiver danificado, não o utilize.

Instruções Ambientais

A trotineta contém uma bateria de iões de lítio recarregável e a eliminação inadequada destas baterias pode causar danos no ambiente. Siga os passos abaixo para retirar as baterias antes de eliminar a trotineta e elimine as baterias correctamente:

1. Antes de retirar as baterias, é melhor utilizá-las e certificar-se de que a trotineta está desligada da fonte de alimentação. Em seguida, desaperte a tampa inferior da trotineta para a retirar.
2. Desligue o conector da bateria e depois retire as baterias. Não danifique a caixa da bateria para evitar qualquer risco de ferimentos.
3. Elimine as baterias removidas num centro de reciclagem profissional.

2. Visão geral do produto

Acessórios



Manual



Carregador



Chave M3 MS (3 mm)

Corpo da Trotineta

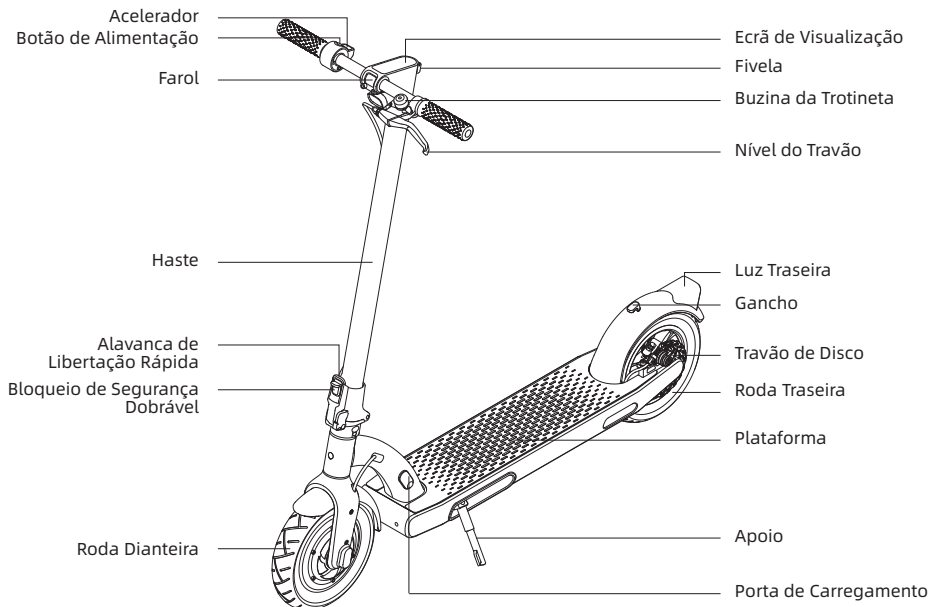



As ilustrações neste manual destinam-se apenas a referência; o aspecto real deve estar sujeito ao produto real.

2. Visão geral do produto

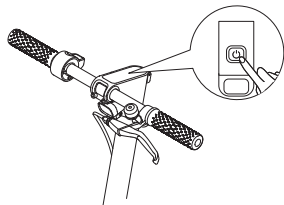
Botão de Alimentação



Mantenha premido o botão  durante 3 segundos para ligar/desligar a trotineta. Quando a trotineta estiver ligada, prima o botão  para ligar/desligar os faróis e prima duas vezes para alternar entre modos.

Painel de instrumentos

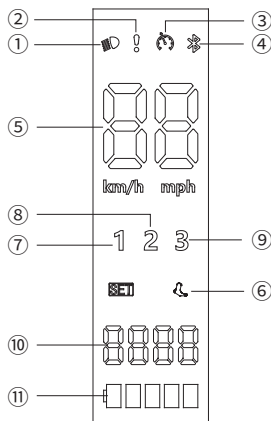

- ① Indicador de estado dos faróis
- ② Notificação de erros: Quando o ícone da chave inglesa aparece a vermelho, significa que a trotinete tem um erro.
- ③ Controlo de cruzeiro: A função de controlo de cruzeiro é desactivada por predefinição e pode ser activada na aplicação.
- ④ Bluetooth: Quando o ícone acende, indica que a trotinete foi ligada com sucesso ao dispositivo móvel.
- ⑤ Medidor de velocidade: Indica a velocidade actual.
- ⑥ Modo de caminhada:  destina-se ao modo pedestre, com uma velocidade máxima de 6 km/h.
- ⑦ Primeira marcha
- ⑧ Segunda marcha
- ⑨ Terceira marcha
- ⑩ Quilometragem total
- ⑪ Nível da bateria: A carga da bateria é apresentada através de cinco barras, cada uma representando aproximadamente 20% da capacidade total da bateria.

3. Precauções

Nota: Antes de utilizar o produto, leia atentamente e respeite as seguintes informações de segurança importantes.

1. Este produto só pode ser utilizado por uma pessoa.

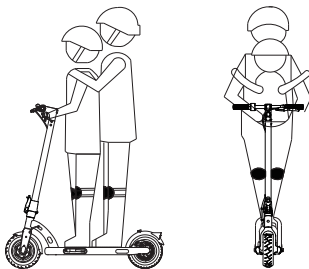

2. Ao conduzir este produto, utilize um capacete de segurança e dispositivos de protecção adequados. Não conduza descalço nem em sapatilhas com um salto alto.

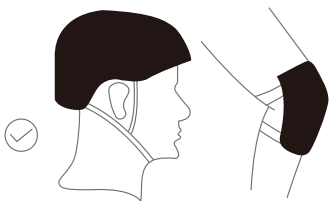

3. Não conduza este produto em áreas em que não seja seguro ou ilegal conduzir ou em estradas inseguras ou fora dos limites.

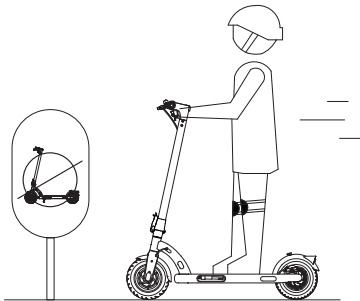

4. É proibido conduzir este produto em estradas públicas e auto-estradas.

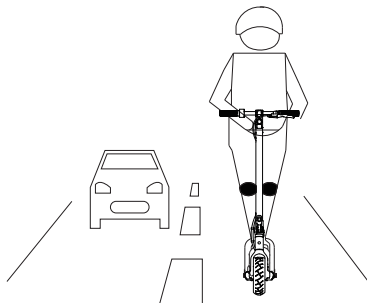

3. Precauções

5. Não realize quaisquer acções perigosas ou inseguras durante a condução, tais como conduzir apenas com uma perna ou uma mão. Certifique-se de que ambas as pernas e as mãos estão sempre na trotineta.

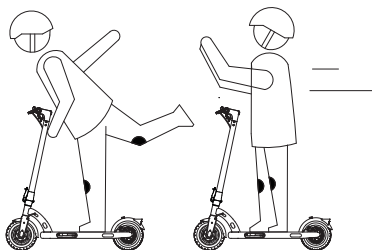

7. Para a sua segurança de condução, mantenha velocidades dentro de 25 km/h durante a condução. Tente evitar conduzir à noite, se for necessário conduzir à noite, ligue as luzes e mantenha velocidades iguais ou inferiores a 15 km/h.



6. Não tente conduzir sobre degraus, guias de contenção ou outros obstáculos com uma altura superior a 3 cm. Se o fizer, a trotineta pode capotar e, consequentemente, causar ferimentos pessoais ou danos ao condutor e/ou ao produto. Quaisquer degraus, guias de contenção e/ou outros obstáculos com uma altura inferior a 3 cm também devem ser evitados tanto quanto possível. Não estacione a trotineta numa inclinação.



8. Não utilize este produto num ambiente com uma temperatura inferior a $-10^{\circ}\text{C}/14^{\circ}\text{F}$.

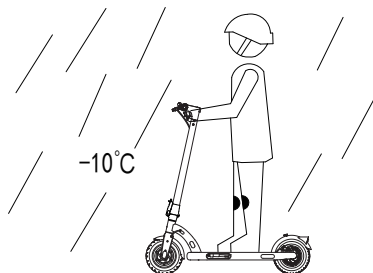

3. Precauções

9. Em caso de estradas irregulares ou outras más condições da estrada, abrande a tempo e tente conduzir lenta e cuidadosamente, ou então saia e empurre-a até estarem disponíveis melhores condições. A trotineta é um produto de condução especial. Tente conduzir numa estrada plana e suave em condições ideais.



11. Não mergulhe o produto em água com mais de 4 cm/1.57" polegadas de profundidade para evitar danificar a bateria da trotineta.

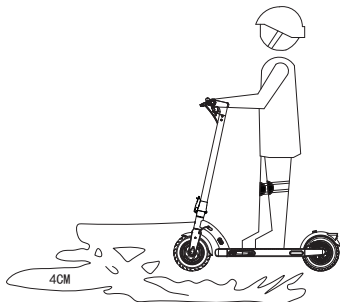

10. Não conduza a trotineta em estradas com neve, chuva, lama, gelo ou molhadas, sob quaisquer circunstâncias. Não conduza a trotineta sobre obstáculos (tais como areia, gravilha solta ou bloqueios na estrada). Se o fizer, pode resultar na perda de equilíbrio ou aderência e em possíveis ferimentos. Se for inevitável conduzir à chuva, mantenha a sua distância e evite travagens bruscas.

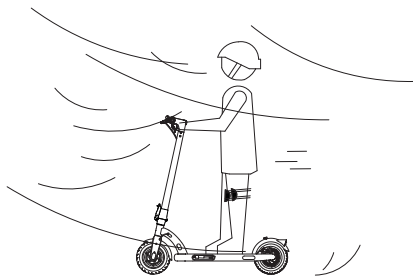

12. Não conduza se a via contiver óleo ou gelo na superfície.

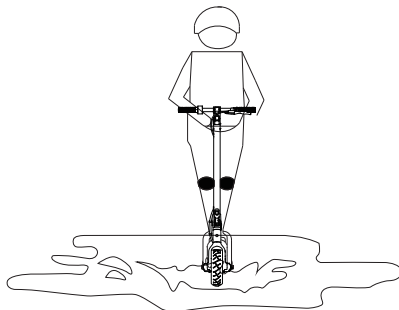

3. Precauções

Sugestões de segurança: não pendure nem coloque objectos no guiador e no corpo durante a condução.

13. Não utilize este produto para além da carga máxima (100 kg/220.5 lbs) especificada por este produto.

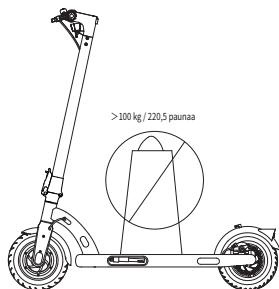

15. Os utilizadores devem conduzir de forma segura e legal, em estrita conformidade com as leis e regulamentos locais.

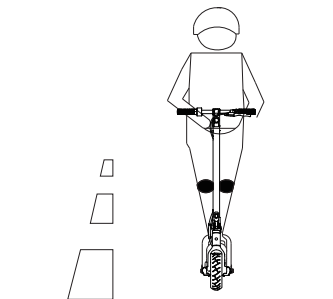

14. Evite utilizar ou colocar este produto num ambiente com uma temperatura superior a 45 °C / 113 °F ou inferior a -10 °C / 14 °F. Não coloque este produto em conjunto com itens inflamáveis de forma a reduzir o risco de incêndio em caso de circunstâncias improváveis e infelizes.

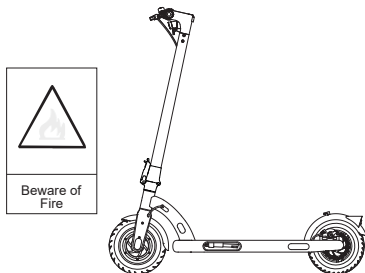

4. Montagem

1. Abra o apoio.

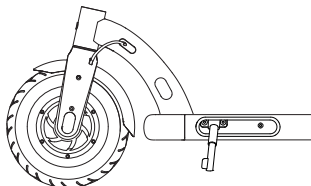

3. Instale o guiador na haste, certificando-se de que instala o guiador na direcção correcta.

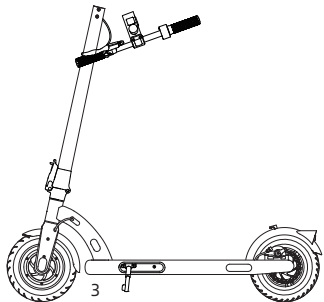

2. Levante completamente a haste até que esta se encontre na posição vertical e bloqueada. Levante o bloqueio de segurança dobrável e empurre a alavanca de libertação rápida para dentro, até à sua extremidade.

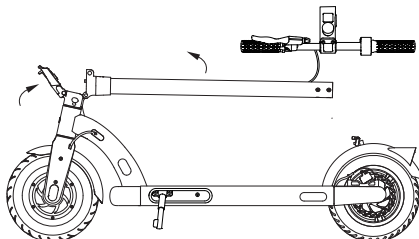

4. Pré-aperte os seis parafusos com a chave incluída. Certifique-se de que o guiador está correctamente instalado antes de apertar bem os parafusos.

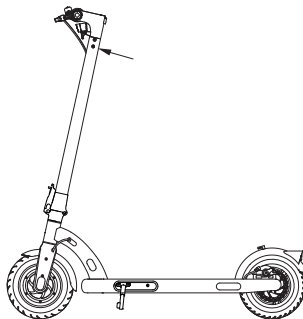

Sugestões de segurança: antes de cada viagem, certifique-se de que os parafusos, o bloqueio de segurança dobrável e outras peças e componentes da ligação não estão soltos.

5. Etapas de Execução

1. Abra o apoio.

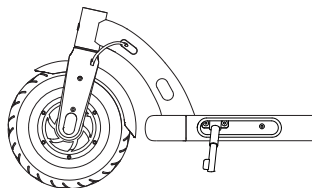

2. Puxe a fivela para cima para engatar a sua libertação do gancho.

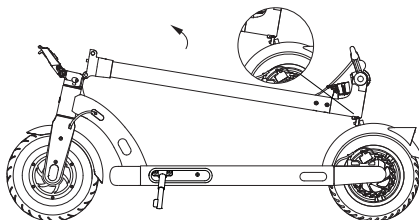

3. Levante a haste para trás, levante o bloqueio de segurança dobrável e empurre a alavanca de libertação rápida para dentro, até à extremidade.

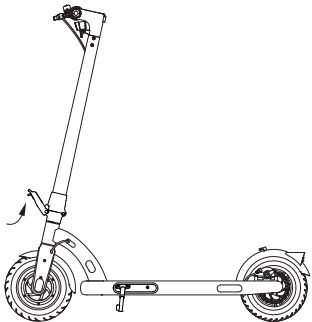

Dicas de segurança: Ao levantar a parte dianteira da trotineta N40, NUNCA coloque as mãos entre as juntas, pois pode resultar em ferimentos graves e dolorosos.

6. Etapas de Dobragem

A trotineta DEVE ser desligada antes de ser dobrada. Uma vez que o produto pode ser dobrado, para sua protecção e segurança, não pise nem rode o bloqueio de segurança quando conduzir.

1. Abra o apoio.

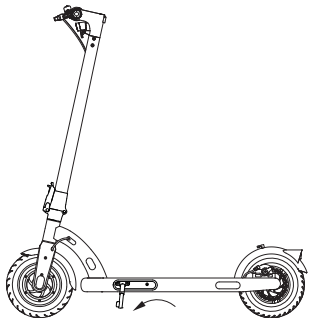

3. Alinhe a fivela com o gancho e fixe-as em conjunto.

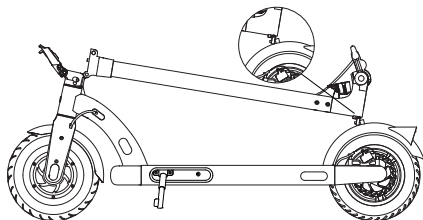

2. Segure a haste, levante o bloqueio de segurança dobrável e abra a alavanca de libertação rápida, depois dobre a haste.

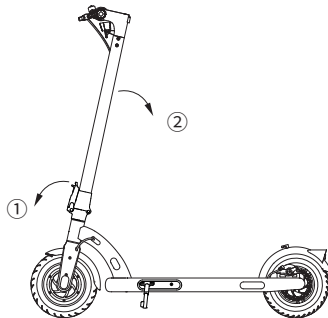

4. Dobre o apoio para concluir o processo de dobramento da trotineta.

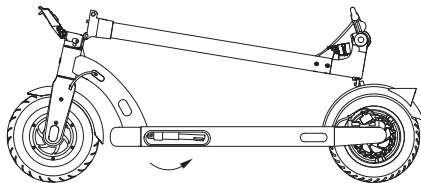

7. Transporte

Segure a haste com uma mão ou ambas as mãos para transportar.

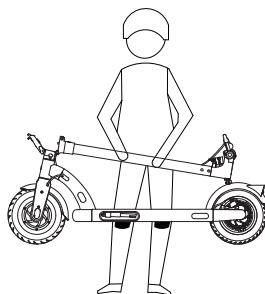
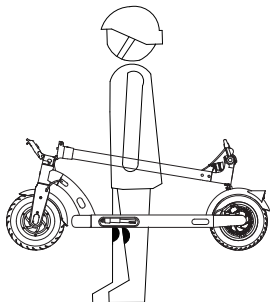

8. Carregamento

Nota: Utilize sempre o carregador original. Se estiver danificado, contacte o fabricante para proceder à substituição.

1. Abra o tampão protector de borracha da porta de carregamento.
2. Ligue o carregador à porta de carregamento.
3. Feche o tampão protector de borracha após o carregamento.

A trotineta estará totalmente carregada quando o LED no carregador mudar de vermelho (a carregar) para verde.

Alerta!

- Não toque na interface durante o carregamento, tenha cuidado com choques eléctricos.
- Verifique e certifique-se de que a alimentação está desligada antes de carregar.
- NUNCA ligue a alimentação durante o carregamento.
- Não utilize este produto durante o carregamento para evitar danos.
- Recomenda-se carregar somente em temperaturas entre 0-45 °C / 32-113 ° F.
- Mantenha o corpo da trotineta afastado de fontes de calor, chamas abertas e gases inflamáveis e/ou explosivos (estados pressurizados e líquidos).

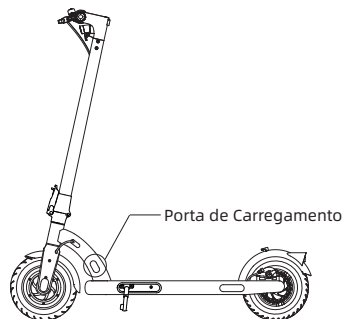

9. Método de Condução Correto

1. Verifique cuidadosamente a trotineta antes de cada viagem e conduza apenas depois de engatar o bloqueio de segurança dobrável.
2. Utilize sapatos de salto baixo ou esportivos bem ajustados ao utilizar este produto.
3. Pratique a condução em segurança num espaço aberto.
4. Mantenha-se afastado de veículos e áreas lotadas. Conduza em estradas ou áreas, conforme estipulado pelas leis locais.
5. O capacete de segurança e o equipamento de protecção devem ser sempre utilizados durante a condução.
6. A faixa etária do condutor deve ter, idealmente, entre os 16 e os 50 anos de idade (incluindo).
7. Não deve conduzir em terreno irregular. Se existirem obstáculos, pare de conduzir, dobre a N40 ou caminhe pela passagem bloqueada com o produto.
8. Evite conduzir em dias chuvosos ou com neve, ou à noite, e mantenha-se afastado de carros para evitar paragens repentinas ou acidentes.
9. A capacidade máxima de carga do produto (utilizador e bagagem) é de 100 kg/220.5 lbs
10. A altura ideal do condutor deve situar-se entre 1.2 m e 2.0 m.
11. Não pendure nem coloque objectos no corpo da trotineta ou no guiador.
12. Este produto é um produto de condução pessoal e NUNCA deve ser utilizado para fazer acrobacias.
13. Os utilizadores devem cumprir as leis e regulamentos locais.
14. Recomenda-se que as luzes dianteiras e traseiras sejam verificadas antes de cada viagem.
15. Não tente modificar nem adaptar este produto.
16. Nunca utilize peças de substituição que não sejam peças produzidas por profissionais fornecidas pelo fabricante original.

Nunca utilize peças de substituição não produzidas pelo fabricante nem permita a reparação por terceiros que não sejam os aprovados pelo fabricante. Você deve entender que seguir as instruções e avisos deste manual pode reduzir riscos, mas não eliminará todos os riscos. Lembre-se sempre de que pode correr o risco de perder o controlo, colisões e quedas durante a utilização da trotineta. Sempre que entrar numa área pública, respeite as leis e regulamentos locais. Tal como todos os veículos, quanto mais rápido conduzir uma trotineta, mais tempo demora a parar. Em piso suave, a travagem de emergência também pode fazer com que a roda patine ou o condutor falhe. Por conseguinte, é muito importante manter-se alerta e manter uma distância razoavelmente segura de todas as outras pessoas e veículos. Ao conduzir em áreas desconhecidas, mantenha-se sempre alerta e conduza a velocidades mais baixas.

Alerta!

1. Este produto deve ser conduzido nas estradas e áreas estipuladas pelas leis locais. É proibido conduzir fora das estradas e áreas, conforme estipulado pelas leis locais. É proibido conduzir em auto-estradas.
2. Ao atravessar obstáculos, pare de conduzir e dobre a trotineta para cima ou abraque para passar em segurança.
3. Ao passar peões, ou ao conduzir em cantos cegos, por favor, soe a buzina para alertar as pessoas da sua presença.

Verifique a trotineta antes de cada viagem e conduza apenas depois de engatar o bloqueio de segurança dobrável.

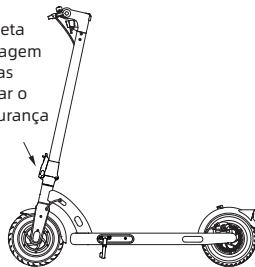

10. Instruções de Condução

Preparação para condução

1. Escolha um espaço aberto adequado para a condução.
2. Conduza em estradas planas e suaves.
3. Desdobre o produto de acordo com as instruções e use equipamento de protecção.
4. Use sapatilhas confortáveis que se adaptam bem aos seus pés, mas que sejam adequadas para actividades.
5. Mantenha-se afastado de veículos e locais lotados.
6. Proteja-se a si mesmo e aos outros sob todas as circunstâncias.

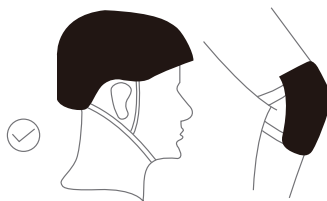

Começar a conduzir

1. Prima o botão de alimentação para ligar a trotineta.
2. Coloque um pé na plataforma e o outro pé no chão.
3. Faça deslizar a carroçaria da trotineta para a frente e prima suavemente o acelerador; a trotineta irá deslocar-se lentamente para a frente.
4. Ao conduzir, segure bem o guidão com as duas mãos para evitar ferimentos ou quedas devido a perda de equilíbrio.
5. Quando a trotineta estiver a funcionar suavemente, desloque o outro pé para o pedal. Ao premir o acelerador, quanto maior for o ângulo de aceleração aplicado, mais rápida será a velocidade da trotineta.

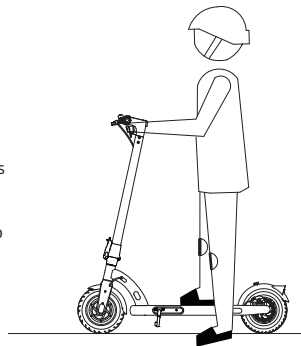

Estacionamento

1. Em circunstâncias normais, se segurar no manipulo do travão esquerdo, a trotineta desliga imediatamente o acelerador e o travão. Quanto maior for o ângulo de aderência, maior será a força de travagem.
2. Em caso de emergência, segure bem a alavanca do travão esquerdo para activar a travagem electromagnética das rodas dianteiras e a travagem por fricção das rodas traseiras. O disco do travão traseiro aquece rapidamente durante a utilização. Nunca toque nela, pois isso pode resultar em danos ou queimaduras.

11. Manutenção

Lubrificação

Durante a manutenção, adicione uma pequena quantidade de massa lubrificante ou lubrificante à peça dobrável a cada 6 meses. Verifique o aperto dos parafusos na trotineta a cada 3 meses e aperte os parafusos soltos.

Bateria

Carregue totalmente a bateria antes da primeira utilização da trotineta.

O carregamento não danificará a bateria. Se este produto não for utilizado durante um longo período de tempo, certifique-se de que é carregado pelo menos a cada 3 meses.

Armazenamento e manutenção diária

A trotineta deve sempre ser desligada antes de ser limpa.

Nunca deixe a trotineta em lugar quente para banhos de sol ou em locais molhados durante longos períodos de tempo.

Mantenha a trotineta limpa.

Não limpe a trotineta com uma mangueira ou bocal de alta pressão.

Nunca esfregue com sabões ou solventes corrosivos.

Encha o Pneu

Verifique a pressão do ar nos pneus uma vez por mês e encha-os caso a pressão esteja demasiado baixa. A pressão dos pneus recomendada é de 35psi.

Não faça quaisquer modificações na trotineta N40

Nunca volte a montar ou modifique a trotineta de forma alguma, incluindo a coluna da direcção e a manga, a haste, as peças dobráveis e o conjunto do travão traseiro.

Alerta!

- Recomenda-se que verifique regularmente o dispositivo de recolha, o amortecedor, a roda e o eixo da trotineta. Se houver desgaste, substitua-os imediatamente.
- Recomenda-se que a estrutura e a forquilha dianteira sejam verificadas regularmente. A utilização a longo prazo pode resultar em parafusos desapertados. Limpe e aperte os parafusos regularmente, se necessário.
- Substitua quaisquer peças em caso de falha, dano ou mau funcionamento.
- Quando as peças excederem a vida útil esperada, substitua-as dentro do prazo.

12. Especificações

Produto	Nome	Trotinete elétrica NAVEE N40
	Modelo	NKP21111-A25
Dimensões	Veículo: C x L x A (mm) ^[1]	1135 x 500 x 1172
	Após o rebatimento: C x L x A (mm)	1135 x 500 x 475
Peso líquido	Peso líquido do veículo (kg)	14,5
Condutor	Intervalo de carga (kg)	25-100
	Idade (anos)	16-50
	Comprimento do corpo (cm)	120-200
Trotinete elétrica montada	Velocidade máxima (km/h)	25
	Intervalo geral (km) ^[2]	Aprox. 40
	Ângulo máximo de subida (%)	Aprox. 12
	Superfícies adequadas	Caminhos de cimento ou asfalto, com degraus com menos de 1 cm e fissuras com menos de 3 cm.
	Temperatura operacional (° C)	-10 a 55
	Temperatura de armazenamento (° C)	0 a 45
	Classificação IP	IPX4
	Tempo de carregamento (h)	Aprox. 7-8
Conjunto de baterias	Modelo	FS005-01
	Tensão nominal (VDC)	37
	Tensão máxima de carregamento (VDC)	42,5
	Energia nominal (Wh)	370
	Sistema inteligente de gestão de bateria	Proteção contra superaquecimento, curto-circuito, sobretensão, descarga excessiva e sobrecarga
	Intervalo normal de temperatura de carregamento (° C)	0 a 45
Capacidade nominal (Ah)	10	
Motor da roda	Potência nominal (kW; W)	0,35; 350
Carregador de bateria	Potência de saída (kW; W)	0,063; 63
	Tensão de entrada (VAC)	100-240
	Tensão máxima de saída (VDC)	42,5
	Potência nominal de saída (VDC; A)	42,0; 1,5
	Modelo ^[3]	FY0684201500
Pneu	Pneus dianteiros e traseiros	Pneu Pneumático de 10 Polegadas
Bluetooth	Banda(s) de frequência	2,4000-2,4835 GHz
	Potência máxima de RF (dBm)	8

1. Altura do veículo: desde o chão até à parte superior da trotinete.

2. Intervalo geral: medido sem a presença de vento e a uma temperatura de 25 ° C, com a trotinete totalmente carregada para circular a uma velocidade constante de 15 km/h numa superfície lisa e com uma carga de 75 kg.

3. Para carregar a bateria, utilize apenas o carregador de bateria fornecido na embalagem. Consulte os parâmetros do carregador de bateria nas Especificações.

13. FAQ

Quando o produto falhar, consulte os seguintes métodos ao tentar encontrar uma solução:

Tipo de problema	Justificação	Solução
O ecrã está preto.	Esta trotineta foi exposta à luz solar directa ou ao calor durante muito tempo.	Coloque a trotineta num local fresco durante um período de tempo até que esta arrefeça o suficiente para ser utilizada.
O valor é incoerente com o valor real.	Definição de parâmetro incorrecta ou em falta.	Mantenha premido o botão ligar/desligar para desligar e prima novamente para reiniciar a trotineta.
O ecrã digital está escuro.	Mau contacto com a bateria ou ausência de alimentação da bateria.	Desligue a alimentação e ligue-a novamente. Se a avaria persistir depois de carregar a bateria, contacte o fabricante ou o concessionário.
A haste está instável.	O parafuso na junta da haste e o banco rebatível estão soltos.	Abaixe a coluna, solte os três parafusos para levantar a coluna, depois aperte os parafusos na parte de trás do pilar, depois abaixe o pilar, por fim aperte aperte os três parafusos anteriormente desapertados para corrigir o problema.
Se o produto não funcionar normalmente, verifique se as seguintes verificações foram concluídas.	a. Verifique se a alimentação está ligada. b. Verifique o nível da bateria no ecrã. c. Verifique se a alavanca do travão esquerdo e o travão de disco traseiro estão correctamente no devido lugar. d. Verifique se todas as tomadas e ligações estão correctamente ligadas. Se todos os passos tiverem sido concluídos e o produto ainda não funcionar correctamente, contacte o fabricante ou o concessionário.	
O controlador está danificado. Não substitua o controlador sem autorização.	Contacte o fabricante ou o concessionário, não desmonte o produto sem autorização.	

14. Resolução de problemas

Erro	Mensagem de erro	Solução
E1	Falha de comunicação Rx	Verificar se a luz traseira está acesa, se não, substituir o controlador ou o instrumento. Se estiver acesa, verificar a ligação do fio entre o controlador e o instrumento.
E2	Erro de travagem	Verificar a ligação do fio ou substituir o nível do fluido do travão.
E3	Erro do manípulo	Verifique a ligação do fio ou substitua o acelerador.
E4	Erro do motor da roda	Verificar se o motor da roda e o cabo do controlador estão bem ligados ou substituir o motor.
E5	Erro do controlador	Verifique a ligação do cabo do controlador ou substitua o controlador.
E6	Aviso de sobreaquecimento	Aguardar até a temperatura da bateria normalizar antes de retomar a utilização.

15. Certificações

Diretiva relativa à restrição de substâncias perigosas (RoHS)

Este produto Brightway Innovation Intelligent Technology (Suzhou) Co., Ltd. e as respetivas peças incluídas (cabos, fios, entre outros) cumprem os requisitos da Diretiva 2011/65/UE relativa à restrição de determinadas substâncias perigosas em equipamentos elétricos e eletrónicos ("RoHS reformulada" ou "RoHS 2").

Declaração de conformidade da UE



Este dispositivo cumpre os requisitos da UE relativos à limitação da exposição do público geral aos campos eletromagnéticos através da proteção da saúde pública.

Pelo presente, Brightway Innovation Intelligent Technology (Suzhou) Co., Ltd. declara que o equipamento de rádio do tipo NKP21111-A25 está em conformidade com a Diretiva 2014/53/UE. O texto completo da declaração de conformidade da UE está disponível em: www.naveetech.com

15. Certificações

Declaração de conformidade com a União Europeia Informações de reciclagem da bateria para a União Europeia



A bateria ou a embalagem da bateria estão identificadas de acordo com a Diretiva europeia 2006/66/CE e com a alteração 2013/56/UE relativamente a baterias e acumuladores e respetivos resíduos. A Diretiva determina o enquadramento para a devolução e reciclagem de baterias e acumuladores usados, tal como aplicável em toda a União Europeia. Esta identificação aplica-se a várias baterias para indicar que uma bateria não deve ser descartada, mas sim recuperada após o fim de vida útil, de acordo com a presente Diretiva.

De acordo com a Diretiva europeia 2006/66/CE e com a alteração 2013/56/UE, as baterias e acumuladores são identificados para indicar se foram recolhidos separadamente, ou se foram reciclados no fim de vida útil. A identificação na bateria pode incluir um símbolo químico para o metal envolvido na bateria (Pb para chumbo, Hg para mercúrio e Cd para cádmio). Os utilizadores de baterias e acumuladores não devem descartar estes produtos como resíduos urbanos indiferenciados. Devem, sim, utilizar o enquadramento de recolha para a devolução, reciclagem e tratamento de baterias e acumuladores. A participação dos clientes é importante para minimizar quaisquer potenciais efeitos das baterias e acumuladores sobre o ambiente e saúde pública, devido à potencial presença de substâncias perigosas.

Antes de colocar equipamentos elétricos e eletrónicos (EEE) no fluxo de recolha de resíduos ou em instalações de recolha de resíduos, o utilizador final de equipamentos que contenham baterias e/ou acumuladores devem remover estes produtos para uma recolha separada.

Diretiva relativa aos resíduos de equipamentos elétricos e eletrónicos (REEE)



Todos os produtos que apresentem este símbolo são considerados resíduos de equipamentos elétricos e eletrónicos (REEE, conforme a Diretiva 2012/19/UE), não devendo ser misturados com resíduos domésticos indiscriminados. Em vez disso, o utilizador deve proteger a saúde humana e o meio ambiente e entregar o respetivo equipamento num ponto de recolha designado para reciclagem de resíduos de equipamentos elétricos e eletrónicos, indicado pelo governo ou pelas autoridades locais. A correta eliminação e a reciclagem ajudarão a prevenir eventuais consequências negativas para o meio ambiente e a saúde humana. Para obter mais informações sobre os locais e os termos e condições de tais pontos de recolha, entre em contacto com a entidade responsável pela instalação ou com as autoridades locais.

16. Garantia e serviço

Se o produto estiver dentro do período de garantia a partir da data da sua compra, iremos repará-lo, substituí-lo ou devolvê-lo gratuitamente, conforme o caso, se for confirmado pelo fabricante ou revendedor que o produto está defeituoso ou danificado devido a defeitos de qualidade em condições normais de utilização. Salvo disposição em contrário da legislação pertinente, o produto ou componente utilizado para substituição pode não ser novo, mas tem um bom desempenho e é equivalente, pelo menos, ao produto ou componente original em função. O período de garantia é calculado a partir da primeira data de compra do produto, sujeito à data da factura. Se não houver factura válida, o período de garantia é calculado a partir da data de entrega mais trinta (30) dias. Se a data da factura for posterior à data de entrega efectiva do produto, o período de garantia será calculado a partir da data de entrega efectiva. Os produtos reparados ou substituídos continuarão a beneficiar da garantia durante o resto do período de garantia, mas não menos de trinta (30) dias. Para a aplicação da garantia, contactar o fabricante ou distribuidor do produto e seguir as instruções. Ao requerer a garantia, deve ser fornecida uma factura de venda válida, precisa, completa e clara.

A garantia acima referida não se aplica a falhas, mau funcionamento ou danos causados por: (a) uso indevido, abuso ou transporte, manutenção ou armazenamento impróprios, tais como mas não limitados à utilização, armazenamento ou manutenção sob temperatura, humidade ou outras condições ambientais impróprias; (b) força maior ou acidentes, interrupção da rede ou da energia e outras razões fora do nosso controlo razoável; (c) reparação ou remoção sem autorização do fabricante; (d) a forma como foram causados danos por quaisquer produtos ou serviços de terceiros deve ser especificada (para fins diferentes daqueles para os quais o produto foi designado ou se destina); (f) a utilização do produto em violação das instruções do produto; (g) a utilização do produto para fins comerciais; ou (h) a quilometragem acumulada registada pela carroçaria da scooter ultrapassou os 2000 km. O desgaste normal ou envelhecimento, arranhões, abrasões e problemas causados pela utilização de revestimentos, solventes ou outros produtos químicos durante a utilização geral do produto não são abrangidos pelo âmbito da garantia. Se o rótulo de identificação original do produto for alterado ou danificado, esta garantia será inválida. A integridade e integralidade dos produtos e dos materiais anexados não se enquadram no âmbito da garantia. Deve inspecionar os produtos no local ao recebê-los e opor-se imediatamente a qualquer discrepância(s) constatada(s).

A declaração de garantia acima aplica-se aos nossos produtos. Esta garantia concede os direitos legais específicos e outros direitos que o cliente possa ter de acordo com a lei. Nada no presente documento afecta os seus direitos de uma forma que não seja susceptível de exclusão ou restrição de acordo com a lei.

Informações sobre a garantia do produto:

Tipo	Conteúdo da garantia	Período de garantia
Controlador	Conjunto do controlador e painel de controlo do armazém central	12 meses
Bateria de lítio	Pacote de bateria de lítio e placa de protecção	12 meses
Corpo principal	Conjunto do armazém, motor do cubo, carroçaria dianteira, cubo traseiro, conjunto do travão, conjunto dobrável, barra vertical, garfo dianteiro, garfo traseiro, barra vertical peças rotativas, bus de controlo, linha de travagem	12 meses
Invólucro	Carregador, manipulo do travão, acelerador de polegar	6 meses

16. Garantia e serviço

Lembrete: Os seguintes consumíveis entregues com a scooter no momento da compra não estão cobertos pela garantia: pneus interiores e exteriores, montagem da lâmpada dianteira, tampa do instrumento, tampa do punho, pára-lamas, lâmpada traseira traseira traseira, tampa decorativa, apoio de pé, banco da porta de carga, ficha de borracha e kit de scooter. Ao reparar e substituir peças, não utilizar quaisquer peças de substituição que não sejam peças profissionais fornecidas pelo fabricante original. Para substituição, por favor contacte o fabricante.

Este produto é o mesmo que quaisquer peças mecânicas. A lambreta pode suportar um elevado stress e desgaste. Vários materiais e maquinaria, eixo components (scooter) podem reagir de forma diferente ao desgaste ou à fadiga. Se os componentes tiver atingido a vida útil esperada, podem partir-se subitamente, causando o risco de lesões. Se for encontrado algum problema, por favor reparar e substituir as peças a tempo. Se houver fissuras, riscos e descoloração na área sob carga elevada, indica que o componente excedeu a sua vida útil. Por favor contacte o fabricante ou revendedor para substituir o componente o mais rapidamente possível.

Cartão de garantia

Ao adquirir o produto, recomendamos que preencha claramente as seguintes informações e aponha o selo do vendedor para proteger os seus direitos e interesses legítimos:

Informação do utilizador	Nome completo		Correio electrónico	
	Endereço postal			
	Número de contacto		Código Postal	
Informação sobre o produto	Nome do produto		Data de venda	
	Modelo do produto		Número da factura	
Informação de fornecedores	Nome		Número de contacto	
	Endereço		Código Postal	

Nota:

1. Este formulário deve ser confirmado pelo selo do vendedor.
2. Para produtos aplicáveis aos regulamentos relevantes de "três garantias", este cartão de garantia é equivalente a "certificado de três garantias".
3. O registo de manutenção está sujeito ao voucher emitido pelo organismo de serviço autorizado. Por favor guardá-lo num local seguro após a candidatura ao serviço.